

**Doktori (PhD) értekezés**

**Историческое изменение синтаксического  
статуса причастных оборотов в древнерусском  
языке**

(На материале Суздальской летописи по  
Лаврентьевскому списку)

Györfi Beáta

Debreceni Egyetem  
BTK  
2007

0. Введение.....	3
1. Характеристика изучаемого корпуса.....	6
1.1. Жанровая характеристика изучаемого корпуса.....	6
1.2. История Лаврентьевской летописи.....	8
1.2.1. Источники летописи.....	8
1.2.2. История Лаврентьевской летописи.....	12
1.3. Язык летописей.....	14
1.3.1. Лингвистическая характеристика языка Суздальской летописи.....	15
1.3.2. Лингвистическое исследование текста Суздальской летописи.....	20
2. Причастия и деепричастия: характеристика морфологической категории.....	21
2.1. Дефиниции причастий и деепричастий в общем языкознании.....	21
2.2. Происхождение древнерусских причастий.....	23
2.3. Особенности образования причастий в древнерусском языке.....	25
2.3.1. Действительные причастия настоящего времени.....	25
2.3.2. Действительные причастия прошедшего времени.....	26
2.3.3. Страдательные причастия настоящего времени.....	26
2.3.4. Страдательные причастия прошедшего времени.....	27
2.3.5. Несклоняемые действительные причастия прошедшего времени.....	27
2.4. Функциональные свойства причастных форм в древнерусском языке.....	27
2.4.1. Атрибутивная функция причастий.....	28
2.4.2. Причастные формы в функции предиката.....	28
2.4.3. Субстантивная функция причастий.....	30
2.4.4. обстоятельственная функция причастий.....	30
2.4.5. Функция несклоняемых действительных причастий прошедшего времени.....	34
2.5. Причастные конструкции Суздальской летописи по Лаврентьевскому списку.....	34
2.6. Итоги.....	41
3. Дательные самостоятельные обороты.....	45
3.1. Теоретические вопросы относительно дательного самостоятельного оборота.....	45
3.1.1. Дефиниции и происхождение абсолютной конструкции.....	45
3.1.2. Семантика дательного падежа.....	47
3.2. Происхождение древнерусского дательного самостоятельного оборота.....	49
3.3. Дальнейшая судьба дательной самостоятельной конструкции.....	51
3.4. Изучение абсолютных оборотов Суздальской летописи по Лаврентьевскому списку.....	52
3.4.1. Формальная характеристика DA конструкций.....	52
3.4.1.1. Форма предиката DA конструкции.....	52
3.4.1.2. Субъект оборота.....	54
3.4.1.3. Последовательность субъекта и предиката DA оборота.....	56
3.4.1.4. Связь DA конструкции с главным предложением.....	56
3.4.2. Функциональная характеристика употребления DA конструкции.....	57
3.4.2.1. Синтаксическая функция.....	57
3.4.2.2. Дискурсная функция.....	59
3.4.2.3. Стилистическая функция.....	60
3.4.3. Нестандартные DA конструкции.....	60
3.5. Итоги.....	63
4. Обзор истории изучения диахронного синтаксиса в русском и общем языкознании.....	64
4.1. Обзор истории изучения диахронного синтаксиса в русском языкознании.....	64
4.2. Возникновение диахронного синтаксиса в общем языкознании.....	67
4.3. Диахронические синтаксические исследования с позиций современных лингвистических теорий.....	68
4.3.1. Трансформативно-генеративная грамматика.....	69
4.3.2. Минимализм.....	73

4.3.3. Теория зависимостей.....	75
4.3.4. Референтивно-ролевая грамматика.....	76
4.4. Трудности, возникающие при изучении исторического синтаксиса .....	76
5. Типы диахронических синтаксических изменений .....	78
5.1. Реанализ.....	78
5.2. Смена маркированности .....	79
5.3. Грамматикализация .....	79
5.4. Типологическая гармония .....	79
5.5. Реинтерпретация.....	80
5.6. Переструктуровка.....	80
5.7. Аналогия.....	80
6. Дефиниции понятия предикативности в русском и общем языкознании.....	82
6.1. Предикативность в логике .....	83
6.2. Формирование понятия предикативности в лингвистике .....	84
6.2.1. Предикативность в русском языкознании .....	85
6.2.2. Предикативность в западно - европейской лингвистике.....	91
6.4. Заключение.....	96
7. Синтаксический анализ причастных оборотов Суздальской летописи по Лаврентьевскому списку.....	98
7.1. Изучение причастных структур в рамках минималистской теории.....	99
7.1.1. Проблема нефинитного предиката .....	99
7.1.2. Функциональные категории древнерусских причастий .....	100
7.1.2.1. Категория вида (Asp).....	103
7.1.2.2. Категория времени (Т) .....	109
7.1.2.3. Категория залога.....	109
7.1.2.4. Категория согласования (Agr).....	110
7.1.3. Вопрос о подлежащем при причастных формах .....	110
7.1.3.1. Приписывание падежа эксплицитно выраженным подлежащим.....	111
7.1.3.2. Конструкции без эксплицитного выраженного подлежащего.....	113
7.2. Изучение причастных оборотов в рамках референтивно-ролевой грамматики ....	116
7.2.1. Проблема нефинитных предикатов .....	119
7.2.2. Функциональные категории древнерусских причастий .....	119
7.2.3. Подлежащее .....	120
7.2.4. Приписывание падежа причастием .....	123
7.2.5. Подлежащее при причастиях в обстоятельственной функции .....	124
8. Итоги.....	127
Список сокращений.....	129
Библиография.....	131

## 0. Введение

Изучение изменений грамматического строя русского языка в области синтаксиса является заброшенной областью диахронных исследований, поскольку синтаксические процессы по сравнению с фонетическими и морфологическими процессами являются более медленными. Большинство изменений синтаксического строя находится в тесной связи с процессами, происходившими в области морфологии, как например судьба двойственного числа, расширение случаев употребления местоименной формы прилагательных, расширение употребления действительного залога причастия, история прошедших времен, превращение возвратного местоимения *ся* в залоговую частицу глагола, образование новых наречий из склоняемых форм и появление новых союзов.

В древнерусском языке существовало пять типов причастий, и сфера их использования была шире чем в современном русском языке. Определительная функция была не в такой мере распространенной. Причастия широко использовались в функции предиката. Категория деепричастия еще была в стадии формирования, хотя причастные формы употреблялись в функции обстоятельства. Некоторые причастные формы к этому периоду уже субстантивировались. Спецификой древнерусского синтаксиса является оборот «дательный самостоятельный», который не оставил следов в современном русском языке.

Настоящая работа посвящена одному из важных диахронных изменений синтаксиса русского языка – функциональному изменению причастных оборотов. Исследование осуществлено при помощи методов современной теоретической лингвистики. Его актуальность состоит в том, что вопросы исторического синтаксиса до сих пор изучались в рамках традиционной, описательной лингвистики. Однако, описательный метод не является подходящим средством для описания диахронного состояния, поскольку он не дает объяснений для движущей силы языковых изменений. С другой стороны, в отличие от современного состояния языка – при котором требуется компетентность знания на уровне родного языка – исторические тексты составляют закрытый корпус, в изучении которого более достоверные результаты достигаются путем формально–теоретического анализа.

Материалом нижеследующего исследования послужила часть памятника XIV века, «Суздальская летопись по Лаврентьевскому списку». Данный корпус был выбран по тому, что он содержит многочисленные причастные структуры подходящие для изучения. Ценностью текста Суздальской летописи является и то, что он составлялся в период значительных языковых преобразований.

Настоящий анализ содержит семь разделов. В первых шести частях рассматриваются факты относительно изучаемого корпуса, древнерусского языкового состояния, истории и

методов изучения диахронного синтаксиса – следуя за традициями диахронных исследований - при помощи дедуктивного подхода исследования. В седьмой главе причастные конструкции изучаются индуктивным методом, исходя из двух современных теорий лингвистики.

Первая глава посвящена характеристике изучаемого корпуса: дается история возникновения Лаврентьевской летописи и языковая характеристика текста.

Вторая глава содержит историю возникновения и морфологическую характеристику пяти типов древнерусских причастий (действительных причастий настоящего и прошедшего времени, страдательные причастия настоящего и прошедшего времени, и несклоняемых действительных причастий прошедшего времени). Делается попытка для дефиниции причастия, как части речи. Перечисляется синтаксическая функция причастных форм изучаемого корпуса.

В третьем разделе дается история возникновения, и языковая характеристика специальной причастной конструкции древнерусского языка – оборота «дательный самостоятельный». В разделе также перечисляются дательные самостоятельные структуры данного текста. Особое внимание уделяется дательному подлежащему оборота.

В четвертой части работы рассматривается история диахронных синтаксических исследований. Диахронный синтаксис является заброшенным разделом по сравнению с исторической фонологией и морфологией и в русском и в общем языкознании. Данный факт коренится в том, что большинство синтаксических теорий не имеет достаточной объяснительной силы для генеалогических синтаксических развитий. В этой части освещаются возможности современных лингвистических теорий (теории порождающей грамматики, теория зависимостей, минимализма и референтивно – ролевой грамматики) для исследования диахронных синтаксических изменений. В конце раздела перечисляются и трудности, возникающие при изучении исторического синтаксиса.

В пятом разделе представлены типы диахронных синтаксических изменений. Кроме «традиционных» типов (каким является например реанализис, аналогия, грамматикализация) рассматривается и структурное изменение восходящее к генеративным теориям – переструктуризация.

Поскольку одной из важнейших функциональных особенностей древнерусских причастий в отличии от современного языкового состояния является их предикативное употребление, шестая глава посвящена вопросам предикативности. Здесь дается обзор разных определений понятия предикативности в логики, в русской лингвистике, и по современным теориям лингвистики (по генеративным теориям, в функциональной грамматике, в референтивно-ролевой грамматике, и в теории зависимостей).

В седьмом разделе изучается функциональное изменение причастий в свете двух теорий современного языкознания: в рамке генеративной теории – минимализма, и функциональной теории – методами референтивно-ролевой грамматики. Функциональным изменениям изученные данными методами являются трактовка финитных и нефинитных предикатов (и в пределах данной проблематики объяснение причастных предикатов), и вопрос подлежащих в именительном и дательном падежах. В рамке теории минимализма наряду с вышеупомянутых изучается и проблема синтаксически «нулевых» подлежащих, теория контроля, проблема приписывания падежа. В рамках референтивно-ролевой грамматики представляется трактовка юнкции и нексуса.

В восьмой главе приводится суммирование достигнутых результатов.

В приложении дается список причастных конструкций текста Суздальской летописи по их функциональным особенностям.

Диссертация старается открывать новые пути в области исторического синтаксиса русского языка, поскольку в ней применяются современные теории лингвистики для изучения исторического текста. Использование двух разных теорий грамматики делает возможным сравнение их решений. В настоящей работе дается обзор возникновения, истории и характеристики мало изученной конструкции древнерусского языка – дательного самостоятельного оборота.

## 1. Характеристика изучаемого корпуса

При изучении языковой эволюции информацию о ее конкретных этапах можно получить из древних текстов. Однако, исследование определенного памятника не дает надежной картины об изучаемой стадии истории языка, поскольку текст может зависеть от стилистических и диалектологических факторов (см. четвертую главу).

В процессе формирования русского литературного языка важным фактором является влияние книжного, старославянского языка, и также его долговременная взаимосвязь с живым, устным древнерусским языком<sup>1</sup>.

Материалом для настоящего исследования служит Суздальская летопись по Лаврентьевскому списку, которая является одним из древнейших и бесспорно датированных письменных памятников русского языка. Летопись была составлена в 1377 году. Она описывает события, происшедшие на Суздальской Руси с 1111 до 1305 гг. Суздальская летопись составляет третью часть Лаврентьевской летописи<sup>2</sup> вместе с Повестью временных лет и Поучением Владимира Мономаха.

Прежде чем взяться за исследование центральной проблематики настоящей работы –  
–  
причастных конструкций данного летописного корпуса - необходимо представить изучаемый текст. В этом разделе дается жанровое определение корпуса, источники Лаврентьевской летописи, история текста Лаврентьевской летописи, и лингвистическая характеристика летописи.

### 1.1. Жанровая характеристика изучаемого корпуса

По жанру изучаемый корпус – как на это указывает и само название – является летописью. Летописи – исторические произведения с погодным изложением событий. Они являются самыми обширными памятниками древнерусской письменности<sup>3</sup> (Зиборов 2002:5).

Исследования русских летописей ведутся уже с XVIII. в. Летописи как объекты источниковедения и памятники политической жизни древней Руси изучались А.

---

<sup>1</sup> Основные тенденции изменений изложены Б. А. Успенским (2002).

<sup>2</sup> Лаврентьевская летопись в дальнейшем упоминается сокращением ЛЛ.

<sup>3</sup> Изучение древних памятников вело за собой развитие четкой терминологии. Согласно ей кроме летописи различаются еще летописцы (небольшие по объему летописные произведения, охватывающие всю историю России), летописчики (очень небольшие по объему летописные произведения, посвященные или лицу - его составляющему, или месту составления), летописные своды (сложное сочетание различных летописных материалов. Первым летописным сводом является Повесть временных лет).

Шлецером (1809), Я. С. Лурьем (1976, 1997), И. А. Тихомировым (1979), В. К. Зиборовым (2002) а также венгерским историком М. Фонт (1996). Текстологический анализ летописных текстов проводился Н. М. Карамзиным, К. Н. Бестужев-Рюминым, И. И. Срезневским и А. А. Шахматовым (1908/2001), М. Д. Приселковым (1940), А. Н. Насоновым (1969), Д. С. Лихачевым (2001). Летописи как памятники древнерусской литературы и культуры изучались А. С. Орловым (1937), Д. С. Лихачевым (1947, 2001), А. И. Горшковым (2004), Е. Иглои (1977). С лингвистической точки зрения летописи исследовались Н. Н. Дурново (1924/2000), В. И. Борковским (1931), Е. Ф. Карским (1929).

Русское летописание особенно ценно и уникально, поскольку оно велось на национальном языке, от IX до XVIII века и подобного ему не имеет ни один европейский народ<sup>4</sup>.

Начало ведения летописей на Киевской Руси прямо связано с распространением грамотности. Принятие христианства является точкой отсчета письменной культуры на Руси. Впервые исторические записи стали вести в Киеве, в первой половине XI в., и по XVIII в. они велись продолжительно. Летописание велось в монастырях, в канцеляриях митрополитов, в отдельных феодальных центрах, где правящая верхушка налаживала у себя дело летописания. Поэтому в ряде случаев создавались не объективные, а такие повествования, которые служили целям местной политической власти (Приселков 1940:8). Единственный центр, существовавший в течение всей истории летописания – это Великий Новгород. Летописцы не были частными лицами, и они выполняли поручение или заказ духовных или светских властителей. Ведение летописных записей в отдельных феодальных центрах осложнялось и редакторской работой, которая подвергала пересмотру накопленный материал и весьма часто вливала в него записи других местных летописцев (Приселков 1940:7). Русское летописание дошло до нас в более чем двухстах летописных текстах – большинство в поздних списках.

Особенно велика роль летописания XIV – XV вв., поскольку именно в этот период возникает наибольшее число параллельных летописных сводов, освещающих одни и те же события с разных точек зрения (Лурье 1976:3).

Летописи представляют собой сложные объекты исследования из – за своего объема (рукописи по 300 или более листов), состава (в них входят поучения, слова, жития, повести, грамоты, законодательные акты) и вида, в котором они дошли до нас. Летописи XI – XIII вв. представлены рукописями (Зиборов 2002:5). Из-за этой сложности характера они служили объектом исследования для разных наук: для

---

<sup>4</sup> Летопись по своему жанру и структуре перекликается с анналесом и хронографом западной культуры.

историографии, культурологии, литературоведения, текстологии и, конечно, языкознания.

## **1.2. История Лаврентьевской летописи**

В настоящем разделе рассматриваются два аспекта истории Лаврентьевской летописи: возникновение и источники текста, как летописного свода, и история памятника.

### **1.2.1. Источники летописи**

Лаврентьевская летопись, как и большинство дошедших до нас летописей представляет собой свод. При изучении сводов первым шагом является определение источников данного материала. Это может быть достигнуто сравнительно-текстологическим исследованием, т.е. в данном случае сопоставлением ЛЛ с другими сводами, например с Ипатьевской, Радзивилловской и Троицкой летописями. На вопрос о происхождении ЛЛ существуют два определительных мнения, как это представляется в следующих таблицах.<sup>5</sup>

---

<sup>5</sup> На взгляды А. А. Шахматова и М. Д. Приселкова опираются и другие исследователи, например А. Н. Насонов (1969) или Лурье (1976).

Таблица № 1.



Таблица №2



А. А. Шахматов, сравнивая Лаврентьевскую, Радзивилловскую и Троицкую летописи<sup>6</sup>, обнаружил, что ЛЛ особенно близка к Троицкой летописи, а Радзивилловская

<sup>6</sup> Для восстановления судьбы ЛЛ привлекаются в исследование другие древнейшие летописи, имеющие общие источники: Радзивилловская, Троицкая и Ипатьевская летописи. Радзивилловская летопись

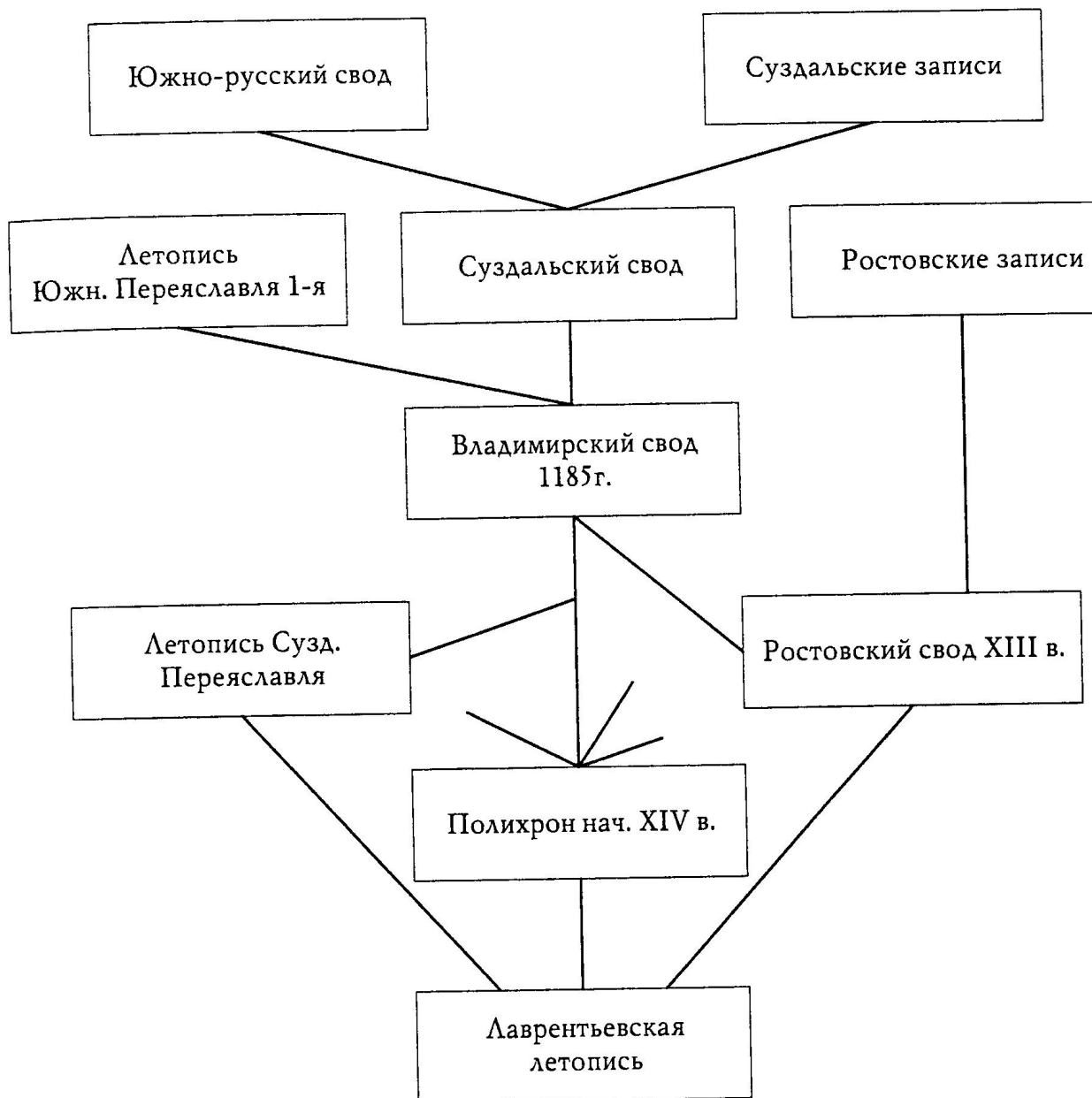
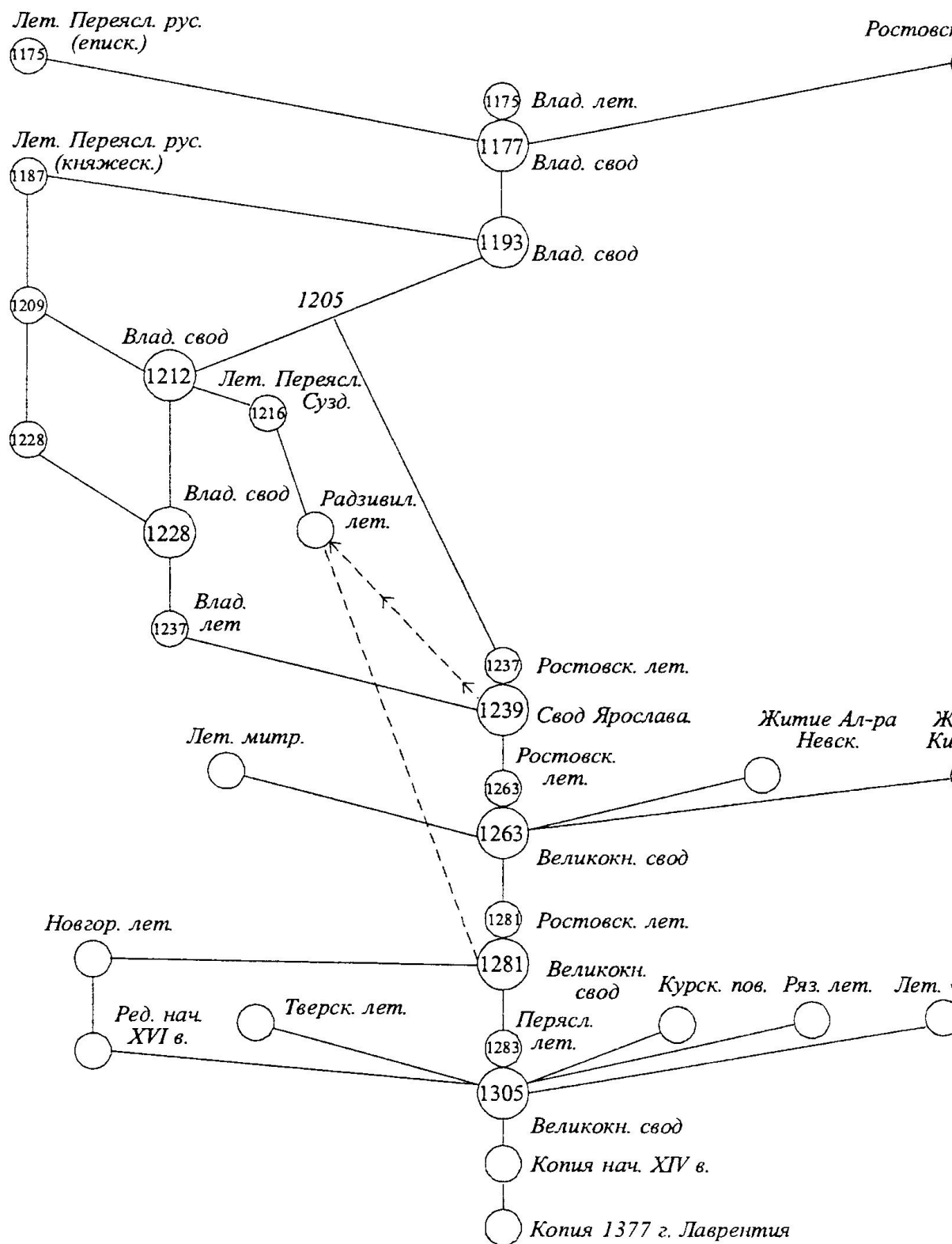
летопись тоже сходна с Лаврентьевской вплоть до 6711 (1203) г., но в отличие от Троицкой, Радзивиловская имеет редакционные отличия от Лаврентьевской. В связи с этим он пришел к выводу, что в основу Лаврентьевской, Троицкой и Радзивиловской летописей лег Владимирский летописный свод конца XII – начала XIII вв., но в разных редакциях. В основе ЛЛ лежала более ранняя редакция Владимирского свода (1185 г.), а в основе Радзивиловской – более поздняя (Владимирский свод начала XIII в.). По Шахматову свод 1185 г. считается первым владимирским сводом, который имел в своем составе Суздальский свод. В последнем известия относятся к 30-м годам XII в., а в Южнорусском своде события рассказываются до 1175 г.

Шахматов сравнивал ЛЛ также с Ипатьевской летописью и обнаружил более редкие совпадения между ними. Он объяснял их отчасти влиянием севернорусского и южнорусского летописания XI – XIII вв., а отчасти тем, что общим источником Лаврентьевской и Ипатьевской летописей служила митрополичья летопись, Полихрон начала XIV в. Поскольку ЛЛ перечисляет ростовские, и переяславские события, Шахматов пришел к выводу, что ЛЛ кроме Полихрона соединяет в себе и другие два летописных источника – Ростовскую летопись и Переяславскую летопись 1216 г. Шахматов предполагает, что составитель ЛЛ нашел эту Ростовскую летопись в одном своде с Владимирской летописью 1185 г., т. е. последняя предшествовала ростовским событиям (Шахматов 1908/2001, Торресильяс 1997).

Относительно возникновения ЛЛ также важное место занимает концепция М. Д. Приселкова, принятой в научной литературе последующего времени. Согласно Приселкову (1939) первым летописным сводом, составленным во Владимире был свод 1177 г. Свод составлялся по поводу переноса политического центра Древнерусского государства с южной Руси на владимирскую, северо-восточную Русь. У этого памятника был местный источник – ростово-суздальские летописные записи XII в., а также южнорусский источник – епископский летописец Переяславля Русского. Составление следующего летописного свода, свода 1193 г., Приселков связывает с получением князем Всеволодом великокняжеского титула. В 1212 г. во Владимире создается новый летописный свод, представленный в Радзивиловской летописи, в котором осуществлялись многочисленные исправления с целью заменить старые, вышедшие из употребления слова более современными. Кроме сводов 1228 и 1263 гг. заслуживает особого внимания свод 1281 г. Анализируя тексты Лаврентьевской, Симеоновской и Рогожской летописей Приселков пришел к выводу о существовании

---

доведена до начала XIII в. и дошла до нас в лицевом списке XV в. Троицкая летопись была рукописью начала XV в. и уничтожилась в московском пожаре 1812 г.

данного летописного свода, составленным в Переяславле. Приселков предполагает, что во время составления свода в Переяславле находились митрополит Кирилл и владимирский великий князь Дмитрий. Приселков, в отличие от мнения Шахматова полагал, что свод 1305 г., лежащий в основе ЛЛ, был не митрополичьим сводом начала XIV в. (Полихроном), а великокняжеской летописью владими́ро–тверского князя Михаила Ярославича. Приселков также считал, что наличие сходных мест в Лаврентьевской и Ипатьевской летописях объясняется взаимовлиянием северного и южного летописания XII – XIII вв. Свод 1305 г. кроме владимирских сводов XII – XIII вв. опирался и на различные другие источники. Например, начиная с 1285 г. в тексте преобладают тверские известия, поскольку во время создания свода 1305 г. великим князем владимирским стал Михаил Ярославич Тверской. Южные известия восходили к летописанию Переяславля Южного. Северное летописание также было неоднородным – с начала XIII в. в известиях ЛЛ слились собственно владимирское летописание и летописание Ростова. Приселков, реконструировав Троицкую летопись, установил, что ЛЛ и Троицкая летопись тождественны вплоть до 6813 (1305) г., то есть до последних событий, представленных в ЛЛ. Отсюда он пришел к выводу, что в обеих летописях отразился владимирский великокняжеский свод 1305 г. Таким образом, согласно его гипотезе, в начале 1377 г. великий князь Суздальский снял для своих нужд копию древнего летописца, кончившего свое изложение на 1305 году. Лаврентий выполнил свою работу не как редактор, а как точный копиист (Приселков 1940, Лурье 1976, Торресильяс 1997).

### **1.2.2. История Лаврентьевской летописи**

Летопись возникла на Суздальско–Нижегородской земле, которой принадлежит видное место в истории XIV века. Летописание в этом княжестве началось с середины 50-ых годов XIV века. В 70-х годах Дмитрий Константинович (с 1364 г. имеющий титул великого князя) пожелал развернуть свое летописание в Великокняжеский летописец, и с этой целью был разыскан древний Летописец 1305 г., в котором свое повествование было окончено смертью князя Андрея Александровича Городецкого. Дмитрий Константинович хотел приложить к этому моменту прошлого как последовательное продолжение, уже систематически ведшийся с 1355 г. Суздальско-нижегородский Летописец. Таким образом, произошло расширение этого Суздальско-нижегородского летописания в Великокняжеское.

С территории северо-восточной Руси связана деятельность одного из виднейших церковных деятелей – архимандрита нижегородского Печерского монастыря, а затем суздальского епископа и русского митрополита – Дионисия. По поручению Дионисия мних Лаврентий составил летописный свод в Нижегородском Благовещенском монастыре в 1377 г. Книга в 173 страницы была переписана за 65 дней (с 14 января до 20 марта 1377 г.). В переписывание кроме Лаврентия были вовлечены несколько лиц, к которым обращается Лаврентий в своем послесовии как к будущим редакторам его работы по копированию. Таким образом на долю Лаврентия выпала лишь второстепенная, подготовительная часть работы.

Рукопись хранилась в Нижегородско-Печерском монастыре до тех времен, когда последовали указы Петра I-го о высылке (в Синод и Сенат) из монастырских и церковных библиотек старых летописей. В это время летопись была прислана в Петербург, где она была «зачитана» ученым того времени, комиссаром Крекшиным. В 1792 граф Мусин-Пушкин купил библиотеку у Крекшина, где хранились и рукописные, харатейные книги. Среди харатейных книг Мусин-Пушкин нашел одну крупного формата (20 на 24 см) в кожаных переплетах, содержащую русскую летопись от «Повести временных лет» до 1305 г. Лицевая сторона содержала единственную запись «Книга Рождественского монастыря Володимерьского». Летопись ученым кругам стала известной в 1793, когда Мусин-Пушкин издал знаменитое произведение древнерусской литературы XII века «Поучение Владимира Мономаха». Из-за такой предыстории текст в первой половине XIX века был назван Пушкинской летописью и только со второй половины XIX века распространилось название Лаврентьевская летопись.

Летопись особенно высоко оценивалась, поскольку в конце XVIII и начале XIX веков верили только тем текстам древности, которые сохранились на пергамене. До открытия ЛЛ существовали только две харатейные летописи: Новгородская (Синодальный список Новгородской I рукописи половины XIV века) и Троицкая (рукопись начала XV века).

Были разные попытки опубликовать ЛЛ. Сначала «Обществом истории и древностей» в 1811 г. было напечатано 10 листов текста, но это было неудачное издание. Впервые ЛЛ была опубликована в 1846 г. под руководством Я. И. Бередникова, когда «Археологическая комиссия» решила издать все русские летописи в единой коллекции. В плане «Полного собрания русских летописей» для ЛЛ был назначен первый том. Второе издание I-го тома «Полного собрания русских летописей» вышел в 1872 году, и оно отличалось от первого издания только тем, что в нем

редакторы отказались рассматривать текст «Повести временных лет» как якобы редакцию «полного Нестора». Значит, в этом издании были исключены варианты Ипатьевской летописи и Хлебниковского списка. Третье издание ЛЛ. в 1897 г. является переизданием 2-го издания. В 1926-27 гг. вышло новое издание летописи под редакцией академика Е. Ф. Карского, который повторил план первых двух изданий. Полное собрание русских летописей опубликовалось также в 1962 и 1989 без изменений.

### 1.3. Язык летописей

Подобно византийским хроникам русские летописи писались на литературном языке<sup>7</sup> соответствующей эпохи. С принятия христианства в X веке до XVIII века на Руси функцию литературного языка выполнял церковнославянский язык. Церковнославянский язык восходит к старославянскому языку, т. е. к тому литературному языку, который был создан Кириллом и Мефодием и их учениками, и усвоен южнославянскими и русскими книжниками, и который отражается в первых рукописях XI – XII вв. (Дурново 1924/2000:391). Он сначала вступает в тесные отношения с разговорным языком<sup>8</sup> у восточных славян, и достаточно скоро начинает восприниматься как кодифицированная разновидность этого языка. В результате этого воздействия на Руси возникает особый русский извод церковнославянского языка на русской почве (Успенский 2002:23). «Сведения о первоначальных отличительных свойствах церковнославянского языка почерпаются из древнейших его памятников. В рукописях церковнославянских, переписанных в России, даже в самых древних, заметно уже влияние языка русского, внесенное в них русскими писцами. В последствии времени, церковные книги, быв постоянно переписываемы, значительно уклонились от первоначального характера древней церковнославянской письменности.» (Буслаев 1858:14)

Церковнославянский язык употреблялся в летописях, потому что они характеризовались определённой моральной установкой, соотносящей историческое повествование с задачей раскрытия Божественной правды (Успенский 2002:100).

---

<sup>7</sup> Литературный язык усваивается в процессе формального обучения и реализуется в авторитетной для данного общества письменности, т.е. в литературе. Соответственно, литературный язык связан с письменной, книжной традицией (Успенский 2002:15). Литературный язык на Руси ориентировался на живую речь.

<sup>8</sup> Предполагается, что в течение многих веков на Руси функционировали два языка – церковнославянский и древнерусский. Поскольку эти два языка находились в дополнительном распределении, данное языковое состояние называется диглоссией (Успенский 2002:24).

Язык летописи, однако, нельзя считать «чистым литературным языком», поскольку летописец не всегда мог подражать языку священных текстов, так как описываемый материал часто требовал особого выражения, для которого можно было найти соответствующие обороты только в народной речи. Например синтаксическая организация летописей может служить образцом того, как приспособляет к себе письменная коммуникация устные стратегии. ЛЛ является одним из памятников наиболее хорошо отражающих особенности древнерусского языка. Это произведение не переводное, в нем события излагаются простым языком (Карский 1929).

Таким образом можно констатировать, что в ЛЛ наблюдается употребление двух языковых слоев: старославянского и древнерусского. Из их взаимодействия возник и третий, в меньшей мере значительный, гибридный слой.

### 1.3.1. Лингвистическая характеристика языка Суздальской летописи

Смешанный старославянский и русский характер языка летописи проявляется, с одной стороны, в параллельном употреблении старославянских и древнерусских форм в области фонетики и морфологии, в употреблении «гибридных форм»<sup>9</sup> и также в употреблении разрушенных конструкций в области синтаксиса<sup>10</sup>.

Поскольку главной целью данного анализа является не палеографическое, фонетическое и морфологическое исследование летописи, отдельные явления здесь иллюстрируются только немногочисленными отдельными примерами.

#### *Смешанные формы в области фонетики*<sup>11</sup>

В области фонетики в тексте наблюдается совместное употребление старославянских и древнерусских форм.

1. Рефлексы праславянского сочетания типа \*CerC \*CorC \*CelC \*ColC

В древнерусском языке данные сочетания дали полногласные формы:

\*CerC > CereC

\*CorC > CoroC

<sup>9</sup> Гибридными называются формы в которых смешиваются церковнославянские и древнерусские грамматические особенности. «Гибридные формы образовались в результате смешивания и взаимодействия старославянского и древнерусского языка, точнее, смешиванием и взаимодействием письменного старославянского языка протографа (т.е. списываемого текста и родного языка писцов).» (Пожгай 2005:99)

<sup>10</sup> Примеры цитированы согласно изданию Е. Ф. Карского (1962).

<sup>11</sup> Праславянские формы восстанавливаются на основе Фасмера (1987) и Копечного (1981).

\*CelC > \*ColC > ColoC

\*ColC > ColoC

Ср. примеры в памятнике:

ПС \*gordъ ~ въшегородѣ (290)

ПС \*vort- ~ воротнишасѧ (289)

ПС \*goldъ ~ с голода (361)

В старославянском языке данные сочетания развивались следующим образом:

\*CerC > CrěC

\*CorC > CraC

\*CelC > ClěC

\*ColC > ClaC

Ср. примеры в летописи:

ПС \*vorta ~ врата (432)

ПС \*storna ~ страны (436)

ПС \*vortiti ~ възвратишасѧ (418)

ПС \*moldъ ~ младъ (333)

2. Рефлексы \*tj, а также \*gt, \*kt + i, ъ

В древнерусском языке произошло следующее изменение:

ПС \*tj, \*gt, \*kt + i, ъ > /č/

В старославянском языке сочетание изменилось следующим образом:

ПС \*tj, \*gt, \*kt + i, ъ > /šč/

Примеры, отражающие древнерусские свойства:

ПС \*noktъs ~ полъночи (409)

ПС \*dъkti ~ дочерь (373)

ПС \*chotješi ~ хочѣши (315)

ПС \*pomogti ~ помочи (317)

Примеры, отражающие старовнославянские свойства:

ПС \*světja ~ свѣцями (453)

ПС \*dъkti ~ дщерь (299)

ПС \*chotěti ~ хочѣши (298)

ПС \* otvětjati ~ ѿвѣцати (366)

ПС \*strigti ~ пострици (314)

3. Соответствие /je-/o/ в начале слова

ПС \*je- > ДР о-

ПС \*je > ЦСл. je-

Примеры, отражающие древнерусские свойства:

ПС \*jedьльъ, \*jedinь ~ в одинъ днѣ (298), и тѣ сѣде лѣѣ ѡдино (305)

ПС \*jesenь ~ тою же ѡсени (306)

ПС \*jezero ~ на ѡзерѣ (449)

ПС \*ježь ~ ѡвѣдавъ ѡже идетъ ѡрополкъ (303)

Пример, отражающий старославянское изменение: юдинъ (386).

### В области морфологии

1. Личные и возвратные местоимения в родительном падеже ед. ч. сохраняют и старославянскую форму **мене, тебе, себе**.

См. примеры в корпусе: **пѣстиша новгородци гюргевича ѿ себе** (307), **хотать тебе людѣ** (320), **ѡ тебе дрѹжингы мало** (328)

Однако в дательном и местном падежах находим древнерусские формы **менѣ товѣ совѣ**.

Примеры: **на помочь совѣ** (324), **да внимаемъ мгы совѣ** (355), **на товѣ бѣ положилъ переже старѣшиньство в браты твои** (422)

2. В глагольном спряжении в формах настоящего времени в нескольких формах используются и старославянские и древнерусские окончания:

Таблица №3.

	Старославянские окончания	Древнерусские окончания
2. л. единственного числа	-ши	-шь
1. л. множественного числа	-мъ, -мы	-мъ, -ю, -ме
3. л. ед. и мн. чисел	-тъ	-тъ

Старославянские формы: **хощеши ли** (299), **надѣкѣшися** (306) **твориши** (323), **совѣпишися** (359),

вѣмгы (306), дамгы (359), юсмгы (394), пѣститгы (309), молвитгы (316), имѣютгы (330)

Древнерусские формы: хочешь (307), ведешь (335), приведешь (335), обличишь (401), миришь (403)

вѣдаемгы (317), хочемгы (385), извѣемгы (397), познаютгы (294), хотатгы (319), слѣшаютгы (332)

3. В летописи находим как старославянские формы полных (членных) имен прилагательных, так и русские, сходные с формами местоимений. Особый интерес представляют формы родительного, дательного и местного падежа ед. числа и родительного–местного падежа двойственного числа.

Таблица № 4.

	Старославянские окончания		Древнерусские окончания	
Род. пад. ед.ч. м.р.	-аго		-ого	
Дат. пад. ед.ч. ж.р.	-ѣи		-оѣ, -еѣ	
Местный пад. ед.ч.	-ѣмь,	-ѣи	-омь,	-ои
Род.-местн. пад. дв.	-ѣю, -юю		-ою, -ею	

Старославянские формы: полотскаго князѣ (310), в рѣстѣи земли (419), в стѣмь крѣцни (396),

Русские формы: на живого князѣ (380), **володимерскои дрѣжинѣ (401)**, во всеи земли сѣждальскои (474), на великѣ дворѣ (335)

Гибридная форма наблюдается в родительном пад ед. ч. ж. р. ѿ стѣна вѣдѣ (355)

4. Употребляются и старославянские (-жш-, -ѣш-, -лш-) и древнерусские суффиксы (-шч-, -ач-, -юч-, -гач-) причастий действительного залога настоящего времени:

Формы с древнерусским суффиксом:

(1) попѣстѣтгы нгы землю идѣчи до насѣ (404).

(2) Яще мирѣ створимѣ с ними а многогы зла створатѣ попѣстѣтгы нгы землю идѣчи до насѣ (403).

Причастия со старославянскими суффиксами:

(3) **Индръѣви же не могъцию сопротивити сѧ имъ** (305)

(4) **Галичане же видѣвше короля идѣща прочь вбогашасѧ полковъ рѣскѣ** (427).

Пожгаи указывает на то свойство, что «в области окончаний условия для возникновения гибридного слоя были лишь там, где старославянские и древнерусские флексии значительно отличались друг от друга, где фонемный состав двух окончаний не является тождественным.... В церковнославянском произношении старославянские флексии **-ѧ, -ѧ** стали произноситься как **-’а / -ја**, что отразилось и в письме, и стали заменяться гибридными окончаниями **-а, -ја**». (Пожгаи 2005:94)

*Лексические свойства:*

В языке летописи переплетаются древнерусские и старославянские лексические элементы. Однако, границы старославянского словаря не были строго фиксированы. Существовали лексико-семантические различия, т.е. совпадающие по форме слова в церковнославянском и русском языке могли иметь разные значения (Успенский 2002: 262).

При описании событий доминирует древнерусская лексика, но во вставленных в тексте религиозных рассуждениях преобладает старославянская лексика.

Старославянские элементы напр.: **манастырь** (444), **епископ** (444).

*Синтаксические свойства:*

1. Появление «разрушенных» дательных самостоятельных структур<sup>12</sup>:

(5) **изъслав же молващю имъ лѣче братья изиремъ сдѣ** (327).

На основе обзора языковых особенностей памятника можно сделать вывод, что несмотря на смещанный языковой характер, во всем тексте преобладают древнерусские формы. Церковнославянские формы представлены значительным количеством примеров в религиозных рассуждениях и церковных текстах, помещенных в летописи,

---

<sup>12</sup> Дательные самостоятельные структуры восходят к старославянскому языку, однако эта конструкция проникала в древнерусский язык, где претерпела некоторые изменения, О возникновении и судьбы дательного самостоятельного оборота см. главу 3.

и конечно они встречаются наряду с формами живого русского языка (Борковский 1931:26).

### **1.3.2. Лингвистическое исследование текста Суздальской летописи**

В то время как первая часть ЛЛ, Повесть временных лет, из-за своей древности служил объектом для ряда языковых исследований, только немногие лингвисты изучали текст Суздальской летописи.

В 1929 г. Е. Ф. Карский, редактируя и издавая текст Лаврентьевской летописи, дал довольно детальный анализ синтаксических явлений корпуса. В ходе изучения синтаксиса летописи он рассматривает вопросы бессубъектных предложений, выражения подлежащего, особенностей в употреблении рода, способов выражения сказуемого, употребления падежей, строения двухчленных предложений и использования и формирования сложных предложений.

В статье В. И. Борковского (1931) дается анализ всех языковых явлений Суздальской летописи. Изучаются графические особенности, употребление некоторых букв, фонетические свойства, морфологические особенности (склонение существительных, склонение местоимений, склонение имен прилагательных, имена числительные, причастия, употребление двойственного числа, спряжение глаголов). Синтаксические свойства (как например предикативное использование причастных форм или дательный самостоятельный оборот) трактуются в пределах морфологии.

В статье Л. А. Коробчинской (1952) изучаются дательные самостоятельные обороты Суздальской летописи. Автор делает выводы о значении оборота в древнерусском языке, о его месте в сложных синтаксических построениях, а также о русском характере оборота. В своей работе Коробчинская различает дательные самостоятельные конструкции со следующими значениями: придаточное предложение времени, причины, дополнительные придаточные предложения, разъяснительные предложения и дательный самостоятельный в значении независимого предложения. На основе широкой распространенности оборота, многообразия его значения, наличия дательных абсолютных конструкций в текстах под влиянием живой разговорной речи (с нарушением согласования) и существования остатков дательного самостоятельного в украинских пословицах и поговорках Коробчинская пришла к выводу, что изучаемая конструкция была достоянием живого русского языка.

## **2. Причастия и деепричастия: характеристика морфологической категории**

В ходе развития языка могут происходить изменения, влияющие на синтаксические свойства данного языка. Одним из самых распространенных видов диахронных синтаксических изменений является реанализ<sup>13</sup>. Это изменение касалось и причастий в древнерусском языке, и в его результате изменились их функциональные свойства. Оно даже привело к возникновению новой грамматической категории – деепричастия.

Прежде чем взяться за подробный анализ причастных оборотов, в данном разделе дается обзор дефиниций, возникновения, а также характеристики формальных и функциональных свойств причастий в древнерусском языке.

### **2.1. Дефиниции причастий и деепричастий в общем языкознании**

В лингвистической литературе выделяются универсальные части речи, которые дают о себе знать в большинстве языков. Такими являются глагол, существительное и прилагательное (Фромкин 2003: 26). Однако, причастия и деепричастия не являются такими универсальными частями речи, только производными, промежуточными.

Подведение причастий и деепричастий под определенную категорию частей речи не является однозначным. Традиционные русские исторические грамматики (Черных 1954, Борковский и Кузнецов 1963, Иванов 1964) причисляют причастия к формам глагола по следующим аргументам: 1. С точки зрения значения: они выражают действие, состояние, бытие подобно глаголу; 2. По их синтаксическому поведению, поскольку причастия распространяются как глагол; 3. По морфологическим причинам, так как причастия и деепричастия имеют глагольную основу. Решающим аргументом против такого подведения является то свойство, что только глагол может выступать простым сказуемым в предложении, поскольку он способен выражать категории времени, модальности, числа и лица. Причастия и деепричастия не обладают этими способностями и таким образом могут выступать лишь в составном сказуемом с вспомогательным глаголом.

---

<sup>13</sup> См. подробнее раздел 5.1.

В мировой лингвистической литературе причастия и деепричастия причисляются к нефинитным формам глагола, поскольку они не обладают категориями времени и согласования с подлежащим в именительном падеже.<sup>14</sup>

Причастия и деепричастия с точки зрения грамматической семантики в последнее время причисляются к комплексным частям речи, поскольку в них сочетаются качества разных частей речи, образуя новую, полноценную часть речи (Лендзел 2000:15). Суффиксы, участвующие в образовании причастий, являются синтаксическими, так как они приводят к категориальному изменению определенного слова, в результате чего меняются и его конструирующие признаки в составе предложения. Параллельно с синтаксической позицией меняется и набор окончаний, прибавляющихся к основе.

На фоне универсальной грамматики можно установить, что категориально герундии, причастия и деепричастия сочетают в себе свойства глагола (они обозначают действие или состояние, и могут иметь категории времени и вида, и при них часто сохраняется глагольное управление) и других частей речи. Они являются формами глагола, традиционно относимые к нефинитным. В естественных языках формально они могут употребляться самостоятельно, без связки, или со связкой. Функционально они могут быть предикатами главных предложений, предикатами подчиненных предложений и определениями (Калинина 2001).

Причастием называется часть речи, сочетающая свойства глагола и прилагательного. Причастия являются атрибутивными формами глагола, чья основная функция – служить атрибутом существительного в именной группе. Образование и функции причастий варьируются от языка к языку. В индоевропейских языках причастие может возглавлять только так называемый причастный оборот, подлежащее которого должно быть обязательно кореферентно вершине. Во многих языках они могут иметь показатели согласования с именной вершиной (Калинина 2001: 38).

Деепричастия или конвербы сочетают свойства глагола и наречия. Их основная функция – маркировать адвербиальное подчинение. Они являются отглагольными наречиями и выступают как модификаторы (т.е. они модифицируют глаголы, клаузы и предложения). Различаются нарративные и контекстные конвербы. Они имеют общую обстоятельственную семантику (одновременность/преждевременность). В зависимости от контекста семантика связи между клаузами может интерпретироваться как

---

<sup>14</sup> Изучение нефинитных форм глагола проводилось в первую очередь на основе данных английского языка, в котором нефинитные формы являются немаркированными для категорий времени, модальности, числа и лица (Цегледи 2002: 75).

временная, причинная, образа действия, реального условия, уступки (Калинина 2001:39).

Отглагольные существительные являются существительными, образованными от глаголов с общим значением действия или процесса. Они способны склоняться или принимать предлоги или послелогои так же, как существительные (Калинина 2001:42).

## 2.2. Происхождение древнерусских причастий

Исследователи истории русского языка (Иванов 1964, Борковский 1978, Селищев 1952/2001, Колесов 2005) согласуются в том, что суффиксы, участвующие в образовании причастий общеславянского языка восходят к индоевропейскому праязыку.

Индоевропейский глагол располагал несколькими прочно закрепившимися в своей системе формами прилагательного, причастия и отглагольного прилагательного. Причастия образовывались от глагольных основ настоящего времени, аориста и перфекта, и они выступали в активном и медиальном залоге.

Младограмматики предполагают, что индоевропейский праязык обладал лишь формами действительных причастий настоящего и прошедшего времен. Однако данное предположение основывается на изучении таких языков, как например, индо-иранский, греческий и латинский, которые богаты причастными формами. Традиционный взгляд также подчеркивает глагольный характер причастий. Однако, изучение других индоевропейских языков (армянского, кельтского, албанского, тохарского, хеттского) показывает, что, с одной стороны, многие языки не располагают причастными формами с суффиксом *\*-nt-*, *\*-us-*, а с другой, что в тех языках, в которых они до сих пор сохранились, являются именными по характеру, поскольку для них категория залога не является релевантной (Якобсон 1963:128).

Согласно Домбровскому (Домбровский 1975:105) общеславянские причастия возводятся к индоевропейским архетипам, частью к прилагательным, частью к причастиям. Древнерусские суффиксы, участвующие в образовании причастий, восходят к индоевропейским суффиксам *\*-nt-*, *\*-us-*, *\*-mno-*, *\*-no-*, *\*-to-*.

Причастие на *\*-nt-* является самым распространенным, хотя в некоторых индоевропейских языках оно уже не является живой категорией. Оно возводится к индоевропейскому причастию настоящего времени активного залога. В индоевропейском праязыке для атематических глаголов существовала форма *\*-ont-*, таким образом суффикс на *\*-nt-* является по всей вероятности вторичным. Суффикс *\**

*nt-* был связан с системой настоящего времени, однако позже он распространился и на аорист и также на будущее время. Среди исследователей индоевропейского праязыка существуют три мнения относительно происхождения данного суффикса. Некоторые лингвисты возводят его к местоимениям *-n(o)*, *-t(o)*. По другому мнению (Семереньи 1990:318) суффикс *\*-ont-* образован от глагола *\*em* «брат» с суффиксом *-t-* существительных, называющих деятеля, и он первоначально сочетался с существительными. Данное предположение подтверждается и тем фактом, что образования на *-nt-* не восходили первоначально к системе глагола. Согласно третьему предположению, суффикс *\*-nt-* тесно связан с системой презенса в активном залоге, и позже он распространился и на аорист, а позднее на футурум (Семереньи 1990:318).

Действительное причастие прошедшего времени восходит к индоевропейскому активному причастию из перфекта с суффиксами *\*-wos* в полной, а формой *\*-us* в нулевой степени (Семереньи 1990:319).

Суффикс действительного причастия страдательного залога *\*-meno-* или *\*-мно-* существовал в индоевропейском медиопассиве, и был соотнесен с системой презенса. В балто-славянском суффикс *\*-mo-* стал суффиксом причастий настоящего времени пассива (Семереньи 1990:320).

Суффиксы *\*-no-*, *\*-to-* в индоевропейском праязыке поздней фазы играли значительную роль в образовании отглагольных прилагательных, а не причастий. Поскольку вышеупомянутые суффиксы имели также каузативное и итеративное значение, эти прилагательные стали употребляться как причастные формы. Суффикс *\*-to-* широко распространен во всех индоевропейских языках кроме анатолийского и тохарского. На поздних стадиях исторического развития индоевропейского праязыка наблюдается тенденция ограничивать употребление этих форм сферой пассива.

В индоевропейском а также в праславянском языках причастия были именными частями речи по характеру, но в ходе дальнейшего развития они прочно закрепились в глагольной системе (Семереньи 1990:323). Данный переход в «verbalia» был возможен, потому что данные формы образовывались от глаголов (Якобсон 1963:128).

**Относительно сферы использования причастных и деепричастных форм надо упомянуть предположение, что нет оснований считать их характерными для наддиалектного разговорного древнерусского языка. В тех редких случаях, когда они употребляются в этой сфере, они не имеют причастной функции, а представляют собой обычные прилагательные (Зализняк 1995:134).**

## 2.3. Особенности образования причастий в древнерусском языке

В древнерусском языке XIV-ого века существовало пять видов причастий: действительные причастия настоящего времени, прошедшего времени, страдательные причастия настоящего и прошедшего времени и несклоняемые причастия прошедшего времени. Первые четыре типа располагали полными/членными и краткими/нечленными формами.

Древнерусские причастия обладали грамматическими категориями, свойственными глаголу (категориями времени/вида, залога) и характерными для имен (рода, числа и падежа). Причастия характеризовались формально категорией времени, поскольку им были свойственны настоящее и прошедшее время. Однако данное различие по времени показывало внутренний признак самого действия – скорее всего не время, а вид. Для причастий формально характерна и категория залога, однако в древнерусском языке и действительные, и страдательные причастия могли образовываться от любого залога.

### 2.3.1. Действительные причастия настоящего времени

Формы причастий настоящего времени были образованы от глагольных основ настоящего времени, преимущественно от глаголов несовершенного вида. Суффиксом причастий настоящего времени действительного залога был *\*-nt-*, как и в других индоевропейских языках. Данный суффикс выступала с тематическим гласным *-o-* во всех классах, кроме 4-го класса на *-i-*. Позднее основа причастий в косвенных падежах была распространена посредством *-jo-* в мужском и среднем, и посредством *-ji-* в именительном падеже, в женском роде. Вследствие этого формы причастий стали оформляться как имена с основой на *-jō-* и *-jǎ-*. В результате этого распространения фонема */j/*, находившаяся в составе суффиксов *-jō-* / *-jǎ-* вступала в ассимиляцию по йотовой палатализации *tj* → *t'* с дальнейшим изменением по славянским группам. В западнославянских языках произошло изменение *t'* → *s*, в южнославянских языках ассимиляция дала результат *t'* → *štš* → *št'*, в то время, как в восточнославянских языках *t'* → *č*.

Вследствие данных фонетических изменений и переразложения основ в старославянском возникали суффиксы *-хщ-*, *-ѣщ-* и *-лщ-*, *-љщ-* (последние для глаголов 4-ого класса), а в древнерусском суффиксы *-чч-*, *-юч-* и *-ач-*, *-пач-*.

Сложный случай представляет форма именительного падежа мужского рода, поскольку в данной форме исконный суффикс *\*-onts-* в случае глаголов 1-го класса дал бы носовой гласный, но в результате неясных преобразований в старославянском языке образовывались формы типа *живгы, несгы*, а в древнерусском – формы типа *жива, неса* (Селищев 1952/2001:185). Это окончание объясняют влиянием соответственных форм 3-го и 4-го классов (как *\*znaję. \*chvale*) (Домбровский 1975:106).

### 2.3.2. Действительные причастия прошедшего времени

Основа причастий действительного залога прошедшего времени была образована независимо от видового значения от основы инфинитива присоединением суффикса *\*-йs-* → *-ъs-* (после согласных) и *\*-ийs-* → *-вьs-* (после гласных). Глаголы 4-го класса имели варианты типа «*сътворь*» – архаический, старославянский и «*сътворивъ*» – древнерусский». Старославянские формы использовались в составе сказуемого.

Подобно причастиям настоящего времени, для форм именительного падежа мужского и среднего рода служила основа без особого окончания, во всех других формах основа причастий была распространена посредством *-j-* (в составе суффикса *-jǫ-* в среднем и мужском роде, и при помощи суффикса *-ji-/jā-* в женском). Падежные окончания были такие же, как в именных основах на *-jǫ-* и *-jā-*, только в именительном падеже множественного числа сохранилось окончание на *-e-*, т.е. окончание основ на согласный. (Селищев 1952/2001:190)

### 2.3.3. Страдательные причастия настоящего времени

Причастия страдательного залога настоящего времени были образованы от основы настоящего времени при помощи суффикса *-m-*, с предшествующим тематическим гласным *o* или *e*. Формы косвенных падежей склонялись по основам на *-ǫ-*, *-jǫ-* в мужском и среднем, и *-ā-*, *-jā-* в женском роде. Надо упомянуть о том, что эти формы не могли быть образованы от глаголов 2-го класса. В случае глаголов 5-го класса они изменяли свою функцию, и формы причастий уже в древнейших текстах воспринимались как прилагательные (Колесов 2005:594).

Данная разновидность причастий редко употреблялась. В летописях, например, она встречается в первую очередь в цитатах. Редкость использования этих причастий объясняется, с одной стороны, узостью их словообразовательных возможностей

(поскольку они образовывались обычно от переходных глаголов), с другой стороны, неразработанностью общей категории залога, а также их формальным совпадением с прилагательными (например в случае форм *неведомый*, *непроходимый*) (Колесов 2005:594).

#### **2.3.4. Страдательные причастия прошедшего времени**

Данный тип является единственной формой причастий, сохраненной всеми славянскими языками. Они образовывались от основы инфинитива при помощи суффиксов *-n-* и *-t-*.

Суффикс *-t-* использовался в тех случаях, когда основа инфинитива оканчивалась на корневые гласные – кроме *-a-* (*-я-*) не из носового *ę*, на тему на *-nu-*, а на корневые плавные *p* и *l*. Суффикс *-n-* выступал во всех остальных случаях: когда основа инфинитива оканчивалась на корневые согласные – кроме *p* и *l*, на *-a-* не из носового *ę*, а также на тематические *-u-* и *-ĭ-*. Между согласным основы и суффиксом *-n-* используется соединительный гласный *-e-* (в формах *нес-е-нь*, *печ-е-нь*) (Домбровский 1975:111).

В современном языке полные формы с суффиксом *-n-* употребляются с удвоенным *-n-*. Второе *-n-* является остатком вторичного суффикса *-ьn-*. Данный суффикс использовался для различения отглагольных прилагательных и причастий. Суффикс *-nn-* появился сначала на старославянской почве. Современному русскому языку эти полные формы являются чуждыми.

#### **2.3.5. Несклоняемые действительные причастия прошедшего времени**

Последний тип причастий образовывался посредством суффикса *-l-* от основы инфинитива-аориста. Данный тип согласно Домбровскому восходит к индоевропейскому прилагательному предикативного типа (Домбровский 1975:105).

### **2.4. Функциональные свойства причастных форм в древнерусском языке**

Функциональные свойства древнерусских причастий очень разнообразны: причастия могут выступать в качестве определения, предиката, субстантивированно

или как обстоятельства. Функциональные свойства причастий зависят а) от типа причастий б) от того, употребляется ли полная, или краткая форма причастия.

#### **2.4.1. Атрибутивная функция причастий**

Самая древняя и распространенная функция причастий, это роль определения. В данной функции формы причастий всегда согласуются со своим определяемым словом в роде, числе и падеже. Каждый тип причастий подобен прилагательным, и в членной, и нечленной форме может выступать атрибутивно, и их значения соотносительны. Использование полных форм причастий принадлежит к книжной речи.

Действительные причастия настоящего времени выражали в качестве признака предмета производимое им действие или процесс, обозначаемое глагольной основой, от которой причастие образовано (Никифоров 1952:227).

Основным значением действительных причастий прошедшего времени является «выражение активного признака – действия или процесса – длившегося в прошлом» (Борковский-Кузнецов 1963:238).

Причастие страдательного залога настоящего времени дает представление о состоянии субъекта, возникшем в результате испытываемого этим субъектом длительного, незавершенного действия.

Страдательные причастия прошедшего времени в атрибутивной функции обозначают результат действия, предшествовавшего действию, выраженному через *verbum finitum*.

Согласно Борковскому и Кузнецову (Борковский–Кузнецов 1963) отсутствие пояснительных слов, а также употребление причастий в переносном смысле способствует превращению данных форм в прилагательные.

#### **2.4.2. Причастные формы в функции предиката**

В памятниках древнерусского языка особенно широко используются причастия в качестве именной части составных сказуемых. Данное явление объясняется, с одной стороны, высокой степенью предикативности причастий, а с другой, многообразием значений, выражаемых причастием. В роли именной части составных сказуемых употребляются краткие формы причастий в именительном падеже. Надо упомянуть и о том, что разные виды причастий в роли именной части сказуемого имели неодинаковое распространение (Стеценко 1972).

Чаще всего именные формы причастий настоящего времени действительного залога употребляются в роли именной части составного сказуемого с глагольной связкой. Однако, Борковский отмечает, что указанный тип составных сказуемых встречается в ограниченном числе памятников (Борковский 1968:33).<sup>15</sup> В некоторых случаях с этим типом причастия связка опущена. По мнению А. А. Потебни опущение связки происходит тогда, когда предшествующие глагольные формы не оставляют сомнения, к какому времени должно быть отнесено причастие настоящее. (Потебня 1958:198) Данный тип составных сказуемых не имеет специфического значения, а обозначает действие или состояние субъекта, и таким образом, по значению не отличается от глагольного сказуемого выраженного спрягаемым глаголом.

В древнерусских и старорусских<sup>16</sup> памятниках можно встретить также употребление краткой формы действительного причастия настоящего времени в качестве самостоятельного сказуемого, обозначающего действие, не являющегося по смыслу второстепенным.

Действительные причастия прошедшего времени в функции именной части составного сказуемого используются очень редко. Их ограниченное употребление вызвано тем, что именованное сказуемое с данными причастиями раньше, чем составное сказуемое с причастием настоящего времени, стало вытесняться причастиями на *-l-* в сочетании с глагольной связкой «*есмь*».

В некоторых редких случаях можно найти примеры употребления данного типа причастий в функции сказуемого без связки.

В дальнейшем развитии русского языка именные формы действительных причастий, выступающие в функции предикативного члена, исчезли. Они заменились либо глагольным сказуемым, либо перешли в деепричастия (Борковский 1968:39–40).

Причастия страдательного залога настоящего времени употребляются в роли предиката со связкой прошедшего и будущего времени, а также без связки. По значению эти формы составного предиката соотносительны с глаголами несовершенного вида, выражая пассивность. Употребление данного типа причастия в краткой форме в функции предиката носит книжный характер и таким образом поддерживается влиянием со стороны старославянского языка.

В роли именной части сказуемого в памятниках часто употребляется краткое причастие страдательного залога прошедшего времени. Широкое распространение данной формы объясняется тем, что оно издавна морфологизовалось в своей

---

<sup>15</sup> В качестве примеров он называет Житие Феодосия Печерского, Лаврентьевскую и Ипатьевскую летописи, Сказание о Борисе и Глебе, Чтение Бориса и Глеба.

<sup>16</sup> Старорусский период длился от XV по XVIII вв.

грамматической функции обозначения страдательности, поскольку причастия долгое время были главным выразителем страдательного залога. Сказуемое, образованное от причастий страдательного залога обладает сложным и многообразным значением:

а) со связкой в настоящем времени такое составное сказуемое имеет перфектное значение;

б) со связкой в прошедшем времени такой тип сказуемого обозначает состояние предмета, существующее в прошлом и представляющее собой результат действия, законченного до определенного момента в прошлом (т.е. имеет плюсквамперфектное значение);

в) причастие страдательного залога прошедшего времени со связкой служило для констатации факта существования данного действия или состояния в прошлом. Причастное сказуемое в этом случае имеет контекстуальную близость с аористным значением;

г) именное сказуемое, выраженное причастием на *-н-*, *-т-* и связкой в будущем времени обозначает действие в будущем или состояние предмета, которое будет получено в результате действия в будущем.

#### **2.4.3. Субстантивная функция причастий**

Субстантивное употребление причастий наблюдается ограниченно, поскольку оно характерно только для двух типов причастий. Часто дает о себе знать субстантивное использование действительного причастия настоящего времени, и встречаются редкие случаи субстантивного употребления действительного причастия прошедшего времени. Согласно Борковскому и Кузнецову, поскольку причастие обозначает действие или процесс как вневременный, постоянный, активный признак, и потому что причастие является по существу прилагательным с глагольной основой, оно может полностью заменить имя (Борковский–Кузнецов 1963).

#### **2.4.4. Обстоятельственная функция причастий**

На протяжении XII–XVII вв. в древнерусском языке происходили важнейшие структурные изменения в области причастий, которые требуют дальнейшего разъяснения.

1. Местоименные/полные причастия стали прилагательными;
2. краткие страдательные причастия стали формой выражения залога;

3. краткие причастия утратили формы падежа, а затем рода и числа, сохранив форму именительного падежа.

Вследствие этих изменений причастия как категория разрушились, распавшись на несколько лексико-семантических групп (Колесов 2005:559-600).

С функциональной стороны, краткие причастия действительного залога стали использоваться в роли определения.

Краткие причастия в древнерусском языке первоначально могли употребляться как в качестве именной части составного сказуемого, так и в качестве определения. Употребляясь как определения, краткие причастия согласовывались с определяемым существительным в роде, числе и падеже. Их положение было близко к кратким прилагательным. Однако, поскольку причастия были теснее связаны с глаголом, их употребление в роли определений было утрачено раньше и быстрее, чем такое же употребление кратких прилагательных. Колебание в падежных формах причастий обнаруживаются уже в древнейших памятниках, тогда как различия рода и числа держатся прочнее. Утрата краткими причастиями роли определения создала условия для отмирания форм косвенных падежей у этих причастий. Они стали закрепляться в роли именной части составного сказуемого, где господствующей формой является форма именительного падежа, согласованная с подлежащим. Основной функцией аппозитивных<sup>17</sup> причастий является роль второстепенного сказуемого<sup>18</sup> (т. е. обозначение второстепенного действия, дополняющего действие, выраженное главным сказуемым). По мнению Борковского (Борковский 1978:104) нарушение согласования может произойти только в результате перехода аппозитивного причастия из группы подлежащего в группу сказуемого, и сближения его с глагольным сказуемым.

В то же время аппозитивное причастие имеет некоторые черты самостоятельности, большей глагольности. Это проявляется например в возможности постановки союза между второстепенным и главным сказуемым или в возможности различных подлежащих при второстепенном и главном сказуемом.

Второстепенное сказуемое в большинстве случаев располагается в постпозиции по отношению к

---

<sup>17</sup> Потебня использует термин аппозитивный в том значении, что данные причастия выполняли двойную функцию: они функционировали как определения, поскольку они были связаны с подлежащим (они согласовывались с ним в роде, числе и падеже) и также были связаны со сказуемым, как второстепенные сказуемые при главном.

<sup>18</sup> Термин «второстепенное сказуемое» для определения синтаксической функции действительных причастий был создан Потебней (1958: 185). Термин отражает сказуемостный характер, а также подчеркивает второстепенность этого сказуемого (его зависимость от основного, глагольного сказуемого).

главному сказуемому. Постпозитивные глагольные сказуемые наделены большей степенью самостоятельности. Наличие неизменяемых причастий в положении после глагола свидетельствует об их переходе в обстоятельственные слова, об их превращении в наречие.

Со стилистической точки зрения употребление второстепенного сказуемого распространено в развернутых, литературных, стилистически ярких описаниях. В памятниках разговорного характера данная конструкция встречается значительно реже (Борковский 1978:103).

Значение аппозитивного причастия изменялось из обособленного определения в обстоятельство. Обособленное определение имеет в предложении некоторую долю самостоятельности и обозначает актуализированный, переменный, предикативный признак предмета. Тем самым аппозитивное причастие дополняет, уточняет предикативное содержание предложения.

У кратких действительных причастий настоящего времени различаются следующие значения: а) обозначение вневременного второстепенного действия, которое осознается как одновременное с главным действием; б) причастия со значением умственного, психического процесса могут обозначать логическую причину основного действия; в) уступительное значение.

У действительных причастий прошедшего времени различаются следующие значения: а) обозначение второстепенного действия, предшествующего основному действию; б) при определенном контексте – значение причины; в) в положении после глагола причастие может обозначать следствие основного действия; г) уступительное значение; д) может разъяснить содержание основного действия.

Что касается формальной стороны, то у кратких действительных причастий сохранилась только одна форма – форма именительного падежа мужского и среднего рода единственного числа. В случае действительных причастий настоящего времени в старославянском употреблялось окончание на *-ъи*, а в древнерусском на *-а*. После XIV в. форма на *-а* в литературном языке была окончательно вытеснена формой на *-’а* с предшествующим мягким согласным. Однако, данная форма не была единственной, поскольку на одинаковых правах с ней употреблялась и форма на *-учи-*, *-ючи-*, *-ячи-*, восходящая или к форме именительного падежа единственного числа женского рода, или к форме именительного падежа множественного числа мужского рода (с заменой *e>u*) (Черных 1954). В случае действительных причастий прошедшего времени использовалось окончание на *-въ*, *-ь*.

Исследователи возводят процесс адвербиализации причастий к разным причинам. По мнению Колесова (Колесов 2005:591) исходная амбивалентность причастных форм одновременно связанных и с глаголом (по основам) и с именем (по категориям) привела к тому, что при расхождении форм на краткие и полные (местоименные и определенные), краткие причастия адвербиализировались, сохранив тем самым глагольные признаки и сближаясь по функции с наречиями. Полные причастия претерпевали адъективацию, становясь прилагательными.

Согласно Борковскому и Кузнецову (Борковский-Кузнецов 1963) преобразование категории кратких причастий сходится с изменениями категорий вида, времени и залога. Изначально категория вида для причастий была важнее времени, а категория переходности – важнее залога. Залоговые отношения долгое время сохранились только здесь, но со временем они переносились на личные формы. С образованием корреляций по виду<sup>19</sup> и залогу, составные сказуемые с причастиями отдавали личным формам глагола свои функциональные ресурсы. К концу древнерусского периода причастия настоящего времени стали выражать идею неопределенности состояния, в то время как причастия прошедшего времени – определенность действия.

Описанный процесс адвербиализации причастий с течением времени привел к возникновению новой грамматической категории в XVII веке к появлению деепричастий. Самые важные моменты данного языкового развития могут быть представлены следующим образом:

Таблица № 5.

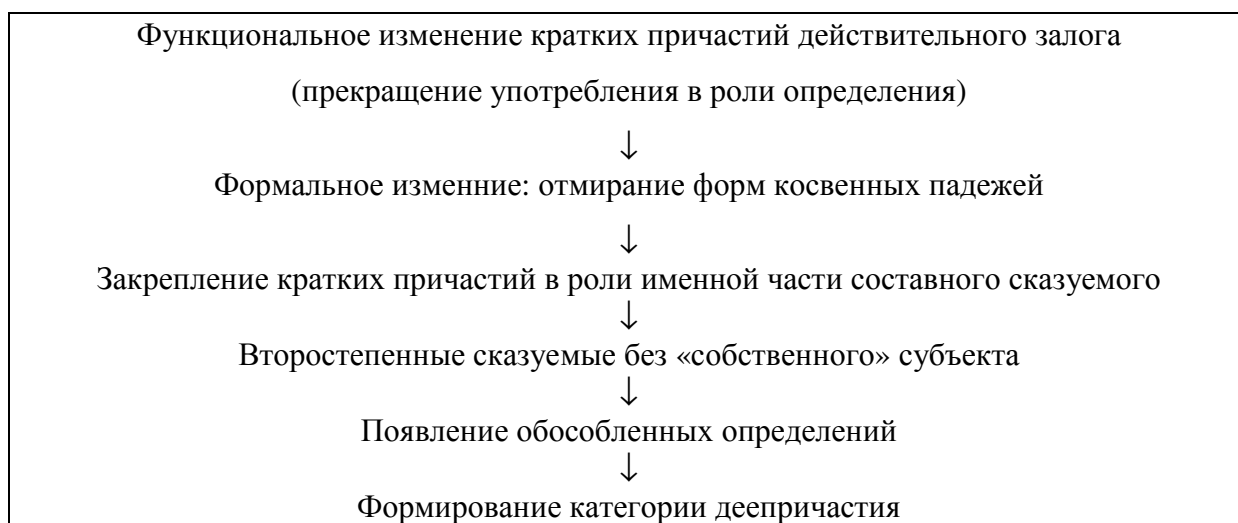

<sup>19</sup> О взаимосвязи категорий вида и времени имеется огромная литература, перечисление которой не является целью данного исследования. Одним из самых важных исследований является Домбровский 1962, 1963.

#### 2.4.5. Функция несклоняемых действительных причастий прошедшего времени

Данный тип причастий (причастие на *-l-*) отличается от предыдущих тем, что он инкорпорировался в систему глагола: с разными формами вспомогательного глагола *быти* он участвовал в образовании сложных временных форм (перфекта, плюсквамперфекта и второго будущего) (Якобсон 1963).

#### 2.5. Причастные конструкции Суздальской летописи по Лаврентьевскому списку

В тексте Суздальской летописи по Лаврентьевскому списку отражается переходное состояние языка, в котором еще не развился класс деепричастий, но широко встречается обстоятельственное употребление причастий и также конструкция типа дательный самостоятельный.

Поскольку в настоящем исследовании имеем дело с закрытым, диахроническим корпусом, при установлении функциональных свойств причастий обращаемся к формальным признакам.

Причастия в изучаемом корпусе используются в обстоятельственной, предикативной, атрибутивной и субстантивной функциях.

##### 1. Причастные конструкции в обстоятельственной функции:

Самым распространенным является употребление причастий в обстоятельственной функции. В этой функции употреблялись и краткие, и полные формы. Причастия-обстоятельства наблюдаются и препозитивно, и постпозитивно по отношению к глагольному предикату. Между этими двумя компонентами не расположена связка.

а) Действительные причастия настоящего времени :

(6) И посла володимеръ к брату повѣдадѣ ѹбиство игорево (318)  
Conj. V.Aor.sg.3 N.Nom.sg. Prep. N.Dat.sg. Part.act.praes.Nom.sg. N.Acc.sg. Adj.

(7) и наутриѣ видѣ гюрги в пергаславль хвалаѣ и слава ба<sup>а</sup>  
(322)  
Conj. Adv. V.Aor.sg.3. N.Nom. Prep. N.Acc. Part.act.praes.Nom.sg. Conj. Part.act.praes.Nom.sg.  
N.Acc.sg.

(8) и вси болдире хотѣше свою правду поставити не хотѣху<sup>у</sup>  
Conj. Pron.Nom.pl. N.Nom.pl. Part.act.praes.Nom.pl. Pron.Acc.sg.fem. N.Acc.sg. Inf. Partic.  
V.Imperf.pl.3.

сѢВОРИТИ ПРАВДЫ БЖЬѦ (378)  
Inf. N.Gen.sg. Adj.

б) Действительные причастия прошедшего времени:

(9) ТО ЖЕ СЛЫШАВЪ ГЛѢВЪ ПРИВѢЖЕ КО КНАЗЮ СВОЕМУ  
Pron.Acc.sg.neutr. Partic. Part.act.praet.Nom.sg. N.Nom.sg. V.Aor.sg.3. Prep. N.Dat.sg. Pron.Dat.sg.masc.

К ИЗЪСЛАВУ НА С҄ПОИ И СКАЗА ЮМУ (316)  
Prep. N.Dat. Prep. N.Acc.sg. Conj. V.Aor.sg.3. Pron.Dat.sg.masc.

(10) ВОЛОДИМЕРКО ЖЕ ВИДѢВЪ СИЛУ КОРОЛЕВУ БЕСЧИСЛЕННЮЮ  
N.Nom. Partic. Part.act.praet.Nom.sg. N.Acc.sg. Adj.Acc.sg.fem. Adj.Acc.sg.fem.

НЕ СѢРОПѢВЪ ВДРУГ҄ЫК<sup>20</sup> ПОВѢЖЕ ПЕРЕД НИИ В ПЕРЕМЫШЛЬ  
(337)  
Partic. Part.act.praet.Nom.sg.masc. Pron.Nom.pl.fem. V.Aor.sg.3. Prep. Pron.Instr.sg.masc. Prep. N.Acc.

(11) И ШНИ УСЛЫШАВШЕ ВЪЗВРАТИШАСѦ ВОЛОДИМЕРЮ (402)  
Conj. Pron.Nom.pl. Part.act.praet.Nom.pl. V.Aor.pl.3. N.Dat.sg.

В тексте летописи найдем и яркие примеры на зарождение категории деепричастия. В древнейших памятниках еще мало примеров на нарушение согласования причастия с его «определяемым» словом. Например в Послесловии к Остромирову евангилею еще правильно пишется «исправльше почитайте» (т.е. используется действительное причастие прошедшего времени в множественном числе в именительном падеже с императивной множественного числа 2-го лица), в то время как в Послесловии к Суздальской летописи найдем следующее:

(12) И Н҄ЫНѢ ГДА ШЦИ И ВРАТА ШЖЕ СѦ ГДѢ Б҄ДУ ШПИСАЛЪ  
ИЛИ  
Conj. Adv. N.Nom.pl. N.Nom.pl. Conj. N.Nom.pl. Adv. Partic. Adv. V.sg.1. Part.act.praet.masc.sg.  
Conj.

ПЕРЕПИСАЛЪ ИЛИ НЕ ДОПИСАЛЪ ШТИТЕ ИСПРАВЛИВАТА БА ДѢЛА  
(488)  
Part.act.praet.masc.sg. Conj. Partic. Part.act.praet.masc.sg. V.imper.pl.2. Part.act.pres.Nom.sg. N.Gen.sg. Adv.

В вышеупомянутом примере причастие используется в уже в единственном числе, и таким образом отсутствует согласование с подлежащим.

в) Дательные самостоятельные обороты:

<sup>20</sup> Данная форма так выступает в тексте.

(13) И пришедшю юмѹ радѣ бѣи изъяславѣ  
Conj. Part.act.praet.Dat.sg.masc. Pron.Dat.sg.masc. Adj.Nom.sg.masc. V.Aor.sg.3. N.Nom.

и створи ѡбѣдѣ великѣ (320)  
Conj. V.Aor.sg.3. N.Acc.sg. Adj.Acc.sg.masc.

(14) Идущю же юмѹ бѣлогородѹ борисъ гюргевичѹ  
Part.act.praes.Dat.sg.masc. Partic. Pron.Dat.sg.masc. N.Dat. N.Nom. Adj.Nom.  
бѣбѣже изъ бѣлагорода (330)  
V.Aor.sg.3. Prep. N.Gen.

(15) Ѣ то время пришедшема има к великомѹ князю  
всеволодѹ  
Prep. Pron.Acc.sg.neutr. N.Acc.sg. Part.act.praet.Dat.du. Pron.Dat.du. Prep. Adj.Dat.sg.masc. N.Dat.sg. N.Dat.

молитсѣ ѡ мирѣ ѡ мстислава свата юго (425)  
Inf. Prep. N.Loc.sg. Prep. N.Gen. N.Gen.sg. Pron.Gen.sg.masc.

## 2. В функции предиката:

Второй самой распространенной является предикативная функция. В ней выступают только краткие формы. Формально предложения включающие в себе причастия-предикаты содержат или союз, или неличные местоимения (иже, гаже), или в них отсутствует глагольный предикат, к которому присоединилось бы причастие в обстоятельственной функции.

### а) Формы действительного причастия настоящего времени:

(16) и держаше стагѣ гарополчи и гаша богарѣ много (304)  
Conj. Part.act.praes.Nom.pl. N.Acc.sg. Adj.Acc.sg. Conj. V.Aor.pl.3 N.Gen.pl. Num.

(17) ѡн же ѡстава полкы свои с сѣославомѣ  
Pron.Nom.sg.masc. Partic. Part.act.praes.Nom.sg.masc. N.Acc.pl. Pron.Acc.pl.masc. Prep. N.Instr.  
а сѣ ѣха г кыевѣ (342)  
Conj. Pron.Nom.sg.masc. V.Aor.sg.3. Prep. N.Dat.

(18) Индруѣва же дрѣжина прибѣдаѹе к немѹ (323)  
Adj. Nom. sg. fem. Partic. N. Nom. sg. Part.act.praes.Nom.sg.fem. Prep. Pron.Dat.sg.masc.

### б) Формы действительного причастия прошедшего времени:

(19) и пославѣ ко андруѣви к гюргевичю ростовѣ  
Conj. Partic.act.praet.Nom.sg.masc. Prep. N.Dat. Prep. Adj.Dat. N.Dat.  
и проси ѣ него дщери за своего сыновца за сѣослава  
(350)  
Conj. V.Aor.sg.3 Prep. Pron.Gen.sg.masc. N.Acc.sg. Prep. Pron.Acc.sg.masc. N.G-A.sg. Prep. N.G-A.sg.

(20) и глѣбѣ и романѣ снѣ юго и игорѣ и гарополкѣ перешедѣ

Conj. N.Nom. Conj. N.Nom. N.Nom.sg. Pron.Gen.sg.masc. Conj. N.Nom. Conj. N.Nom.  
Part.act.praet.Nom.sg.masc.

КОЛАХШЮ И ПОИДОША КО ВСЕВОЛОДУ И ПРУСКОВУ ГОРУ (384)  
N.Acc.sg. Conj. V.Aor.pl.3 Prep. N.Dat. Conj. Adj.Acc.sg.fem. N.Acc.sg.

(21) КНАЗЪ ЖЕ ВСЕВОЛОДУ СТОПВЪ УКОЛО ГОРОДА Т ДНИ (390)  
N.Nom.sg. Partic. N.Nom. Part.act.praet.Nom.sg.masc. Prep. N.Gen.sg. Num. N.Gen.pl.

в) страдательные причастия настоящего времени:

Всегда сопровождаются со связкой.

(22) ИЖЕ ВЪ ЛЮБИ ВОЛОДИМЕРЪ ЧЕСТЕН ЖЕ  
Pron.Nom.sg.masc. V.Imperf.sg.3 Part.pass.praes.Nom.sg.masc. N.Dat. Adj.Nom.sg.masc. Partic.  
Ѡ МСТИСЛАВА И Ѡ ВСЪ ЛЮДИИ (297)  
Prep. N.Gen. Conj. Prep. Pron.Gen.pl.masc. N.Gen.pl.

(23) И МНОЗИ Ѡ УБОВИХЪ СЪЗВЛАЮМИ БАХЪ (431)  
Conj. Num.Nom.pl. Prep. Num.Gen.masc. Part.pass.praes.Nom.pl. V.Imperf.pl.3

(24) И ПО З ДНИ ГВИСА ЛУЧА ТА Ѡ НЕГА КО ВОСТОКУ  
ПРЕВЪ  
Conj. Prep. Num. N.Gen.pl. V.Aor.sg.3 N.Nom.sg. Pron.Acc.sg.fem. Prep. Pron.Nom.sg.fem. Prep. N.Dat.sg.  
V.Aor.sg.3

ТАКО Д ДНИ И НЕВИДИМА ВЪ (447)  
Adv. Num. N.Acc.pl. Conj. Part.pass.praes.Nom.sg.fem. V.Aor.sg.3

г) Формы страдательного причастия прошедшего времени (вместе с  
вспомогательным глаголом и без него):

(25) ТОГО ЛЪ ЗЛОЖЕНЪ ВЪ ГРА СЪЖДАЛЬ  
Pron.Gen.sg.masc. N.Gen.sg. Part.pass.praet.Nom.sg.masc. V.Aor.sg.3. N.Nom.sg. N.Nom.  
И СРЪБЛЕНЪ ВЪ ТОГО ЛЪТА (409)  
Conj. Part.pass.praet.Nom.sg.masc. V.Aor.sg.3. Pron.Gen.sg.masc. N.Gen.sg.

(26) А УЖЕ ДРУЖИНА МОГА ПРОСТРАШЕНА ТОГДА И СЪ  
ПОЪХА ПРОУЪ (327)  
Conj. Adv. N.Nom.sg. Pron.Nom.sg.fem. Part.pass.praet.Nom.sg.fem. Adv. Conj. Pron.Nom.sg.masc.  
V.Aor.sg.3. Adv.

(27) А ТУ ОУВЪЕНЪ ВЪ КНЪ ЮРЬИ А ВАСИЛКА  
Conj. Adv. Part.pass.praet.Nom.sg.masc. V.Aor.sg.3. N.Nom.sg. N.Nom. Conj. N.Gen.  
ТАША РУКАМИ ВЪЗВОЖНИИ (465)  
V.Aor.pl.3. N.Instr.pl. Adj.Nom.pl.masc.

д) Формы действительного причастия прошедшего времени на –л– (вместе с  
вспомогательным глаголом и без него):

(28) и **УВЕРНИ** **ЮМУ** **ВСЕВОЛОДЪ** **УШИЦЮ** и **МИКУЛИНЪ** **ЕЖЕ**  
 Conj. V.Aor.sg.3 Pron.Dat.sg.masc. N.Nom.sg. N.Acc. Conj. N.Acc. Pron.Acc.sg.neutr.  
**БЪ** **ЗАДАЛЪ** (312)  
 V.Imperf.sg.3 Part.act.praet.masc.

(29) и **УВЪДАША** **ОЖЕ** **ГОРОПОЛКЪ** **ДОСПЕЛЪ** с **БРАТЬЕЮ** **СВОЕЮ**  
 Conj. V.Aor.pl.3 Adv. N.Nom. Part.act.praet.masc. Prep. N.Instr.sg. Pron.Instr.sg.fem.  
 и **ИДОША** **ОПЪ** **УЕРНИГОВУ** (305)  
 Conj. V.Aor.pl.3 Adv. N.Dat.

(30) **ВЫ** **ЕСТЕ** **ПОДЪВЕЛИ** на **МА** **СТЪСЛАВА** (366)  
 Pron.Nom.pl.2. V.praes.pl.2. Part.act.praet.pl. Prep. Pron.Acc.sg.1. N.Acc.

Здесь следует отметить, что этот тип причастий участвовал в формировании безличных конструкций. В таких предложениях причастие утратило категорию лица, и поэтому оно становится в средний род.

(31) и **ТОЕ** **ЖЕ** **ЗИМЪ** **ДАША** **ИЗАСЛАВЪ** **ТЪРОВЪ** и **ПИНСКЪ** к **МЪНСКЪ**  
 Conj. Pron.Gen.sg.fem. Partic N.Gen.sg. V.Aor.pl.3. N.Dat.sg. N.Acc.sg. Conj. N.Acc.sg. Prep. N.Dat.sg.

**ТО** **БО** **БАШЕТЪ** **ИГО** **ОСТАЛОСА**  
 Pron.Nom.sg.3.neutr. Conj. V.Imperf.sg.3. Pron.Acc.sg.masc. Part.act.praet.sg.neutr.

**ПЕРЕДНИЪ** **ВОЛОСТИ** **ИГО** (302)  
 Adj.Acc.pl.fem. N.Acc.pl. Pron.Gen.sg.3.masc.

(32) **ГЛЮ** **БО** **ТАКО** **ТАКО** **КЪПАНЪ** **ОДИНЪ** **ИЗГЪБЛО**  
 V.pres.pl.3. Conj. Adv. Conj. N.Gen.pl. Adj.Gen.pl.masc. Part.act.praet.sg.neutr.

на **ПОЛКЪ** **ТЪ** **Г** **ТЫСАУЪ** (447)  
 Prep. N.Loc.sg. Pron.Loc.sg.masc. Num.Nom. Num.Gen.pl.fem.

(33) в **ТОРЖКЪ** на **ОДНО** **УАСЪ** **РОВЪ** **ЗУНИЛО** и  
 Prep. N.Loc.sg. Prep. Adj.Loc.sg.masc. N.Loc.sg. N.Gen.pl. Part.act.praet.sg.neutr. Conj.

**ХОРОМОВЪ** **НЪСКОЛКО** **СНЕСЛО** **ИЗЪ** **ОСНОВАНЬА** (485)  
 N.Gen.pl. Num. Part.act.praet.sg.neutr. Prep. N.Gen.sg.

По мнению Яновича (1986: 268) безличные конструкции имели специальные смысловые оттенки – указание на устранение субъекта или на умолчание о производителе действия. Безличные конструкции распространялись в XVII в.

е) Дательные самостоятельные конструкции:

(34) а глѣбѣꙋ князю кыевьскомꙋ в то время  
Conj. N.Dat.sg. N.Dat.sg. Adj.Dat.sg.masc. Prep. Pron.Acc.sg.neutr. N.Acc.sg.

болнꙋ сѣцю (363)  
Adj.Dat.sg.masc. Part.act.praes.Dat.sg.masc.

(35) и пришедшю же юмꙋ новꙋгородꙋ мѣа марта (423)  
Conj. Part.act.praet.Dat.sg.masc. Partic. Pron.Dat.sg.masc. N.Dat. N.Gen.sg. N.Gen.sg.

(36) и ставшю же юмꙋ над вислою рѣкою и  
Conj. Part.act.praet.Dat.sg.masc. Partic. Pron.Dat.sg.masc. Prep. N.Instr. N.Instr.sg. Conj.  
ѿбѣха сѧ в малѣ дружинѣ ѿ полкꙋ своего (425)  
V.Aor.sg.3. Pron.Nom.sg.masc. Prep. Adj.Loc.sg.fem. N.Loc.sg. Prep. N.Gen.sg. Pron.Gen.sg.masc.

### 3.) В функции определения:

В данной функции причастия расположены и препозитивно и постпозитивно по отношению к определяемому слову.

а) Действительные причастия настоящего времени:

(37) си же претерпѣвши и преложисѧ  
Pron.Nom.pl.neutr. Partic. Part.act.praet.Nom.pl. Conj. V.Aor.sg.3.  
на бꙋдꙋщею житье с мирѡ (425)  
Prep. Part.act.praes.Acc.sg.neutr. N.Acc.sg. Prep. N.Instr.sg.

(38) и приѣхавше видѣша игорѧ лежаща и рекоста ... (318)  
Conj. Part.act.praet.Nom.pl. V.Aor.pl.3. N.G-A.sg. Part.act.praes.Gen.sg.masc. Conj. V.Aor.du.2.

(39) видѣвѣꙋ брата изнемагающа и болгаре  
Part.act.praet.Nom.sg.masc. N.G-A.sg. Part.act.praes.Gen.sg.masc. Conj. N.Nom.pl.  
вѣслалисѧ бахꙋ к немꙋ с миромꙋ (464)  
Part.act.praet.Nom.pl. V.Imperf.pl.3. Prep. Pron.Dat.sg.masc. Prep. N.Instr.sg.

б) действительные причастия прошедшего времени:

(40) во тѣꙋ днѣ приде изаславѣ слышавѣ  
Prep. Pron.Acc.sg.masc. N.Acc.sg. V.Aor.sg.3. N.Nom. Part.act.praet.Nom.sg.masc.  
пришедшаго гюргѧ и рѣ (321)  
Part.act.praet.Gen.sg.masc. N.G-A.sg. Conj. V.Aor.sg.3.

(41) а потѡ вставшага часть загарашесѧ днѣꙋ дваждѣти  
Conj. Adv. Part.act.praet.Nom.sg.fem. N.Nom.sg. V.praes.sg.3. N.Instr.sg. Adj.Nom.sg.masc.  
и триждѣти (452)  
Conj. Adj.Nom.sg.masc.

(42) тако слышахѡ ꙋ самовидецѣ вѣвши тамо в то время (454)  
Adv. V.Aor.pl.1. Prep. N.Gen.pl. Part.act.praet.Gen.pl.masc. Adv. Prep. Pron.Acc.sg.neutr. N.Acc.sg.

в) страдательные причастия настоящего времени:

(43) **ДРУЗИИ ЖЕ СЛАЗВЛАЮМИ СМираху** (347)  
Adj.Nom.pl. Partic. Part.pass.praes.Nom.pl. V.Imperf.pl.3.

(44) **и приѣхавше имѣ на лодѣѣ наши же вѣжѣю помощю  
скрѣпленіи** подоша противѣ имѣ (444)  
Part.pass.praes.Nom.pl. V.Aor.pl.3. Prep. Pron.Dat.pl.

г) страдательные причастия прошедшего времени:

(45) **и створи память избитѣи** богарѣ (482)  
Conj. V.Aor.sg.3. N.Acc.sg. Part.pass.praet.Dat.pl.masc. N.Dat.pl.

(46) **конь же юго извенѣ велии снесѣ  
гна своего и суре** (325)  
N.Nom.sg. Partic. Pron.Gen.sg.masc. Part.pass.praet.Nom.sg.masc. Adv. Part.act.praet.Nom.sg.masc.  
N.G-A.sg. Pron.Gen.sg.masc. Conj. V.Aor.sg.3.

#### 4) Номинализованное употребление причастий:

В период ранней письменности древнерусского языка в книжном стиле отмечены единичные случаи субстантивного употребления и кратких прилагательных и причастий. Данное свойство восходит к старославянскому и также к греческому языку, где субстантивация причастий было обычное явление (Борковский 1978:19, Успенский 2002:255).

Поскольку причастие означает действие как вневременный признак, характеризуя лицо по его постоянному признаку, и являясь по существу прилагательным с глагольной основой, оно может полностью заменить имя, т.е. субстантивироваться (Никифоров 1952:229-230).

В тексте летописи обнаруживаются следующие типы субстантивированных причастий:

(47) **и добро творите ненавидящи** ва (294)  
Conj. N.Acc.sg. V.Imper.pl.2. Part.act.praes.Dat.pl.masc. Pron.G-A.pl.2.

(48) **и вѣжаүй** изъимаша (313)  
Conj. Part.act.praes.Gen.pl. V.Aor.pl.3.

(49) **и борася с хотящими** ся спсти (400)  
Conj. V.Aor.sg.3. Prep. Part.act.praes.Instr.pl. Partic. Inf.

Распределение разных типов причастных форм в субстантивной функции изображено в нижеследующей таблице. Формы действительного причастия настоящего времени значительно преобладают в данной функции.

Таблица № 6.

Действительные причастия настоящего времени	24
Действительные причастия прошедшего времени	2
Страдательные причастия настоящего времени	7
Страдательные причастия прошедшего времени	4

О распространенном употреблении причастных оборотов свидетельствует и существование конструкций с «цепью» функционально и формально разнообразных причастных форм.

(50) **То слышавъ великыи князь всеволодъ ѡже дѣдѣтъ**  
Pron.Acc.sg.neutr. Part.act.praet.Nom.sg. Adj.Nom.sg.masc. N.Nom.sg. N.Nom. Adv. Adj.Nom.sg.masc.

**полкъ побѣженъ и сватъ юмѣ итъ**  
N.Nom.sg. Part.pass.praet.Nom.sg.masc. Conj. N.Nom.sg. Pron.Dat.sg.masc. Part.pass.praet.Nom.sg.masc.

**и ѿ рюрика рѣкъ слышавъ тѣ зимѣ перестрапъ**  
Conj. Prep. N.Gen. N.Acc.sg. Part.act.praet.Nom.sg.masc. Pron.Acc.sg.fem. N.Acc.sg. Part.pass.praet.Nom.sg.

**на лѣто всѣде на конь про свата своего**  
Prep. N.Acc.sg. V.Aor.sg.3. Prep. N.Acc.sg. Prep. N.Gen.sg. Pron. Gen.sg.masc.

**и подъ рюрикомъ тверда кыевъ**  
Conj. Prep. N.Instr. Part.act.praes.Nom.sg. N.Acc.

**и поиде черниговѣ (413)**  
Conj. V.Aor.sg.3. N.Dat.

## 2.6. Итоги

Система причастий в древнерусском языке была и с формальной, и с семантической точки зрения более развернутой, чем в современном языке. В нем существовало пять типов причастий, четыре из которых обладали и полной, и краткой формой.

Функциональное многообразие древнерусских причастий суммируется в следующей таблице<sup>21</sup>:

Таблица № 7.

		атрибутивная	предикативная	субстантивная	обстоятельств.
<b>Действительные причастия настоящего времени</b>	Краткая форма	+	+		+
	Полная форма	+	(+)	+	
<b>Действительные причастия прошедшего времени</b>	Краткая форма	+	+		+
	Полная форма	+		+	
<b>Страдательные причастия настоящего времени</b>	Краткая форма	+	+		+
	Полная форма	+		+	
<b>Страдательные причастия прошедшего времени</b>	Краткая форма	+	+		+
	Полная форма	+		+	
<b>Действительные причастия прошедшего времени на -l-</b>			+		

При причастиях в конструкциях выполняющих функцию предиката и обстоятельства наблюдается субъект. Данный субъект в обстоятельственных оборотах совпадает с субъектом главного, глагольного предиката. Субъект предикативных причастных конструкций может быть выражен эксплицитно или имплицитно. В данном случае субъект восстанавливается из контекста, и таким образом совпадает с субъектом предыдущего или последующего предложения. Если субъект эксплицитно выражен, то он стоит или в именительном, или в дательном падеже (в оборотах «дательный самостоятельный»). Способы выражения субъекта в предикативных причастных оборотах суммируется в следующей таблице:

<sup>21</sup> В таблице знак + обозначает, что данная функция характерна для соответствующей формы, знак (+) указывает на то, что имеются только редкие случаи употребления данной формы в изученной роли.

Таблица № 8.

	Нет эксплицитно выраженного субъекта	Субъект выражен эксплицитно	
		Именительным падежом	Дательным падежом
<b>Действительные причастия настоящего времени</b>	34	16	37
<b>Действительные причастия прошедшего времени</b>	52	66	34
<b>Страдательные причастия настоящего времени</b>	2	2	-
<b>Страдательные причастия прошедшего времени</b>	67	83	-
<b>Действительные причастия прошедшего времени на –l–</b>	175	160	-

Как данные таблицы показывают, кроме действительных причастий прошедшего времени на *–l–* и страдательных причастий прошедшего времени – для которых имеем всего 4 примеров – доминируют примеры с эксплицитно выраженным субъектом. Этот факт может указывать на более самостоятельный характер причастных предикатов.

Формальным критерием для предикативного использования причастий является существование связки на границе предложений. Это свойство дало следующие результаты:

Таблица № 9.

	Примеры со связкой	Примеры без связки
<b>Действительные причастия настоящего времени</b>	44	43
<b>Действительные причастия прошедшего времени</b>	78	74
<b>Страдательные причастия настоящего времени</b>	4	-
<b>Страдательные причастия прошедшего времени</b>	84	65
<b>Действительные причастия прошедшего времени на –l–</b>	184	151

Данные таблицы показывают, что в тексте летописи связка или местоимение на границе причастных конструкций употребляется приблизительно в той же пропорции, в которой он опущен.

В ходе развития языка, с XVII-XVIII вв. типичной для причастий функцией стала функция атрибута. Предикативная функция осталась характерной только для страдательных причастий прошедшего времени. Субстантивное употребление полных

действительных причастий сохранилось, а краткие действительные причастия превратились в деепричастия.

Русский лингвист, И. Б. Кузьмина (1980) предложила типологию исторических этапов в развитии причастных систем. В основе ее типологии лежат а) признаки изменяемости/неизменяемости причастий и б) возможность/невозможность употребления связки «*быти*» в сочетании с причастием. Согласно этим критериям она представляет пять систем:

1. Исходную древнерусскую, которая отражена в церковнославянском языке.
2. Древнерусскую реальную, в которой краткие формы употребляются только в именительном падеже, и в которой начались преобразования как в структурном плане, так и в функции.
3. Старорусскую, где происходит утрата рода и числа в склонении кратких причастий, и в которой возможно совмещение книжных и разговорных форм (*идѣчи – идѣции*). На данном этапе развития языка существует сочетание неизменяемых форм со связкой. Утрачиваются старые синтаксические конструкции (дательный самостоятельный) и создаются новые, типа «*быи вставши*».
4. Современную систему, которая сложилась в XIX-ом веке.
5. Современные диалектные системы, которые продолжали свое развитие. Особенно выделяются северные говоры, во многом продолжающие старорусские тенденции.

### **3. Дательные самостоятельные обороты**

Дательный самостоятельный оборот<sup>22</sup> является одной из самых интересных и противоречивых структур древнерусского синтаксиса. Вопрос о его возникновении, функции, форме и времени исчезновения давно привлекает к себе внимание лингвистов.

ДА конструкция в трудах по древнерусскому или славянскому синтаксису изучена не в достаточной степени. Употреблению оборота в памятниках древнерусской и церковнославянской письменности уделено мало внимания, его трактовка ограничивается лишь упоминанием о появлении конструкции наряду с перечислением других синтаксических черт изучаемого текста.

Цель настоящей главы состоит в подробном изучении истории и использования ДА структуры. В соответствии с указанной целью данный раздел организован следующим образом: в первой части рассматриваются некоторые теоретические проблемы изучаемой структуры: определение абсолютной конструкции, семантика дательного падежа, вопрос о происхождении древнерусского ДА оборота и судьба конструкции в славянских языках. Поскольку использование оборота в памятниках древнерусского языка часто отличается от старославянской нормы, во второй части представляются случаи употребления ДА структуры в тексте Суздальской летописи по Лаврентьевскому списку и приводится их формальное и функциональное описание.

#### **3.1. Теоретические вопросы относительно дательного самостоятельного оборота.**

##### **3.1.1. Дефиниции и происхождение абсолютной конструкции**

Самые ранние определения абсолютного оборота в общем языкознании ограничиваются лишь трактовкой независимого падежа, то есть рассматривают его в узком смысле. Согласно этим дефинициям независимый падеж является антонимом косвенного падежа (Туро 1864, Миклошич 1883). Со временем понимание термина расширялось и изучалось «абсолютное предложение», которое является «номинативной трансформацией целого предложения, содержащего спрягаемую глагольную форму в своем составе» (Берент 1973) или «абсолютные конструкции», то есть «падежные формы имени, выступающие с причастиями в конструкциях, которые похожи на независимые предложения» (Леман 1974:210).

История самостоятельных конструкций восходит к индоевропейскому праязыку, поскольку данный оборот даёт о себе знать в ряде языков индоевропейской семьи<sup>23</sup>,

---

<sup>22</sup> Далее в соответствии с латинским названием *dativus absolutus* - ДА.

хотя именная часть в них употребляется в различных падежах: в древне-греческом встречается родительный самостоятельный, в латинском отложительный самостоятельный (*ablativus absolutus*), в древнеиндийском в самостоятельном обороте употребляется родительный и местный падежи, в то время как в готском, древнелитовском и старославянском – дательный падеж (Борковский 1978).

Для причины возникновения абсолютной конструкции в индоевропейском языке нет точных объяснений. По мнению В. П. Воробьева (Воробьев 1973:95) «допустимо предположение, что абсолютные падежи являлись способом выражения сложной мысли, более древним, чем придаточные предложения. С течением времени абсолютные падежи были вытеснены развивающимися сложноподчиненными предложениями с разнообразными придаточными». Согласно В. Леману (Леман 1974:211) «абсолютные конструкции возникали в период, когда порядок слов в отдельных диалектах развивался от OV к VO. Во время промежуточного периода причастие могло относиться или к предшествующей, или к последующей спрягаемой глагольной форме. Соответственно, причастие и согласованное с ним существительное употреблялись "абсолютно", без указания на спрягаемую глагольную форму».

А. Р. Корин (Корин 1995:256) рассматривает причины возникновения самостоятельного оборота, исходя из причастной части конструкции, и определяет следующее: у причастий «первичной функцией является атрибутивная функция при существительном. Вторичная, предикативная функция может стать автономной если и падежная форма становится автономной» ... «Автономный характер падежной формы вызывает следующие результаты: с одной стороны, падежное окончание существительного становится показателем (как и союзы) субординации, а с другой, реляция в синтаксической группе становится не атрибутивной, а предикативной».

Все-таки, индоевропейский абсолютный падеж невозможно восстановить из-за многообразия его реализации в отдельных языках. По всей вероятности, вариация в употреблении падежей с данным оборотом зависела от функции самостоятельной конструкции<sup>24</sup> (Корин 1995:254).

---

<sup>23</sup> Абсолютные конструкции наблюдаются и до сих пор в некоторых языках индоевропейского происхождения. Абсолютные обороты в современном английском языке или не содержат глагола, или содержат только неспрягаемую глагольную форму. Напр.: *The fight to board the train – the women crushed against the doors, the children desperately clutching their mothers – repeated itself at this provincial station* (Чалкнер, Вейнер 1994:4).

<sup>24</sup> Вариация падежей в абсолютной конструкции на основе функции оборота похож на падежную вариацию инфинитивных конструкций (Корин 1995:254).

### 3.1.2. Семантика дательного падежа

Как уже на это было указано, абсолютная конструкция может выступать с широким набором падежей в индоевропейских языках. Для объяснения того, почему именно дательный падеж употреблялся в абсолютном обороте в славянских языках, приводится, с одной стороны, характеристика дательного падежа в общем языкознании, а с другой, представляются свойства дательного падежа в общеславянском языке.

В общем языкознании дательный падеж считается специфичным падежом, поскольку с ним связан ряд нестандартных явлений (например дательная трансформация в английском<sup>25</sup>, притяжательная конструкция в венгерском<sup>26</sup> и т. д.).

Согласно теории падежной грамматики дательный падеж занимает особую позицию в системе падежей. Данная теория различает «грамматические» и «конкретные» падежи, на основе различия их семантических и синтаксических функций. За исключением вокатива и номинатива все падежные формы разделяют обе функции, однако синтаксические функции являются первичными с грамматическими и вторичными с конкретными падежами. Грамматическими падежами считаются именительный, винительный и родительный, в то время как конкретными являются творительный, местный и отложительный падеж. Дательный занимает специальную позицию в данной системе, поскольку он обладает и конкретным, и абстрактным значением, и он является единственным падежом, который также может употребляться со всякими глаголами: и с переходными и с непереходными (Андерсон 1977).

При исследовании того, как трактуют современные генеративные лингвистические теории<sup>27</sup> падежные реляции в предложении, японский лингвист Х. Ура (2001:344) указывает на универсальное явление, касающееся выражения субъекта. Он исходит из того, что каждый элемент предложения обладает определенной грамматической функцией. А также каждая грамматическая реляция (субъект, объект) характеризуется определенным набором грамматических функций. Генеративные теории основываются на структурном определении падежей. Однако некоторые лингвисты (Комри 1989, Гивон 1997) доказывают, что отождествление этих трех понятий – грамматических функций, реляций и падежей – вызывает ряд трудностей, поскольку набор грамматических функций, которыми данная реляция обладает, не универсален и абсолютен, и различен для разных языков. Скорее уместно здесь

---

<sup>25</sup> Так называемый *dative shift* (см. Ура 2001).

<sup>26</sup> Подробное изучение данного явления см. у Ден Дикен (1999).

<sup>27</sup> Модель аспектов и теория управления и связывания (см. Ура 2001).

говорить о разделении грамматических функций<sup>28</sup>. Ярким примером вышеупомянутого явления служит существование конструкций с так называемым «прихотливым субъектом»<sup>29</sup>, где имя в функции субъекта употребляется не в именительном падеже. Из оборотов с «прихотливым субъектом» конструкции с субъектом в дательном падеже исследовались в наибольшей степени.<sup>30</sup> Такое употребление дательного падежа дает о себе знать в ряде языков, например в корейском, тамильском и японском (Ура 2001:345–347). Хотя это явление еще не в достаточной степени изучено, можно предполагать, что славянская DA конструкция, в которой субъект оборота употребляется в дательном падеже вместо именительного, также является представителем явления такого типа.

В древнерусском языке (а также в старославянском) дательный падеж обладает широким спектром функций, и участвует в образовании ряда синтаксических конструкций (второй дательный, управление ряда глаголов дательным падежом, употребление дательного беспредложного для выражения направления и цели, дательный принадлежности и т. д.).

Изучая DA оборот в славянском историческом языкознании, исследователи стараются обосновывать употребление дательного падежа в самостоятельной конструкции значением древнего дательного падежа, однако их взгляды относительно его возникновения резко расходятся. По мнению Ф. Миклошича (Миклошич 1883) дательный падеж появился в самостоятельном обороте, поскольку он не употреблялся во временном значении. Иную точку зрения представляет Б. Дельбрюк (Дельбрюк 1897), согласно которому употребление дательного падежа в самостоятельной конструкции восходит к темпоральному значению падежа, который таким образом соответствует темпоральному значению абсолютной конструкции. Й. Станислав (Станислав 1934) считает, что дательный падеж употреблялся, потому что его значение было специализированным и широким, то есть он обладал наибольшим значением среди падежей. П. Трост (Трост 1958) отмечает, что дательный падеж субъекта представляет собой характерное явление и в балтийских, и в славянских языках, и таким образом употребление дательного падежа в абсолютной конструкции просто подчеркивает эту особенность.<sup>31</sup> Дж. М.Андерсен (Андерсен 1970) обосновывает использование дательного в обороте значением данного падежа в падежной системе Р.

---

<sup>28</sup> Разделение грамматических функций в англоязычной литературе называется «GF- splitting» (см. Гивон 1997).

<sup>29</sup> Прихотливый субъект английским термином называется «Quirky – subject» (см. там же).

<sup>30</sup> Данное явление называется в английском языке «Dative Subject Construction» (см. там же).

<sup>31</sup> Это взгляд соответствует и вышеупомянутой теории японского лингвиста Ура о конструкциях с субъектом в дательном падеже.

Якобсона (Якобсон 1971). Он выражает мнение, что употребление дательного падежа в исследуемой конструкции соответствует периферийному и направленному значениям изучаемого падежа (Андерсен 1970).

Если учитывать во внимание теорию, согласно которой DA конструкция в старославянском была заимствована из греческого языка, где родительный падеж использовался в соответствующей структуре, то открывается еще одно объяснение для употребления дательного падежа. Ряд лингвистов указывает на существование специальных отношений между родительным и дательным падежами в индоевропейских языках (Миклошич 1883:617, Потебня 1958:332). Данная точка зрения в особенно развитом виде представлена в теории Хаверса (Хаверс 1911), где альтернатива двух падежей упоминается под названием «*dativus sympatheticus*».

На основе перечисленных трактовок можно сказать, что хотя и существует ряд возможных обоснований для преимущественного употребления дательного падежа, большая вариация падежей в индоевропейских абсолютных конструкциях может свидетельствовать о синхронно немотивированном использовании дательного в славянском (Корин 1995).

### **3.2. Происхождение древнерусского дательного самостоятельного оборота**

По вопросу о происхождении древнерусской дательной самостоятельной конструкции имеются три точки зрения.

Согласно первой, дательный самостоятельный оборот является свойством лишь книжно–литературного языка, поскольку он был заимствован из греческого языка, или образован по его образцу (Черных 1960, Ружичка 1961, Вечерка 1961, Иванов 1964, Бирнбаум 1968, Успенский 2002). По мнению Б. А. Успенского (Успенский 2002:58) ярче всего книжный, церковнославянский язык противопоставляется некнижному, разговорному в области синтаксиса. Успенский указывает на тот факт, что синтаксис причастных конструкций в старославянском подвергся особенно сильному греческому влиянию. Специфическим книжным оборотом он считает дательный самостоятельный, который калькирует родительный самостоятельный греческого языка. Греческий родительный падеж передается при калькировании дательным падежом, поскольку славянский дательный соответствует греческому родительному в ряде основных значений (Успенский 2002:254).

Вторая группа исследователей соглашается с первой группой лишь в том, что в древнерусском языке DA конструкция образовалась на основании греческой конструкции в славянских языках, но по их мнению, проникая в церковнославянский

язык русской редакции, она прошла свой путь развития (Белоруссов 1899, Стеценко 1977). И. М. Белоруссов (Белоруссов 1899) предполагает, что хотя конструкция возникла и образовалась под влиянием греческого родительного самостоятельного в церковнославянском языке, она не могла с ним иметь близкого сходства и родства. К сожалению, данная идея не находит подтверждения в исследовании автора. А. Х. Востоков и Ф. И. Буслаев (Буслаев 1858, Востоков 1863) также утверждают, что изучаемая конструкция не является простой заменой греческого родительного самостоятельного. Для подтверждения своего тезиса они использовали метод сличения текстов с греческими оригиналами. Выяснилось, что дательный самостоятельный употреблялся шире, чем родительный самостоятельный в греческом языке. Согласно их мнению в греческом немногочисленные случаи использования оборота объясняются тем, что в нем существовало и другое средство для выражения того же значения. Е. И. Янович (1986:311) также указывает на отличительные свойства в употреблении конструкции в древнерусском и старославянском языках. В то время, как предикат дательного самостоятельного в старославянском обычно выражен нечленным действительным причастием, в древнерусском оборот мог включать и членные формы. С течением времени частота употребления конструкции в древнерусских памятниках расширяется. Другой важной отличительной чертой древнерусской письменности в сравнении со старославянской он считает употребление дательного самостоятельного в качестве самостоятельного предложения.

Третья группа лингвистов настаивает на тезисе о праславянском возникновении оборота (Делбрюк 1897, Грузинский 1910, Коробчинская 1952, Потевня 1958, Борковский–Кузнецов 1963, Андерсен 1970, Борковский 1978). Борковский (1978:429) является защитником мнения, что DA конструкция представляет собой исконную древнерусскую конструкцию. В доказательство автор выдвигает два аргумента. Во первых, конструкция часто используется авторами повествовательного жанра. Данной структурой изобилуют летописные тексты, поучения, жития, исторические произведения и повести. Во вторых, оборот употребляется в ряде современных восточнославянских диалектов. Н. К. Грузинский (1910) также говорит о возникновении дательного абсолютного на русской почве. Он связывал его появление с управляемым дательным падежом, выступавшим в качестве косвенного дополнения. Данное положение было дополнено Потевней, который считал, что дательный самостоятельный связан с «первым дательным, непосредственно дополняющим

главное сказуемое<sup>32</sup> (Потебня 1958:334). Однако кажется, что данный тезис не имеет убедительной силы, поскольку у автора нет доказательств для такой эволюции.

### 3.3. Дальнейшая судьба дательной самостоятельной конструкции

Относительно распространения и разрушения дательной самостоятельной конструкции мнения лингвистов также расходятся. А. Р. Корин предполагает, что оборот употреблялся по всей славянской территории в конце праславянской эпохи (Корин 1995:270).

С точки зрения языковых инноваций территория западных славян является центральной, в то время как восточно- и южнославянские области – периферийными. Таким образом меньше следов употребления дательной самостоятельной структуры находим в западнославянских языках. В южнославянском, согласно С. Младенову (1935), реликтами дательного самостоятельного оборота являются причастные окончания *-ем/ -ум* в некоторых болгарских диалектах.

Оборот употреблялся дольше всего в восточнославянских языках. По мнению И. И. Срезневского (1959) конструкция использовалась вплоть до XIV века. Согласно М. В. Ломоносову (1952:567) оборот дает о себе знать в книжном стиле даже в XVIII столетии, в то время как Борковский (1978:428) отмечает, что структура употреблялась у писателей и поэтов даже XVIII-XIX веков<sup>33</sup>.

Расходятся взгляды и относительно раскрытия причин исчезновения структуры. Станислав (1934) объясняет данное изменение развитием других способов выражения гипотактических отношений. Согласно Иванову (1964:422) разрушение оборота было вызвано, с одной стороны, чуждостью конструкции живому языку, а с другой тем, что происходит утрата склонения кратких причастий. Это приводит к тому, что причастия начинают выступать не в дательном, а в именительном падеже. С течением времени возрастает количество таких отступлений. Борковский (1978) и Янович (1986) предполагают, что в силу смысловой многоплановости DA оборот должен был уступить место придаточному предложению, обладающему более выразительной грамматической структурой.

Признаками разрушения дательного самостоятельного считаются включение в состав предложения подчинительных союзов, увеличение числа оборотов, в которых нарушено согласование, т. е. имя выступает в дательном, а причастие в именительном

---

<sup>32</sup> Потебня считал, что выражения типа *пьючю емѣ* и *повѣдша емѣ* рассматриваются как прообраз DA конструкции. (см. там же)

<sup>33</sup> В качестве примера он упоминает например Д. И. Фонвизина, М. М. Некрасова, А. Н. Радищева.

падеже, использование оборотов с субъектами, идентичными с субъектом главного предложения, употребление конструкции для выражения сочинительной связи.

### **3.4. Изучение абсолютных оборотов Суздальской летописи по Лаврентьевскому списку**

В этой части рассматриваются семантические, функциональные и формальные свойства использования DA оборота в тексте Суздальской летописи по Лаврентьевскому списку. Изучаемые здесь явления совпадают с проблемами, выдвинутыми другими учеными при изучении формальных и функциональных свойств этого оборота в памятниках славянских языков<sup>34</sup>. Таким образом, представленные здесь явления, с одной стороны, показывают, на каком этапе языкового изменения находилась конструкция в XIV веке, а с другой, дает возможность для сопоставления полученных нами результатов с другими исследованиями.

#### **3.4.1. Формальная характеристика DA конструкций**

##### **3.4.1.1. Форма предиката DA конструкции**

В старославянском языке предикат DA конструкции выражался нечленным действительным причастием. Формы настоящего времени выражали одновременность главного и причастного действия, в то время как причастия прошедшего времени показывали, что действие DA оборота предшествует глагольному действию. Книжно-славянский характер оборота подтверждается и фонетической особенностью суффикса действительного причастия настоящего времени, поскольку в нем употреблялись старославянские формы суффиксов **-жш-**, **-жщ-**, **-щш-**, **-щщ-**. Страдательные причастия лишь редко встречаются в составе такой конструкции. Эта особенность объясняется преобладанием у страдательного причастия атрибутивной функции над предикативной. Поэтому чаще всего страдательное причастие выступает в DA в сочетании с действительным причастием от вспомогательного глагола **вѣти** (Борковский 1978:418, Спринчак 1960:220, Борковский–Кузнецов 1963:448).

В старославянском предикат выражался за редкими исключениями именными формами причастия. В древнерусском обороте использовались и местоименные формы. Начиная с XV века появляется процесс утраты именного склонения у причастий, и их

---

<sup>34</sup> Уорт (1994) изучал использование DA оборотов в Повести временных лет, а Лифгрэн (2000) - в средне-болгарских памятниках, Христова в Киевской летописи (2006).

превращение в деепричастия. Параллельно с этим изменением число примеров с членными формами возрастает.

В исследуемом нами тексте встречаются обороты, содержащие только действительные причастия настоящего и прошедшего времени<sup>35</sup>.

(51) **в** **лѣѣ** **ѣ** **хъ** **пѣ** **сѣдѣщю** **гарославѣ** **кнѣзю**  
 Prep N.Acc. Num. Part.act.praes.Dat.sg.masc. N.Dat.sg. N.Dat.sg.

**изславлю** **в** **кыевѣ** **ѣха** **на** **нь** **изъѣздом**  
 Adj.Dat.sg. Prep. N.Loc. V.Aor.sg.3 Prep. Pron.Acc.sg. N.Instr.

**ѹрниговъскыи** **кнѣзь** **сѣславъ** (366)  
 Adj.Nom.sg.masc. N.Nom.sg. N.Nom.

(52) **привѣгшю** **же** **ѹмоу** **в** **перемышль** **поуа**  
 Part.act.praet.Dat.sg.masc. Partic. Pron.Dat.sg.masc. Prep. N.Acc. V.Aor.sg.3

**слатисѧ** **г** **королеви** **мира** **просѧ** (337)  
 Inf. Prep. N.Dat.sg. N.Gen.sg. Part.act.praes.Nom.sg.

Большинство причастных форм, следуя за старославянской нормой, является нечленным, но употребляются и полные формы, особенно в случае действительного причастия прошедшего времени во множественном числе.

(53) **володимеркоу** **же** **не** **приспѣвшю** **со** **андрѣѣ**  
 N.Dat. Partic. Partic. Part.act.praet.Dat.sg.masc. Prep. N.Instr.

**за** **тѣмь** **изславъ** **зиде** **за** **твердъ** (330)  
 Prep. Pron.Instr.sg. N.Nom. V.Aor.sg.3 Prep. N.Acc.sg.

(54) **перешедши** **же** **имъ** **днѣпръ** **приде** **к** **немуу**  
 Part.act.praet.Dat.pl. Partic. Pron.Dat.pl.masc. N.Acc.sg. V.Aor.sg.3 Prep. Pron.Dat.sg. 3.masc.

**вѣсть** **стрыни** **ти** **оумерлъ** **вѣславъ** (342)  
 N.Nom.sg. N.Nom.sg. Pron. Dat.sg. Part.act.praet.masc. N.Nom.

(55) **сѣсловома** **же** **перебрѣшомѧ** **днѣпръ** **с** **половци**  
 N.Dat.dual. Partic. Part.act.praet.Dat.dual.masc. N.Acc. Prep. N.Instr.pl.

**въздаша** **вѣсть** **к** **гюргеви** **рекоуще** (332)  
 V.Aor.pl.3 N.Acc.sg. Prep. N.Dat. Part.act.praes.Nom.pl.masc.

Характеристика использования причастных форм представлена в следующей таблице:

<sup>35</sup> Примеры цитированы по изданию Карского (1962). Морфологический анализ дается в случае тех примеров, где трактуются морфо-синтаксические особенности конструкции.

Таблица № 10

Краткая форма причастия	Полная форма причастия	Причастия действительного залога настоящего времени	Причастия действительного залога прошедшего времени
189	95	157	127

Суффикс причастий, кроме трех примеров, образуется по старославянской норме.

(56) володимеркоу	же	не	дадоуую	внити в	свою
N.Dat.sg.	Partic.	Partic.	Part.act.praes.Dat.sg.masc.	Inf. Prep.	Pron.Acc.sg.fem.
землю	рати	и	срѣ	и	и изъима
N.Acc.sg.	N.Dat.sg.	Conj.	V.Aor.sg.3	Pron.Acc.sg.masc.	Conj. V.Aor.sg.3
закитники	королевы	(337)			
N.Acc.pl.	Adj.Acc.pl.masc.				

### 3.4.1.2. Субъект оборота

В этом разделе рассматриваются два аспекта субъекта изучаемой конструкции: с одной стороны посмотрим, можно ли считать субъектом элемент, выраженный дательным падежом, а с другой, изучается проблема совпадения/несовпадения субъектов главного и придаточного предложений.

В русской грамматической традиции существуют два термина для обозначения приоритетного существительного предложения – подлежащее и субъект. В традиции описательных грамматик русского языка и других индоевропейских языков подлежащее выделяется на основе двух главных признаков: 1. подлежащее оформляется именительным падежом (номинативом); 2. оно контролирует согласование с финитным глаголом по категориям лица, числа или рода. Субъектом называют всякое существительное в косвенном падеже, которое в чем-нибудь похоже на подлежащее (Тестелец 2001: 319).

Наиболее значимое существительное/местоимение (pivot) DA оборотов можно считать субъектом и потому, что оно обладает той же семантической ролью, как подлежащие, выражаемые именительным падежом.

Из абсолютного характера DA конструкции вытекает, что его субъект отличается от субъекта главного предложения, содержащего спрягаемую глагольную форму<sup>36</sup>. По мнению А. Р. Корина (1995:226) несовпадение субъектов является главным определительным свойством данных конструкций. А согласно В. И. Борковскому и П.

<sup>36</sup> Разновидность оборота с несовпадением субъектов называется греческим типом, в то время как тип с тождественными субъектами упоминается как негреческий тип (Уорт 1994:30).

С. Кузнецову, то обстоятельство, что субъекты в главном и в придаточном предложениях не совпадают, свидетельствует об относительной самостоятельности причастия в обороте (Борковский–Кузнецов 1963:445). Однако, с ходом языкового развития и в старославянских, и в древнерусских памятниках возрастает число примеров с кореферентными субъектами между главным и придаточным предложением<sup>37</sup>. Данный тип конструкций в лингвистической литературе оценивался как неправильный.

Согласно мнению Д. С. Уорта (Уорт 1994:30) греческий и негреческий тип являются лишь полярными оппозициями, между которыми находим ряд промежуточных структур. С синтаксической точки зрения различаются два типа кореферентности: первый тип касается ядра конструкций. В них субъект главного предложения и субъект придаточного предложения являются кореферентными. Второй касается не ядра оборотов. В них не субъект, а какой-нибудь другой член главного предложения (объект, обстоятельство) является кореферентным с субъектом придаточного предложения (Христова 2006:276).

Уорт также указывает на то, что в ряде случаев субъект DA и субъект главного предложения не вполне совпадают<sup>38</sup>. То есть, в случае кореферентности подлежащих можно говорить об их полном или частичном совпадении. Текст Суздальской летописи представляет примеры следующих типов.

#### 1. Несовпадение субъектов:

(57)	<b>ПОШЕДШЮ</b>	<b>ЖЕ</b>	<b>КНАЗЮ</b>	<b>В</b>	<b>ПОЛЕ</b>	<b>ОУЗРѢША</b>	<b>НАШИ</b>
	Part.act.praet.Dat.sg.masc.	Partic.	N.Dat.sg.	Prep.	N.Acc.sg.	V.Aor.pl.3	Pron.Nom.pl.
	<b>СТОРОЖЕВЕ</b>	<b>ПОЛКЪ</b>	<b>В</b>	<b>ПОЛИ</b>	(389)		
	N.Nom.pl.	N.Acc.sg.	Prep.	N.Loc.sg.			

#### 2. Кореферентность субъектов

<sup>37</sup> Примеры с несовпадением субъектов дает о себе знать напр. в тексте «Codex Suprasliensis». См. Христова 2006.

<sup>38</sup> Он имеет в виду такие случаи кореферентности, когда субъект DA стоит во множественном числе, а субъект главного предложения в единственном (Уорт там же).

а.) полная

(58) **АНДРѢВИ** **ЖЕ** **НЕ** **МОГОУЩЮ** **СОУПРОТИВИТИСѦ** **ИМЪ**  
N.Dat. Partic. Partic. Part.act.praes.Dat.sg.masc. Inf. Pron.Dat.pl.  
**А** **Ѡ** **БРАТЪИ** **НЕ** **БЪИ** **ЮМОУ** **ПОМОЦИ** **И**  
Conj. Prep. N.Gen.sg. Partic. V.Aor.sg.3 Pron.Dat.sg.masc. N.Gen.sg. Conj.  
**ВСХОУѢ** **ЛИШИТИСѦ** **ПЕРЕАСЛАВЛА** (305)  
V.Aor.sg.3. Inf. N.Gen.sg.

б.) частичная :

(59) **ГЮРГЕВИ** **ЖЕ** **С** **ВОЛОДИМЕРѠ** **И** **З** **ДѢТМИ**  
N.Dat.sg. Partic. Prep. N.Instr.sg. Conj. Prep. N.Instr.pl.  
**ПРИШЕДШЮ** **ВВОРЗЪ** **К** **ЗРОУВОУ** **И** **ПЕРЕВРЕДОША** **УРЕСЪ**  
Part.act.praet.Dat.sg.masc. Adv. Prep. N.Dat.sg. Conj. V.Aor.pl.3 Prep.  
**ДНѢПРЪ** (332)  
N.Acc.sg.

В ходе эволюции греческий тип передается придаточным обстоятельственным предложением разных типов, а второй тип, где субъекты совпадают, деепричастным оборотом.

### 3.4.1.3. Последовательность субъекта и предиката **ДА** оборота

В старославянском языке (и также в среднеболгарском) наблюдается непосредственная близость причастия к субъекту конструкции.

В языке Суздальской летописи дают о себе знать многочисленные примеры с частицами *же*, *бо* и *не*. Кроме этого находим большое количество примеров, в которых эпитеты или обстоятельства вставляются между частями конструкции.

(60) **МСТИСЛАВОУ** **ЖЕ** **БОЛЕ** **НАЛѢГАЮЩЮ** **НА** **ВСЕВОЛОДА** **РЕКА**  
N.Dat. Partic. Adv. Part.act.praes.Dat.sg.masc. Prep. N.Acc.  
Part.act.praes.Nom.sg.masc.  
**ЮМОУ** (297)  
Pron.Dat.sg.masc.

### 3.4.1.4. Связь **ДА** конструкции с главным предложением

Согласно стандартному определению в старославянском языке **ДА** оборот выступал в составе сложного предложения как подчиненное предложение, и присоединялся без союзов. Подчинительная связь в славянских языках может осуществляться двумя способами: или гипотактически, или при помощи союзов.

Однако, надо подчеркнуть, что эти два способа не равны, поскольку союзы способны передавать более отчетливые значения.

В данном корпусе по отношению к главному предложению имеются и бессоюзные, и союзные конструкции.

(61) изъславоу же привѣгшю ꙗко къievoу повелѣ  
 N.Dat.sg. Partic. Part.act.praet.Dat.sg.masc. Prep. N.Dat.sg. V.Aor.sg.3  
друзинѣ свои свиратиса оу дорогожича (327)  
 N.Dat.sg. Pron.Dat.sg.fem. Inf. Prep. N.Gen.sg.

Оборот может соединяться с главным предложением при помощи сочинительных, а также подчинительных союзов. Они перенесены в оборот из близких по функциям к ДА придаточных предложений.

(62) и пойде мѣа ноула въ кѣ и  
 Conj. V.Aor.sg.3 N.Gen.sg. N.Gen.sg. Prep. Num.Acc. Conj.  
пришедшю юмоу къ выханю и приде  
 Part.act.praet.Dat.sg.masc. Pron.Dat.sg.masc. Prep. N.Dat.sg. Conj. V.Aor.sg.3  
 к немуу олговичъ (321)  
 Prep. Pron.Dat.sg.masc. Adj.Nom.sg.

### 3.4.2. Функциональная характеристика употребления ДА конструкции

При изучении функциональной роли ДА оборота многие исследования ограничиваются лишь характеристикой синтаксической функции конструкции. Ниже помимо синтаксической роли представляются толкования также в связи со стилистической функцией и функцией дискурса ДА.

#### 3.4.2.1. Синтаксическая функция

Некоторые лингвисты, как например Я. А. Спринчак (1960), П. Я. Черных (1960), Д. С. Уорт (1994)

соглашаются в том, что в старославянском языке ДА оборот ограничивался кругом временных и причинно-следственных значений. В противоположность этому, ряд славистов обращают внимание на то, что в русском изводе церковнославянского языка синтаксическая функция оборота расширилась (Спринчак 1960, Борковский–Кузнецов 1963, Борковский 1978, Янович 1986). Таким образом ДА может выполнять функцию придаточных предложений разных типов: кроме временного, причинного и

следственного, и объектного, условного, дополнительного, определительного и сравнительного.<sup>39</sup>

В изучаемой нами летописном тексте выделяются следующие синтаксические функции оборота.

Временное:

(63) **сѡботѣ** **же** **свѣтающеи** **посла** **митрополитѣ**  
 N.Dat.sg. Partic. Part.act.praes.Dat.sg.fem. V.Aor.sg.3 N.Nom.sg.

**игоумѣна** (318)  
 N.A-G.sg.

Причинное:

(64) **и** **изнемогши** **люде** **в** **градѣ** **предашася**  
 Conj. Part.act.praet..Dat.pl. N.Dat.pl. Prep. N.Loc.sg. V.Aor.pl.3

**юмоу** (429)  
 Pron.Dat.sg.masc.

Дополнительное:

(65) **того** **же** **дни** **и** **удѣ** **бѣи** **такѡ** **и**  
 Pron.Gen.sg.masc. Partic. N.Gen.sg. Conj. N.Gen.sg. V.Aor.sg.3 Adv. Conj.

**того** **горзньѣ** **в** **кыевѣ** **всѣ**  
 Pron.Gen.sg.masc. Adv.Comp. Prep. N.Loc.sg. Pron.Dat.pl.masc.

**зраши** **бѣвшю** **слнцю** **мѣемѣ** (455)  
 Part.act.praes.Dat.pl.masc. Part.act.praet.Dat.sg.neutr. N.Dat.sg. N.Instr.sg.

Вышеупомянутые функции часто трудно различать. Д. С. Уорт (Уорт 1994:44), стараясь

определить общее значение **ДА** в этой смысловой многоплановости, выражает мнение, что единственным универсальным значением структуры является обозначение «фона событий».

Другим своеобразным признаком русского извода церковнославянского языка является, что оборот может быть и независимым предложением: простым, частью сложносочиненного, или главным в составе сложноподчиненного предложения.

(66) **шлюши** **же** **имѣ** **межи** **собою** **и**  
 Part.act.praes.Dat.pl. Partic. Pron.Dat.pl. Prep. Pron.Instr.sg. Conj.

**цѣловавши** **крѣтъ** **веснѣ** **приспѣвши** **миръ** **створиша** (326)  
 Part.act.praet.Dat.pl. N.Acc.sg. N.Dat.sg. Part.act.praet.Dat.sg.fem. N.Acc.sg. V.Aor.pl.3

<sup>39</sup> В среднеболгарском также происходит функциональное расширение структуры. Лифгрэн (2000) различает пять типов обстоятельственных значений: временное, причинное, уступительное, условное и следственное.

### 3.4.2.2 Дискурсная функция<sup>40</sup>

Важность изучения дискурсной функции DA оборота, согласно Уорту (Уорт 1994:41) обосновывается двумя причинами: с одной стороны, неуместностью употребления DA оборота в функции подчиненного предложения, а с другой – условием его употребления в поздних этапах: конструкция может заменить предложения со спрягаемыми глагольными формами. На самом деле нарративная ценность может быть представлена при помощи цепи DA.

Дискурсная функция конструкции может зависеть от позиции DA по отношению к главному предложению. Если оборот расположен перед главным предложением (препозитивно), то он способствует наррации. Такие конструкции в большинстве случаев синтаксически являются временными подчинительными конструкциями.

(67) **приспѣвшю**      **же** **празднику**      **стѣю**      **моученикоу**      **иде**  
Part.act.praet.Dat.sg.masc.    Partic.    N.Dat.sg.      Adj.Gen.dual.    N.Gen.dual.    V.Aor.sg.3

**гюрги**      **на**      **лѣто**      **и**      **з**      **дѣтми**      **своими** (335)  
N.Nom.sg.      Prep.    N.Acc.sg.    Conj.    Prep.    N.Instr.pl.      Pron.Instr.pl.

Если DA оборот расположен направо от главного предложения, т. е. постпозитивно, то наррация замедляется.

(68) **завтра**      **поѣха**      **изъ**      **сѣждала**      **ворзо**      **такѣ**      **на**      **заяць**  
Adv.      V.Aor.sg.3    Prep.      N.Gen.      Adv.    Conj.    Prep.    N.Gen.pl.

**дружинѣ**      **постигаюци**      **юго**      (376)  
N.Dat.sg.      Part.act.praes.Dat.sg.fem.      Pron.Acc.sg.masc.

В некоторых случаях нельзя связать конструкцию с окружающими главными предложениями. Эти двунаправленные или недирекциональные конструкции прерывают последовательность наррации и обеспечивают информацию и для предшествующего, и для последующего предложения.

(69) **стоявшим**      **же**      **имъ**      **до**      **вечера**      **перешедъ**  
Part.act.praet.Dat.pl.    Partic.    Pron.Dat.pl.    Prep.    N.Gen.sg.      Part.act.praet.Nom.sg.masc.

**же**      **гюрги**      **за**      **роуць**      **ста**      **свитаюцю**  
Partic.      N.Nom.      Prep.    N.Acc.sg.    V.Aor.sg.3    Part.act.praes.Dat.sg.masc.

**же**      **паткоу** (333)  
Partic.    N.Dat.sg.

<sup>40</sup> Под термином «дискусная функция» понимается функция, которую данный элемент предложения выполняет в речевом акте.

### **3.4.2.3. Стилистическая функция**

Относительно стилистической функции DA можно прийти к выводу на основании исследования сферы его употребления. В. И. Борковский (1978:417), Я. А. Спринчак (1960:221) указывают на то, что оборот не используется в грамотах, отражающих живую русскую речь. Оборот имел широкое распространение среди книжников, и часто встречается в письменных памятниках повествовательного жанра: в житиях, летописях, исторических повествованиях, поучениях и повестях. Это указывает на то, что DA особенно часто встречается в памятниках, язык которых отличается признаками «высокого стиля».

На основе вышеуказанных фактов можно предположить, что DA оборот обозначал стилистически маркированную разновидность финитного главного предложения (Корин 1995:280).

### **3.4.3. Нестандартные DA конструкции**

Как на это было уже указано, текст Суздальской летописи изобилует отклонениями от старославянской нормы. Этот факт основывается на том обстоятельстве, что летопись была написана в XIV веке, на «промежуточном этапе» развития языка, поскольку данный период связан с переходом краткого действительного причастия в деепричастие.

В ряде случаев находим порывание субъектов. Наблюдаются два типа порываний: грамматическое и семантическое. Грамматическое порывание включает в себе дистанцию абсолютного оборота от главного предложения. Между главным предложением и DA оборотам могут выступать 1. другие DA обороты, 2. кореферентные причастные конструкции с номинативным субъектом, 3. другие элементы предложения. В случае семантического порывания наблюдается различие в семантических ролях кореферентных субъектов. Данное явление отражается например в залоговых различиях (Коллинс 2004).

Отсутствие кохезии между главным и придаточным предложениями с DA имеет важное последствие для функции DA конструкций. Существуют обороты, которые не являются придаточными, а могут интерпретироваться как главные предложения (Христова 2006).

Представление основных типов так называемых нестандартных, разрушенных DA оборотов текста основывается на классификации Борковского (1978:423-425) и Уорта (Уорт1994:32).

### Формально разрушенные конструкции:

Дательный субъект выступает с застывшей причастной формой:

(70) БОЛГАРЕ ЖЕ ИЗ ГОРОДА И В СОВ'ЬКОУЛА И ИЗ УЕЛМАТА  
N.Nom.pl. Partic. Prep. N.Gen.sg. Conj. Prep. N.Gen.sg. Conj. Prep. N.Gen.

ПОИДОША ВЪ ЛОДЫѦ А ИС ТОРЦЬСКАГО НА КОНИХЪ НА  
V.Aor.pl.3 Prep. N.Loc.pl. Conj. Prep. N.Gen. Prep. Adj.Loc.pl. Prep.

ЛОДЬКЪ НАШИ И ПРИЕХАВШЕ ИМЪ НА ЛОДЬКЪ (390)  
N.Acc.pl. Pron.Acc.pl. Conj. Part.act.praet.Nom.pl. Pron.Dat.pl. Prep. N.Acc.pl.

Субъект в дательном падеже употребляется со спрягаемой глагольной формой:

(71) БОРИСОУ ЖИДИСЛАВИУЮ ВОЕВОДА БЪК В ТО  
N.Dat. Adj.Dat. N.Nom.sg. V.Imperf.sg.3. Prep. Pron.Acc.sg.neutr.

ВРЕМЯ И НАРАДЪ ВЕСЬ ДЕРЖАШЕ (364)  
N.Acc.sg. Conj. N.Acc.sg. Pron.Acc.sg.masc. V.Imperf.sg.3

ДА оборот употребляется без причастного предиката:

(72) В ТО ЖЕ ВРЕМЯ УЕРНИГОВСКОМУ КНАЗЮ  
Prep. Pron.Acc.sg.neutr. Partic. N.Acc.sg. Adj.Dat.sg.masc. N.Dat.sg.

НЕМИРОУ СЪ ВАГОМЪ СТОСЛАВИУЕМЪ ВОЕВАШЕ ВАЛЕГЪ  
Adj.Dat.sg.masc. Prep. N.Instr. Adj.Instr. V.Imperf.sg.3 N.Nom.

СТОСЛАВИУЪ УЕРНИГОВСКОЮ ВОЛОСТЬ (367)  
Adj.Nom. Adj.Acc.sg.fem. N.Acc.sg.

Причастная форма употребляется без субъекта:

(73) ВОРОТИСЛАВЪ АНДР'БЕВЪ ТЫСАУЬСКЪИИ И ИВАНКО ВАУЕСЛАВЪ ВЪСЛАСТА  
ОТРОКЪ  
N.Nom.sg. Adj. Nom.sg. N.Nom.sg. Conj. N.Nom.sg. Adj.Nom.sg. V.Aor.dual.3  
N.Acc.pl.

СВОК В ГОРОДЪ И СВИТАЮЩЮ ОУВ'ЕД'ВШЕ  
Pron.Acc.pl. Prep. N.Acc.sg. Conj. Part.act.praes.Dat.sg. Part.act.Praet.Nom.pl.

ВСИ ВОИ ТАКО ВЪАША И НОЩИ<sup>ом</sup> (298)  
Pron.Acc.pl. N.Acc.pl. Adv. V.Aor.pl.3 Conj. N.Acc.pl.

Причастие в дательном падеже выступает с номинативным субъектом:

(74) ИЗАСЛАВ ЖЕ МОЛВАЩЮ ИМЪ ЛОУЧЕ  
N.Nom.sg. Partic. Part.act.pres.Dat.sg.masc. Pron.Dat.pl. Adv.comp.

БРАТЬЯ ИЗМРЕМЪ СД'К НЕЖЕЛИ СОРОМЪ ВЪЗМЕ<sup>м</sup> НА  
N.Nom.sg. V.praes.pl.1. Adv. Conj. N.Acc.sg. V.praes.pl.1. Prep.

СА (327)  
Pron.Acc.

<sup>41</sup> В тексте наблюдается вариант и ТАКО ВЪАША НА ЦИТЪИ

Единственный субъект использован с рядом предикатов:

(75) **КНАЗЮ** **ЖЕ** **ВСЕВОЛОДОУ** **ПЕЧАЛНОУ** **БЫВШЮ** **НЕ**  
 N.Dat.sg. Partic. N.Dat.sg. Adj.Dat.sg.masc. Part.act.praet.Dat.sg.masc. Partic.  
**МОГОУЩЮ** **ОУДЕРЖАТИ** **ЛЮДИИ** (385)  
 Part.act.praes.Dat.sg.masc. Inf. N.Gen.pl.

Единственный предикат употреблен с рядом субъектов:

(76) **ТРОЕ** **ЖЕ** **ОСЕНИ** **СЦЕНА** **БЫ** **ЦРКЪИ**  
 Pron.Gen.sg.fem. Partic. N.Gen.sg. Part.pass.praet.Nom.sg.fem. V.Aor.sg.3 N.Acc.sg.  
**СТРОЕ** **БЦИ** **ОУСПЕНЬА** **ЮЖЕ** **СОЗДА** **ЛЮБОВЬЮ**  
 Adj.Gen.sg.fem. N.Gen.sg. N.Gen.sg. Pron.Acc.sg.fem. V.Aor.sg.3. N.Instr.sg.  
**ПРАВОВАРНАГА** **КНАГЪНИИ** **ВЕЛИКАГА** **В** **СВОЕ** **МАНАСТЪРИ**  
 Adj.Nom.sg.fem. N.Nom.sg. Adj.Nom.sg.fem. Prep. Pron.Loc.sg.masc. N.Loc.sg.  
**ЕППОМЬ** **БЛЖНЪМЬ** **ИВАМЬ ...** **ТОУ** **СОУЩЮ**  
 N.Instr.sg. Adj.Instr.sg.masc. N.Instr.sg. Adv. Part.act.praes.Dat.sg.masc.  
**ВЕЛИКОМУ** **КНЗЮ** **ВСЕВОЛОДОУ** **И** **СНОУ** **ЕГО** **КОСТЪНИНОУ**  
 Adj.Dat.sg.masc. N.Dat.sg. N.Dat.sg. Conj. N.Dat.sg. Pron.Gen.sg.masc. N.Dat.sg.  
**И** **ЮРГИЮ** **И** **ВОЛОДИМЕРОУ** (417)  
 Conj. N.Dat.sg. Conj. N.Dat.sg.

Частота употребления отдельных типов разрушенных структур дается в следующей таблице:

Таблица № 11.

Формально разрушенные конструкции						
Оборот с застывшей причастной формой	Оборот со спрягаемым глаголом	Оборот без субъекта	Оборот без предиката	Оборот с номинативным субъектом	Множество предикатов с единственным субъектом	Множество субъектов с единственным предикатом
4	1	3	1	3	31	10

Функционально нестандартные обороты:

ДА конструкция представляет собой простое самостоятельное предложение.

(77) **КОРОЛЮ** **ЖЕ** **ПЕРЕШЕДШЮ** **ЧЕРЕСЪ** **ГОРЪИ** **И** **СЛЫША** **УЖЕ**  
 N.Dat.sg. Partic. Part.act.praet.Dat.sg.masc. Prep. N.Acc.pl. Conj. V.Aor.sg.3 Adv.  
**ЛАХОВЕ** **ИДОУ** **К** **ВОЛОДИМЕРЮ** **ОЛГОВИЧЕМЬ** **В** **ПОМОУ** (427)  
 N.Nom.pl. V.praes.pl.3 Prep. N.Dat. N.Instr. Prep. N.Acc.sg.



## **4. Обзор истории изучения диахронного синтаксиса в русском и общем языкознании**

### **4.1. Обзор истории изучения диахронного синтаксиса в русском языкознании**

Исторический синтаксис в русском языкознании по сравнению с морфологией и фонологией является мало изученной отраслью языкознания. Первые исследования по историческому синтаксису русского языка опубликовались в 50-ые 60-ые годы прошлого столетия.

Предметом исторического синтаксиса является установление того, каким изменениям подвергались синтаксические нормы в течение ряда эпох.

Русская историческая лингвистика основывается на изучении письменных памятников древнерусского языка, с XI - XVII вв.<sup>42</sup>. Сохранившиеся материалы со стилистической и жанровой точки зрения разделяются на три группы:

а) нравоучительные, религиозные тексты, проповеди, жития, апокрифы, богослужбная литература, памятники церковного права, которые находятся под сильным влиянием старославянского языка;

б) летописи, которые написаны «смешанным» старославянским и древнерусским языком.

в) светская литература, юридические тексты, грамоты делового и бытового содержания, отражающие книжный, разговорный язык.

Сохранившийся материал также отражает свойства различных диалектов. Изучение диалектов может оказаться полезным для исторической фонетики и морфологии, поскольку диалекты могут сохранять ряд языковых признаков, исчезнувших из современного литературного языка. Надо однако упомянуть о том, что письменные памятники, отражающие диалектизмы в области фонетики и морфологии, в меньшей мере обладают отличительными диалектными признаками в области синтаксиса.

Основоположником истории изучения русского языка считается А. А. Шахматов, который изучал текст летописей с филологической точки зрения и также реконструировал историю возникновения русских диалектов (Шахматов 1915).

---

<sup>42</sup> Большинство рукописей публиковалось в XIX –XX вв. Летописи были изданы в Полном собрании русских летописей т.1-31, юридические тексты в сериале Акты, касающиеся до юридического быта древней Руси т. 1-3. Изд. Археограф. комиссией под ред. Калачова. СПб. 1857-1884 и в «Судебники XV – XVI вв.» под общей ред. Грекова М.-Л. 1952., а литературные произведения - в сериале Труды Отдела древнерусской литературы. К ним сочетаются два словаря – Опыт словаря древнерусского языка Срезневского и Словарь русского языка XI – XVII вв. – которые дают семантическое толкование слов исторических памятников.

Русское – а также мировое – историческое языкознание в первой половине XX-го века переживало кризис. В этот период специфическим явлением советской лингвистики было «новое учение о языке», которое называется «марризмом» по имени своего основателя Н. Я. Марра. Учение Марра было направлено против компаративистики и достижений индоевропеистики. Историческое развитие языков Марр – подобно теории А. Шлейхера - представляет как смену стадий (состояний) универсального характера. Марр старается раскрыть когнитивные различия, отличающие современные языки, и также объяснить типологическое многообразие на основе социально-экономического развития человечества и форм мировоззрения. Теория не достигла результатов, поскольку она имела ошибочную целевую установку (если анализ является типологическим, то не ведет к разделению стадий, если стадийный, то не ведет к типологии), и данные языков также не поддерживали её (Хаваш 2002, Шулежкова 2004). Поскольку марризм, или стадийная типология была единственной лингвистической теорией данного периода и она стала частью сталинской идеологии, ее существование препятствовало рассматриванию теоретических вопросов исторического языкознания.

В 50-ые годы труды по русскому историческому языкознанию уделяли мало внимания проблемам синтаксиса. П. Я. Черных (1954) в своей монографии занимается вопросами синтаксиса лишь на 25 страницах, а именно: формами простого предложения, некоторыми характерными оборотами древнерусского синтаксиса (оборотами второй винительный, второй именительный, структурами «*accusativus cum infinitivo*» и дательный самостоятельный), краткими причастиями действительного залога в качестве именной части составного сказуемого, согласованием сказуемого с подлежащим, повторением предлогов и сочинительных союзов, а также типами сложных предложений (279-304).

В первых работах даже разграничение морфологии и синтаксиса оказалось трудным. Об этом свидетельствует Историческая грамматика Ф. И. Буслаева (1858), первая глава которой, «Этимология», посвящена проблемам фонетики и морфологии, вторая глава, «Синтаксис», занимается отчасти проблемами морфологии, отчасти вопросами синтаксиса (части речи и их категории, фразы, и их употребление в простых и сложных предложениях).

Первой серьезной работой в области исторического синтаксиса можно считать Очерк русского исторического синтаксиса Я. А. Спринчака (1960). Автор в первом томе своей работы изучает вопросы простых предложений (главные члены двусоставных простых предложений, виды односоставных предложений,

второстепенные члены двусоставного распространенного предложения, виды простого осложненного предложения, выражение отрицания, порядок слов), а во втором томе занимается вопросами относительно сложных предложений (типами сочинительных предложений, использованием сочинительных союзов, видами сложноподчиненных предложений).

Труды, созданные в 60-ые годы XX века более подробно изучают особенности синтаксиса древнерусского языка (Соколова 1962, Борковский и Кузнецов 1963, Иванов 1964). Перечисленные авторы кроме представления своеобразных структур классифицируют и изучают разные типы древнерусских предложений, применяя методы и достижения описательного синтаксиса современного русского языка. Они рассматривают например двусоставные и односоставные простые предложения, безличные конструкции, выражение членов предложения. Более подробные работы (Борковский 1968, Стеценко 1972, Борковский 1978, Борковский 1983), написанные около 70-ых гг., одновременно опираются на достижения дескриптивного метода синхронного синтаксиса и на результаты анализа письменных памятников. В них изучаются вопросы синтаксиса, отличающие древнее языковое состояние от современного: употребление нечленных действительных причастий в роли составного сказуемого, субстантивация прилагательных, второстепенное сказуемое, конструкции с именительным падежом прямого объекта, дательный самостоятельный оборот и др.

Иной, более современный анализ представлен в книге С. И. Коткова и З. Д. Поповой (1986), в которой авторы изучают синтаксис южнорусских грамот XVII вв. При определении разных видов предложений, они опираются на структурные схемы предложений. Различаются активные личные, пассивные, глагольно-адъективные, глагольно-субстантивные, бытийные личные и инфинитивные модальные структурные схемы, и также подробно изучаются ими разные типы распространителей (с пространственным и временным значением, а также со значением причины, образа действия и т.д.) простого предложения.

Обзор литературы по истории изучения диахронного синтаксиса в русском языкознании позволяет констатировать, что вышеупомянутые работы (кроме монографии Коткова и Поповой) характеризуют прежнее состояние языка, используя традиционный описательный метод и категории синхронного синтаксиса. Они ограничиваются лишь представлением древних языковых явлений, но не ставят вопросы о возникновении и причинах синтаксических изменений в разные периоды и не раскрывают ход развития логических отношений и связей между членами предложений.

## 4.2. Возникновение диахронного синтаксиса в общем языкознании

Определение предмета диахронного синтаксиса возникло намного позже, чем появились исследования в этой области в соответствии с современным его пониманием. Исторический синтаксис является отраслью сравнительного синтаксиса, занимающегося диалектами, которые связаны генеалогически. Основная разница между историческим и сравнительным синтаксисом, таким образом, заключается в объекте их исследования: первый занимается эмпирическими данными письменных памятников, то есть, «внешним языком», в то время как последний изучает явления «внутреннего языка» говорящего<sup>43</sup> (Пинтзук 2000: 9).

Диахронный синтаксис является мало изученной отраслью языкознания. Причина «пренебрежения» данной отрасли науки коренится в отсутствии соответствующих синтаксических теорий для объяснения ее явлений в конце XIX и начале XX века в исследованиях структуралистов и неограмматистов.

Младограмматики (Бругман, Дельбрюк, Пауль) уделяли мало внимания синтаксическим изменениям. Согласно этой теории синтаксические различия являются результатом переформулировки функций отдельных частей предложения. Их теория была лишена синхронных синтаксических правил и ограничивалась только обобщениями (Лайтфут 1979: 8, Байнон 1997: 62).

В работах структуралистов, В. Матезиуса, Р. О. Якобсона и А. В. де Грута, отсутствуют объяснения синтаксических явлений. Названные авторы занимались только распределением морфологических форм в структуре предложения. Структурализм не дает удовлетворительного объяснения синтаксических изменений, поскольку он подчеркивает сильное взаимодействие элементов предложения, а толкование развития языка остается неясным (Байнон 1997: 100).

Первые исследования по историческому синтаксису появились в начале XX-го века (Бругман 1904, Хирт 1921-37). Данный факт объясняется распространением учений по исторической фонетике и морфологии. С этого времени начинают выходить в свет ряд публикаций по теме раскрытия причин синтаксических изменений, а также по теме реконструкции древних языковых состояний (например, были сделаны попытки для реконструкции синтаксиса индоевропейского праязыка).

Способы, при помощи которых синтаксические изменения могут быть охарактеризованы, варьируются в зависимости от применяемых грамматических

---

<sup>43</sup> Название «внутренний язык» соответствует английскому термину *internal language*, «внешний язык» - термину *external language*.

теорий. В современном языкознании существуют два определяющих направления лингвистики: функциональное и генеративное направления<sup>44</sup>. Оба они распространились и на проблемы исторической лингвистики и делали попытку на решение вопросов диахронических изменений языка. В связи с определением возможных языковых изменений в рамках генеративной теории предполагается, что в историческом синтаксисе возможны только изменения, не касающиеся универсалий. Согласно функциональным теориям, каждый компонент синтаксиса может подвергаться изменению, однако некоторые изменения более возможны, чем другие. По поводу отношений между фонологией, морфологией, синтаксисом и семантикой генеративисты подчеркивают автономию синтаксиса, в то время как функциональные направления предполагают взаимное влияние синтаксиса и семантики. Перечисленные современные лингвистические направления также делают попытку для определения связи между процессом освоения языка и синтаксическими изменениями. Согласно генеративным теориям движущей силой диахронических изменений является неправильное усвоение языка и неспособность установить параметры изменений. В то же время функционалисты подчеркивают влияние языковых контактов и коммуникативных факторов. На вопрос, является ли синтаксическое изменение постепенным, медленным, касающимся только одного языкового параметра<sup>45</sup>, или резким и быстрым, функциональные и генеративные теории дают одинаковый ответ: обе они отрицают быструю природу изменений. Согласно генеративистам диахронические изменения касаются только отдельных языковых параметров, а согласно функционалистам, резкие изменения невозможны, поскольку они препятствовали бы коммуникации.

#### **4.3. Диахронические синтаксические исследования с позиций современных лингвистических теорий**

В западном языкознании при диахроническом исследовании разных языков ученые опирались на методы современных лингвистических теорий и на новейшие достижения лингвистической науки. Лингвисты, кроме описания синхронной системы

---

<sup>44</sup> К генеративному направлению относятся теория «управления и связывания» (Хомский 1984) и минималистская теория (Хомский 1995), в то время как в число функциональных теорий входят лексикально-функциональная теория (Бреснан 2001), когнитивная грамматика (Ленгекер 1987), и референциально-ролевая грамматика (Ван Валин, ЛаПолла 1997).

<sup>45</sup> Под параметром в данном контексте понимается «универсальный признак, с ограниченным числом значений, принимающий одно из значений для каждого естественного языка» Языковая дифференциация обусловлена различиями в значении параметров (Тестелец 2001:555).

старались применять свои теории и в изучении исторического развития языка, и таким образом, вроде бы, доказывать достоверность созданной ими теории. Разные теории дают разнообразные объяснения причин диахронических изменений.

#### **4.3.1. Трансформативно-генеративная грамматика**

Трансформативно – генеративная грамматика<sup>46</sup> Н. Хомского (1958) оказала огромное влияние на диахронические исследования по синтаксису. Первые попытки объяснения диахронных изменений опирались на раннюю версию порождающей грамматики, на стандартную теорию. Данная теория исходила из предположения, что за поверхностной структурой предложений скрываются глубинные структуры. Данный подход выделяет в языке базовый компонент, содержащий в себе правила грамматики, глубинную и поверхностную структуру предложений. Глубинная структура подвергается трансформациям, а поверхностная структура является результатом применения трансформаций. Для их связывания используется трансформационный компонент. Ключевые понятия стандартной теории Хомского передаются следующим образом (Тестелец 2001:526 и Леман 1974: 8).

---

<sup>46</sup> Генеративная или порождающая грамматика имеет три этапа развития: ранний вариант порождающей грамматики называется стандартной теорией (Хомский 1957), вторая версия – теорией принципов и параметров (Хомский 1981), а последняя – минимализмом (Хомский 1995). Стандартная теория включала в себе два компонента – трансформационный и базовый, и характеризуется обилием и разнообразием трансформаций. Теория принципов и параметров состоит из нескольких компонентов – модулей, которые описывают определенный раздел грамматики (напр.: X' теория, теория ограниченности, теория трансформаций, теория ограничения, теория управления, теория связывания, теория падежа, теория контроля). Теория постулирует три синтаксических уровня – глубинную, поверхностную структуру и логическую форму. В минималистской программе отменена глубинная и поверхностная структура. Теория представляет язык в виде двух основных компонентов – словаря и вычислительной системы. Число трансформаций также ограничено, существует так называемая обобщенная трансформация. (Более подробно о минимализме см. раздел 1.3.2.)

Таблица № 13.

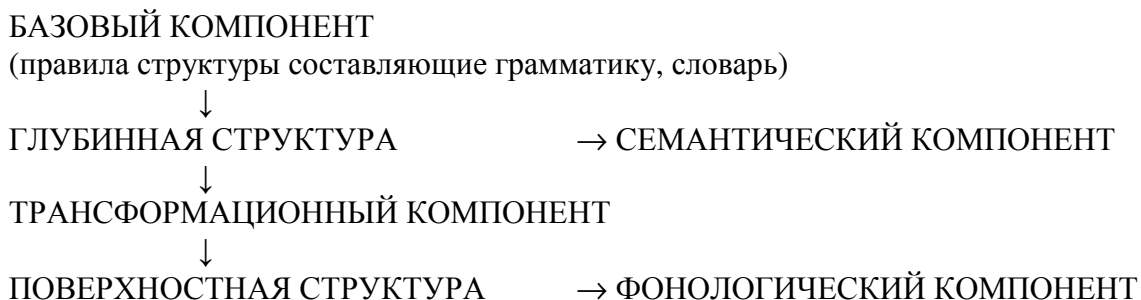

Согласно этому, синтаксические изменения объясняются изменениями в системе синтаксических правил. Различаются три системы правил, которые могут претерпеть разные изменения:

а) диахронические синтаксические различия чаще всего возводятся к изменению трансформационных правил. Эти правила связывают поверхностную структуру с глубинной. В ходе развития языка происходят добавления, упрощения и перераспределения правил.

б) Труднее прослеживаются изменения в правилах грамматики составляющих. Эти правила определяют компоненты предложения и их функцию в предложении. Соответственно, данные правила действуют в глубинной структуре, которая является более стабильной и универсальной, чем поверхностная структура. Трансформационная модель предполагает изменения и в глубинной структуре, хотя их существование можно доказать только косвенно<sup>47</sup>.

в) Изменение т. н. словарных периссологических правил, задачей которых является определение того, какие правила касаются определенных словарных статей. Альтернатива распространителей предикатов часто объясняется альтернативой этих правил (Байнон 1997: 155).

Первые попытки объяснения языковых изменений при помощи теории порождающей грамматики вышли в свет в 60-ые годы прошлого столетия, и связываются с именами Клима (1964) и Траугот (1965).

Ведущий американский славист XX-го века, Г. Бирнбаум следует введенному стандартной теорией разграничению между поверхностной и глубинной структурами. Однако для более точного описания диахронных изменений, он предполагает

---

<sup>47</sup> Достоверность данной гипотезы доказана принципом экономии, который предполагает воздействие изменений в глубинной структуре в том случае, когда поверхностную структуру нового языкового состояния легче возводить к новой глубинной структуре, чем к глубинной структуре, связанной с предыдущим состоянием (Байнон 1997 135).

существование нескольких слоев внутри глубинной структуры, как например так называемый «глубокий слой», который включает в себе лингвистические универсалии, и «мелкий слой», который содержит грамматические категории, специфичные для отдельных языков, и конфигурационные отношения, существующие между ними, а также и «медиальный слой», содержащий в себе некоторые мелкие слои в зависимости от изучаемого языка.<sup>48</sup> Бирнбаум подробно изучал механизм диахронных синтаксических изменений, уделяя особое внимание времени происхождения изменений и «чувствительности» синтаксического компонента языка к иностранным элементам. Согласно его мнению синтаксические изменения (подобно фонетическим) происходят постепенно. На синтаксическое изменение, происходящее в языке, указывает явление синтаксической синонимии, то есть сосуществование функционально тождественных или более-менее подобных структур. По мнению Бирнбаума синтаксический компонент языка более восприимчивый к иноязычным изменениям<sup>49</sup>, чем фонологический или морфологический компоненты. В то же время он отмечает, что результат синтаксических изменений менее воспринимаемый в некоторых стилях и жанрах.<sup>50</sup>

Теоретическую базу для исследования индоевропейского языка В. П. Леману (1974) дает, с одной стороны, стандартная теория Хомского (1965), и типологическая теория Дж. Х. Гринберга (1966), с другой. Использованию трансформационных правил уделено в его работе важное место: Леман предполагает, что каждое предложение создается при помощи системы правил, правил грамматики составляющих. Эти правила определяют форму предложений, и вместе с избранными лексическими элементами, значение предложений (Леман 1974:6). По поводу исследования индоевропейского праязыка Леман видит шаг в перед в использовании теории типологии. Согласно его мнению прежние исследователи индоевропейского праязыка не учитывали OV свойства праязыка (Леман 1974:14).

Джозеф (1980) для объяснения диахронических изменений также обращается к порождающей грамматике и к типологическим исследованиям Гринберга. Он исходит из предположения, что историческое языкознание исследует переход из «одного

---

<sup>48</sup> Бирнбаум упоминает данные слои под названиями *profound structure*, *shallow structure* and *medial structure* (Birnbaum 1984).

<sup>49</sup> Среди иноязычных влияний Бирнбаум разграничивает живое явление, или влияние разговорной речи, и литературное, книжное влияние. Он приходит к выводу, что влияние разговорного языка дает о себе знать в письменной разновидности языка позже. Он различает влияния двоякого характера: с одной стороны влияния, в результате которых в язык попадают совершенно новые синтаксические элементы (функции, структуры), а с другой, влияния, которые способствуют дальнейшему развитию уже существующихся и развивающихся в языке структур.

<sup>50</sup> Бирнбаум в качестве примера приводит текст Русской Правды, в юридическом языке которой едва наблюдаются иностранные влияния.



Это - прагматическая необходимость. Данное положение обеспечивается правилом прозрачности<sup>51</sup>, которое требует, чтобы дериваций были наименее сложными, и глубинные структуры были близки к своим поверхностным структурам.

#### 4.3.2. Минимализм

Пинтзук, Чулас и Варнер (Пинтзук 2000) основывают свои исследования на достижении минималистской теории. Эта теория уже лишена абстрактных уровней глубинной и поверхностной структуры, а представляет язык в виде двух компонентов: словаря (lexicon) и вычислительной системы (computational system). Часть словаря, область V<sup>52</sup>, содержит фонологические, семантические и синтаксические признаки. Из данных признаков составляются лексические элементы при помощи разнообразных операций O. Лексические элементы для построения предложений выбираются из словаря нумерацией (numeration). Синтаксические конфигурации строятся деривацией (derivation) из исходных лексических элементов. На уровне озвучивания (spell-out) образуемая структура передается интерфейсными уровнями – в артикуляторно-перцептивной системе происходит ее морфофонологическая интерпретация, а в семантико-концептуальной системе она приобретает семантическое толкование. Основные компоненты данной теории (Пинтзук 2000: 6) изображает следующим образом:

---

<sup>51</sup> Название «правило прозрачности» соответствует английскому термину transparency principle.

<sup>52</sup> В английском названии этой области буква V соответствует слову «value», значение.

Таблица № 15.



Согласно минималистской теории синтаксические изменения могут происходить в фонологической и логической форме структуры. Однако, поскольку они являются только производными уровнями, данные компоненты не могут служить исходным пунктом изменений. С одной стороны, универсальная «область V», заключающая в себе признаки, может изменяться в результате прибавления и утраты признаков. С другой стороны, «операция O», и ее выход, словарь, также могут служить исходным пунктом изменений: в пределах минимализма синтаксическое изменение возводится к перераспределению состава признаков, или знаковых значений лексических элементов языка (Пинтзук 2000: 7).

Минимализм употребляет термины «внутренний» и «внешний» язык<sup>53</sup>. Внутренний язык (I-language) соответствует индивидуальной языковой компетенции говорящего на данном языке и определяет физические стороны языковой системы. Внешний язык (E-language) является стандартным употреблением языка в обществе. В контексте диахронических исследований изучается вопрос толкования внешнего языка письменных памятников в сопоставлении с внутренним языком говорящих. Факты внешнего языка воспринимаются как выход, лежащий в основе грамматики.

<sup>53</sup> Термины *внутренний* и *внешний* язык введены еще в работе Хомского «Синтаксические структуры» (1957).

Различная установка параметров во внутреннем языке говорящих может привести к различиям в поверхностной структуре исторических диалектов (Пинтзук 2000:8).

В теории Пинтзука также указывается на то, что в изучении исторических синтаксических изменений часто используется количественный анализ, то есть изучение частоты распределения. Количественные исследования обеспечивают доказательства для «действия постоянной пропорции», которые показывают, что в процессе языкового изменения, когда возможны два лингвистических выбора, частота использования двух возможностей различается по контекстам. Однако пропорция изменений одинакова во всех контекстах, то есть частота использования новой формы одинакова во всех контекстах. Когда вариативность возникает, изменение распространяется по трем причинам:

- а) социальные и стилистические факторы управляют появлением вариантов, и эти факторы со временем становятся предметом переоценки;
- б) изменение является результатом коммуникативных и функциональных факторов. Языковые изменения тесно связаны с коммуникативными факторами, поскольку в выборе вариантов коммуникативно лучший вариант используется чаще;
- в) в процессе усвоения языка с каждым поколением наблюдается предпочтение одного варианта над другим, то есть смена старого варианта новым.

#### **4.3.3. Теория зависимостей**

Для объяснения диахронных синтаксических изменений несколько иное, но более простое решение предлагает теория зависимостей, основателем которой был французский лингвист Л. Теньер (1957). Ключевое понятие данной теории – валентность. Центром предложения и с синтаксической, и с семантической точки зрения является носитель валентности. Носителем валентности считается в первую очередь глагол. Другие части речи в функции предиката могут выступать как элементы составного сказуемого. В случае таких сказуемых носителем валентности является вспомогательный глагол, а другие именные части речи являются только предикативным управлением при нем. По своей способности иметь управляемое слово носители валентности требуют появления определенного количества и типов распространителей в тех предложениях, в которых они выступают. Из вышеуказанного вытекает, что согласно теории зависимостей различия между синтаксическими структурами отдельных эпох возводятся к изменениям структуры носителей валентности. Данное изменение может происходить в семантике носителя валентности,

и также в структуре управляемых элементов (некоторые распространители могут оказаться факультативными, или могут целиком исчезнуть), изменения происходят в количестве и качестве управляемых элементов. Данная теория удачно использовалась для анализа ряда языковых памятников (Гройле 1973, Агел 1988, Форгач 1996).

#### **4.3.4. Референтивно-ролевая грамматика**

Референтивно-ролевая грамматика, основоположниками которой являются ЛаПолла и Ван Валин (см. ЛаПолла-Ван Валин 1997), подобно другим функциональным теориям, не считает автономными синтаксические изменения а оценивает их как результаты семантических и прагматических изменений. Согласно этой теории отдельные синтаксические свойства являются стабильными не в одинаковой мере. Данное языковое свойство определяется «правилом диахронной стабильности». Данная теория различает семантически мотивированные свойства (например существование или отсутствие родовых систем, системы родовых предназначений) и прагматически мотивированные свойства (порядок слов, синтаксис вопросов, и так называемый про-дроп параметр<sup>54</sup>). Согласно «правилу диахронной стабильности» семантически мотивированные свойства являются более стабильными, чем прагматически мотивированные (Маташович 2003:45).

Поскольку вышеупомянутые современные теории языкознания не только описывают факты исторического развития языков, но и дают объяснения изменений, их применение в исследовании древнерусского языкового состояния может открыть новые перспективы в диахронном синтаксисе русского языка.

#### **4.4. Трудности, возникающие при изучении исторического синтаксиса**

Изучение синтаксических изменений языка в диахронном плане - поскольку оно более сложный процесс, чем исследование синхронного состояния - вызывает некоторые трудности. В трудах по диахронному синтаксису выделяются следующие утверждения (Лайтфут 1979, Агел 1988, Форгач 1994):

1. Необходимо сопоставить явления не менее двух этапов развития изучаемого языка.
2. Исследование синтаксиса вызывает трудности, поскольку каждый язык обладает

---

<sup>54</sup> Данный параметр определяет, что в языке может быть использовано нулевое личное местоимение в функции подлежащего.

бесконечным количеством предложений. При изучении древнего языкового состояния лингвист не может опираться на компетенцию носителя родного языка, и не обладает знанием о правильности предложений определенного языкового состояния (кроме тех случаев, когда переписчик сообщает об этом). Таким образом позиция исследователя в некоторой мере похожа на позицию ребенка, овладевающего родным языком, так как он должен опираться на свою интуицию, и на основе имеющихся письменных памятников составить «вторичную компетенцию» овладения историческим состоянием языка. Таким образом, описание мертвого языка в своей полноте считается невозможным.

3. Анализируемые тексты часто представляют разные диалекты и стили того же самого языка, поэтому нельзя допускать обобщения. Для характеристики определенного состояния языка надо учитывать много текстов, относящихся к различным стилям, диалектам и жанрам. Особый интерес представляют тексты, отражающие разговорную речь. Только несколько языковых семей (китайская, тамилская, индоевропейская, семитско-хамитская, тюркская и финно-угорская семья) располагают письменными памятниками, возникшими больше чем тысяча лет тому назад.

4. Для анализа синтаксических изменений необходимо выбрать подходящую теорию языкознания, которая определяет, в чем заключается синтаксическое изменение, а также, какие средства она имеет для их характеристики. Подходящая теория при помощи формально-логических методов описания позволяет определить, с одной стороны, какое изменение является возможным и какое невозможным в данном этапе развития конкретного языка, а с другой стороны, она может установить связь между синхронными и диахроническими изменениями.

5. Письменный язык является разновидностью употребления языка, в которой лингвистические нормы кодифицируются. (Например, сложно-подчиненные предложения возникли в письменном языке, поскольку такие сложные конструкции в наименьшей мере были употребительны в разговорной речи). Из данного факта следует, что он часто лишен конструкций, типичных для разговорного языка. Через изучение письменных памятников нельзя получить всестороннюю картину об определенном состоянии языка.

## **5. Типы диахронических синтаксических изменений**

При изучении диахронного синтаксиса выделяются следующие типы синтаксических изменений: реанализ, смена маркированности, грамматикализация, типологическая гармония, и переструктурировка, реинтерпретация и аналогия. (Траск 1997, Лайтфут 1979, Байнон 1997)

Возникновение и использование данных типов синтаксических изменений в качестве объяснительной силы для диахронического развития языка относится к разным теориям лингвистики. Реанализ и аналогия относится к структурализму, грамматикализация и реинтерпретация – к функциональным направлениям, переструктурировка и смена маркированности – к генеративной теории Хомского, в то время как типологическую гармонию трудно причислить к теоретической базы.

### **5.1. Реанализ**

Самым распространенным типом синтаксических изменений является реанализ. Детальное описание данного изменения дается в работе Ленгекера (1977). Он изучает реанализ в индейских языках в духе трансформационной грамматики.

Ленгекер определяет явление как изменение в структуре лингвистических выражений без непосредственной и значительной модификации их поверхностного выражения. Его возникновение связано с языковыми тенденциями к упрощению и оптимальности. Ленгекер различает два типа реанализа: ресегментацию, которая касается морфологических границ, и реформуляцию, относящуюся к более абстрактным уровням семантической и синтаксической структуры, как например синтаксические и семантические категории, или конфигурации (Ленгекер 1977: 58).

Ресегментация бывает трех видов: создание, исчезновение и перемещение морфологических границ. Поскольку реформуляция является более абстрактным явлением, ее выделение связано с трудностями. Типы синтаксической и семантической реформуляции взаимодействуют между собой: изменение в одной из данных репрезентаций ведет к альтернативе в другой. Выделяются три вида семантической реформуляции – исчезновение, добавление семантических элементов, и качественные изменения. Относительно синтаксической реформуляции Ленгекер упоминает лишь одно явление – структурную реформуляцию, касающуюся конструкции предложения (Ленгекер 1977: 85).

## 5.2. Смена маркированности

Изменения в языковой структуре возникают при смене маркированности<sup>55</sup>. Языки обладают альтернативными конструкциями для выражения общих, немаркированных, и подчеркнутых, маркированных грамматических значений. В ходе языкового развития данный маркированный способ выражения может превратиться в немаркированный. В некоторых случаях маркированный статус формы может стать в такой мере сильным, что они могут исчезнуть из языка.

## 5.3. Грамматикализация

Являясь распространенным морфосинтаксическим изменением<sup>56</sup>, грамматикализация происходит, когда определенный лексический элемент языка становится грамматическим элементом. В ходе употребления в определенном контексте данный лексический элемент теряет свое лексическое значение, превращается в грамматический знак, в привязанный элемент, и может редуцироваться в грамматический элемент. Например, в современном русском языке такими грамматикализованными элементами являются частицы «ся» и «бы».

## 5.4. Типологическая гармония

Гринберг (1966) на основе исследования структурных особенностей ряда языков изучал их типологические закономерности. Он исходил из того предположения, что каждый язык обладает основным порядком слов, который ярче всего проявляется в порядке последовательности подлежащего (S), предиката (V) и прямого дополнения (O). Самыми распространенными типами порядка слов являются следующие: VSO, SVO, SOV, VOS, OSV. Гринберг старался раскрыть связи между порядком слов и другими синтаксическими и морфологическими явлениями. Закономерности в порядке слов определяют, например, позицию вспомогательного глагола, падежную маркировку, порядок определения и определяемого слова. Если в языке происходит

---

<sup>55</sup> В английской терминологии «shift of markedness». Появление понятия маркированности восходит к деятельности пражской лингвистической школы. Теория Хомского использует его с определенным изменением: согласно генеративистам грамматический сегмент может быть определен относительно одного языкового признака не просто как +/-, а также как маркированный/немаркированный по данному признаку.

<sup>56</sup> Данный тип изменения широко изучается и синхроническим языкознанием.

изменение двух или трех признаков, определенных Гринбергом, то это может повлечь за собой и другие структурные изменения.

### **5.5. Реинтерпретация**

Данное изменение лежит в основе изменений в порядке слов. Суть этого явления заключается в новом восприятии функциональной роли определенного элемента предложения. Реинтерпретация имеет несколько подтипов, как например раскрытие скобок<sup>57</sup> в случае сложных предложений или синтаксическая двусмысленность. Описание явления затруднено тем, что оно специфично для отдельных языков. Подробное изучение данного изменения дается у Хока (1991).

### **5.6. Переструктуровка**

Хомскианский лингвист – Лайтфут (1979) указывает на более абстрактное структурное изменение, ведущее к синтаксическим изменениям. В духе генеративной грамматики он предполагает, что ребенок, усваивающий родной язык, составляет в уме систему правил, свою внутреннюю грамматику. Ребенок использует эти правила для создания и понимания высказываний. Система грамматических правил, составленная последующими поколениями, будет подобной, однако со временем фонологические, морфологические и синтаксические изменения ведут к усложнению языка и, следовательно, грамматических правил. В результате лингвистического усложнения возрастает количество исключений. Следовательно, новое поколение создает отличную от предыдущего поколения грамматику, которая лучше приспособляется к языковым фактам. Лайтфут называет этот перерыв в ментальной грамматике переструктуровкой, или радикальным реанализом. Данное изменение, согласно Лайтфуту, проявляется в изменении суждения говорящих о правильных высказываниях.

### **5.7. Аналогия**

Аналогия является когнитивным процессом переноса информации с определенного предмета на другой предмет. Данное понятие используется в разных отраслях науки: в риторике, математике, анатомии, юридической науке и также в лингвистике.

---

<sup>57</sup> Это понятие в английской терминологии называется как «rebracketing».

Этот тип языкового изменения является самым древним, поскольку он описан уже римскими грамматиками. Термин греческого происхождения, с первоначальным значением «соразмерность значения или выражения». Термином обозначают ассимилятивное влияние, которое оказывают друг на друга формы, обычно ассоциируемые или сближаемые (Марузо 2004:27).

Аналогия как фактор языкового изменения используется и для объяснения некоторых процессов славянской исторической морфологии. Следует однако отметить, что некоторые лингвисты (напр. В. И. Георгиев: 1978) отрицают существование аналогии как причины лингвистического изменения, поскольку ее результаты не предсказуемы (Балаж 1999:17).

Различаются два подтипа аналогии: «аналогическое изменение» и «аналогическое создание». Аналогическое изменение перестраивает выразительные средства грамматических или семантических категорий. Аналогическое образование создает новые формы расширением соответствия между формой и грамматической ролью через оригинальную сферу влияния.

Для осуществления аналогического изменения необходимо удовлетворение двух условий: 1) функциональное совпадение формально различных форм; 2) форма, служащая образцом для аналогии, должна иметь «прозрачную» структуру, создаваемую продуктивными грамматическими правилами. Изменение заключается в том, что формально не прозрачная, но функционально сходная структура заменяется формально продуктивной структурой (Байнон 1997:41-42).

При помощи аналогии объясняются звуковые и морфологические изменения, но сфера ее воздействия может быть распространена и на явления синтаксиса.<sup>58</sup>

---

<sup>58</sup> Более подробно явление аналогии рассматривается в Шёниг 1995.

## 6. Дефиниции понятия предикативности в русском и общем языкознании

Целью настоящего раздела является определение понятий предиката и предикативности, поскольку они играют определяющую роль в синтаксическом анализе причастных оборотов Суздальской летописи.

Правильное выделение предикатов необходимо для интерпретации языка древних памятников письменности, так как исторические памятники существенно отличаются от современных текстов. В древнерусском письменном языке не было знаков препинания<sup>59</sup>. Таким образом, начало и конец предложений ничем не отмечались. Заглавные буквы в древнерусских текстах употреблялись только в начале отдельных самостоятельных абзацев, а внутри абзацев текст писался сплошь, без пробелов между словами. При таких условиях в интерпретации синтаксиса древних памятников надо исходить из того универсального предположения, что любой связный текст представляет собой линейную последовательность предикативных единиц. (Борковский 1983:102).

Другой важной отличительной чертой древнерусского синтаксиса является расширенное предикативное употребление причастных форм. С ходом развития языка сфера причастий, использованных в предикативной функции, становилась ограниченной, и в современном русском языке только страдательные причастия прошедшего времени сохранились в этой функции.

Вопрос об определении предиката относится к традиционным вопросам языкознания. Его решение в равной степени существенно для развития любой синтаксической или семантической концепции языка (Демьянков 1980). Предикативность является одной из основных категорий языка, развитие которой произошло параллельно с развитием человеческого мышления. Само явление предикативности в первый раз было упомянуто у Аристотеля. С течением времени она становилась центральной категорией и универсалией логики и языкознания.

Несмотря на универсальный характер предикативности, в научной литературе наблюдается ряд разнообразных дефиниций данного понятия, поскольку с развитием лингвистики и логики оно несколько раз переосмыслилось. Цель настоящей главы - представить эти различные дефиниции и выбрать из них ту, которая больше всего соответствует универсальному характеру явления.

---

<sup>59</sup> В некоторых текстах уже использовались различные знаки для разграничения предикативных единиц, но закономерность их употребления не является еще выясненной.

Соответственно вышеуказанной цели, вопросы будут изучаться в двух направлениях. С одной стороны, даётся краткое представление развития понятия предикативности в логике, с другой, рассматривается изменение трактовки понятия в лингвистике.

## **6.1. Предикативность в логике**

У древних греков исследование явлений языка находилось в тесной связи с логикой, поскольку язык в античном мире воспринимался как материальное проявление внутреннего, мысленного мира. Первые сведения о явлении предикативности дают о себе знать у Аристотеля, в произведениях Категории, Герменевтика и Первая аналитика. Центральной проблематикой атрибутивной логики Аристотеля является изучение связи между разными типами предложений и суждением. В его системе и категории, и общие термины можно считать предками предикатов. Общие термины являются предшественниками моноаргументных предикатов. По Аристотелю категории представляют собой высшие сущности объективного бытия. Он различает следующие 10 типов категорий: 1. субстанция/сущность (напр.: человек, лошадь); 2. качество (напр.: белый); 3. количество (напр.: крохотный); 4. отношение/соотношение (напр.: больше чем); 5. место (напр.: в Лукеионе); 6. время (напр.: вчера); 7. положение (напр.: лежит, сидит); 8. действие (напр.: читает); 9. претерпевание/страдание (напр.: читается); 10. обладание/состояние (напр.: одет) (Аристотель 1993: 23, Степанов 1988/2004: 121-134). Согласно Аристотелевой логике субъект и предикат являются равноправными членами суждения.

Аристотелевое определение термина стало центральным понятием логических исследований средневековья. Таким образом понятие термина встречается в работах нескольких авторов (Вилием оф Шервуд, Буриден, Абелард, Вилием оф Окхем ... и т. д.), однако они используют данное понятие в аристотелевом определении: то есть они считают термин одним из составных элементов суждения в противоположность другому конститутивному элементу, субъекту. (Ружа 1997)

Самый большой шаг в определении предикативности в пределах логики связан с деятельностью Г. Фреге. В своей системе он различает три основных понятия: имена, предложения и функторы. Функторами он считает такие осмысленные, незаконченные выражения, которые, с одной стороны, не являются ни именами, ни предложениями, а с другой стороны, заключают в себе одно или более пустых мест, заполнением которых

получаем законченные единицы, предложения или имена. Фреге различает три типа функторов на основе того, какими выражениями они выполняются, и, заполняя их пустые места, какое выражение они дают результатом:

1. функторы – предложения: образуют составные предложения от предложений
2. функторы – имена: образуют имена от имён
3. предикаты: заполняя открываемые места именами они дают предложение результатом.

По мнению Г. Фреге (Фреге 1980) главным членом пропозиции считается предикат.

Пустые места предикатов называются аргументами. На основе количества аргументов Фреге различает 1. монадические предикаты (интранзитивные глаголы, существительные, прилагательные); 2. диадические предикаты (транзитивные глаголы, прилагательные в сравнительной степени, притяжательные конструкции); 3. триадические предикаты; 4. полиадические предикаты. Из вышеуказанных типов больше всего употребляются монадические и диадические предикаты.

## **6.2. Формирование понятия предикативности в лингвистике**

Предикативность является центральным понятием лингвистики с XIX-го века. Определение понятия находилось в тесной связи с развитием синтаксических исследований. Несмотря на универсальный характер предикативности, возникли разнообразные понимания этого понятия. Представление отдельных пониманий термина излагаются ниже отдельно в русской и в зарубежной лингвистике, поскольку в них мы встречаем разные трудности. Восприятие предикативности на материале русского предложения долгое время остается вне теоретических оснований, тогда как в зарубежном языкознании оно развивается параллельно с лингвистическими теориями.

В разделе трактуются три взаимосвязанных понятия: предикат, предикация и предикативность. Разница между ними заключается в том, что предикат и предикация являются конкретными понятиями. Предикат является главным организатором предложения. Он в большинстве теорий отождествляется глаголом. Предикацией называется связь подлежащего и предиката предложения.

Предикативность считается абстрактным термином. Она связывает предложение с действительностью.

### 6.2.1. Предикативность в русском языкознании

Термин предикат в русском языкознании в первый раз был упомянут в 1833 году А. С. Будиловичем, который занимался исследованием предикативных словосочетаний (Будилович 1983). В последующие 70 лет сам термин не упоминается в лингвистических трудах, однако явление предикативности все таки остается в центре лингвистических исследований: в XIX-ом веке отношение между логической структурой суждения и формами его выражения привлекало внимание ряда лингвистов (таких, как Ф. И. Буслаев, В. В. Классовский, А. А. Дмитриевский, А. А. Потебня).

В русской лингвистике XX-го века наметились два противоположных взгляда в связи с решением вопроса о предикативности. Традиционный взгляд основывается на механическом заимствовании логических терминов субъект и предикат. Его представители, следуя за концепцией аристотелевой логики, воспринимали предложение языковым выражением суждения. Они настаивали на тезисе об обязательной двухчленности мысли. Представители этого взгляда видят выражение предикативности в отношении между субъектом и предикатом, то есть между подлежащим и сказуемым предложения. Предикатом они считали лишь глагольное сказуемое. Образцовым структурным типом предложения они воспринимали двусоставное предложение с четко выраженной конструктивной связью между его главными членами. По их мнению остальные структурные типы предложения не считались полноценными. Главным представителем данного взгляда явился профессор В. Г. Адмони (1955). Конечно, данный взгляд встречается и в работах некоторых русских (Юрченко 1977) а также зарубежных лингвистов (Паул 1955, Бринкман 1962, Шмит 1967). Другой подход к проблеме предикации наблюдается вследствие распространения прагматики и теории о тема-рематическом членении предложения. Представители этого подхода воспринимают предикативность более широко. По их мнению основное значение данного понятия заключается в отнесении содержания предложения к действительности и не ограничивается отношениями между подлежащим и сказуемым (Шведова 1971:48.) Такое утверждение впервые высказывал академик Виноградов. По его определению «существо предложения заключено в предикативности – комплексе категорий, выражающих отношения сообщения и действительности с позиций говорящего». (Виноградов 1954:72.) Он утверждает, что «предикативность не всегда выражается в предикативной связи между членами предложения» и «предикативность может быть присуща предложению в целом и не вызывать его расчленения» (Виноградов ук. соч. там же). При определении понятий

предикат и предикативность он пишет следующее: «Значительная часть современных синтаксических теорий в области изучения русского языка и теперь продолжает ставить общее определение структуры предложения в зависимость от наличия (реального или потенциального) глагольных форм, имеющих значения лица, времени и наклонения; эти формы и получают название предикативных форм глагола или форм сказуемости. Таким образом, понимание глагола как организатора предложения объясняется не только преобладанием особенной употребительностью глагольных типов предложения, но и тем, что в личных формах глагола непосредственно, наглядно, морфологически выражены те грамматические категории лица, времени и модальности, с которыми связано понятие синтаксической предикативности как существенного признака предложения.» (Виноградов 1975:266)

По виноградовскому определению предикат – это тот знак, который приписывается субъекту. Как таковой, он всегда содержит в себе новую информацию, то есть, равен реме высказывания, и не обязательно совпадает со сказуемым. Ряд лингвистов до сегодняшнего дня настаивает на виноградовском определении предикативности и даже дальше развили его. (Шмелёв 1973, Лекант 1982, Шведова 1982, Всеволодова-Шуфень 1999).

В истолковании предикативности у Виноградова примечательно, что выделяются два аспекта изучения понятия: 1). системно категориальный и 2). речевой аспект (назначение предикативности, включение предложения в речь). Соответственно этому понятие предикативности изучается в неразрывной связи с категориями модальности, синтаксического времени и синтаксического лица, которые он называет «частными предикативными категориями» (Бондарко 1995:105).

Позже, на основе стремления инкорпорации речевого аспекта предложения в синтаксические исследования развивалось новое направление исследования под названием «коммуникативный синтаксис».

В шестидесятые годы XX в. параллельно с изучением различия между языком и речью появилось противопоставление по истолкованию предикативности и предикации, которое отражается и в Словаре лингвистических терминов. Предикативность определяется как «выражение отношения содержания высказываемого к действительности как основа предложения.» Предикация воспринимается как «отнесение данного содержания, данного предмета мысли к действительности, осуществляемое в предложении (в отличие от словосочетания)" (Ахманова 1966:346).

С развитием теории структурализма изучение понятия предикативности снова оказалось в центре лингвистических исследований. Можно найти ряд попыток для определения минимальной структурной схемы, предикативного минимума предложения. Минимальная структурная схема понимается как «отвлеченный образец, состоящий из одной или нескольких форм слов, по которому может быть построено предложение как грамматически достаточная предикативная единица» (Шведова 1971:48). Существуют два понимания структурной схемы. Согласно первой, в структурную схему входит прежде всего предикативный центр, т. е. компонент, непосредственно связанный с выражением предикативности (синтаксических категорий модальности и времени) и компоненты, облигаторные с точки зрения грамматической достаточности предикативной единицы. По другому определению в предикативный минимум кроме предиката входят все элементы, которые необходимы для информативной достаточности предложения. (Данный взгляд нашел отражение в работах Т. П. Ломтева, Ю. Д. Апресяна, П. А. Леканта см. подробнее у С. И. Кокориной 1975:73).

Определение предикативности, несмотря на новый теоретический базис, с распространением коммуникативного синтаксиса продолжает основываться на виноградской трактовке термина.

По мнению Г. А. Золотовой «Каждому предложению, независимо от состава и строения, присуща предикативность, т. е. отнесенность к действительности, которая делает его средством формирования и сообщения мысли» (Золотова 1973:138). «Предикативность, характеризующая каждое предложение, и означает предикативное отношение между структурными опорами мысли-предложения – субъектом и предикатом, выражающееся в языковых категориях времени, модальности и лица» (Золотова 2001:24).

В Синтаксическом словаре находим следующее истолкование предиката: «предикат, предизирующий компонент, сказуемое – второй из двух организующих модель компонентов, выразитель признака, приписываемого субъекту в категориях времени, модальности, лица» (Золотова 1988:431).

В академической Русской грамматике 1982 – го года (Шведова 1982) предикативность также воспринимается как грамматическое свойство предложения, которая «целым комплексом формальных и синтаксических средств соотносит сообщение с тем или иным временным планом действительности.» (Шведова 1982:86)

Несколько иное восприятие предиката встречается у Всеволодовой. Согласно ее определению предикат является одной из денотативных ролей (наряду с

партиципиантами). «Предикаты (атрибуты) – это действия, отношения, зависимости, признаки (качественные, количественные), связывающие партиципianты друг с другом.» (Всеволодова 2000:134)<sup>60</sup>.

Всеволодова изучает понятие предиката в его отношении к предикации. Примечательно, что у Всеволодовой в центре внимания стоит изучение предикатов, как организаторов предложений. Она различает следующие классы предикатов: 1. экзистенциальный (бытийный); 2. акциональный (действие, событие); 3. статальный или стативный (состояние); 4. реляционный (отношение); 5. характеристизационный (признак). (Всеволодова и Шуфень 1999:7).

Предикация воспринимается "не как актуализационная категория предикативности, а сопряжение особыми отношениями синтаксисом, называющих предизируемый и предизирующий компоненты. Выразитель категории предизирования (в отличии от категории предикативности) интонация, актуальное членение. Тема – предизируемый, рема – предизирующий компонент" (Всеволодова и Шуфень 1999:6).

Несмотря на абстрактный характер предикативности, в русской лингвистике находим несколько попыток для определения грамматических категорий, через которые данное явление находит выражение. Поскольку предикативность является универсальной категорией лингвистики, она выражается при помощи понятийных категорий, т. е. категорий, которые «представляют собой отражение свойств и отношений реальной действительности и имеют опору на язык.» (Бондарко 1978:72). Отвлеченные, универсальные понятийные категории в отдельных языках выступают в форме языковых семантических функций, которые являются «результатом процесса языковой интерпретации понятийных категорий» (ук. соч. стр.73) и которые выступают в «конкретной языковой одежде» т. е. в форме грамматических категорий.

В. В. Виноградов (1954), И. И. Распопов (1958), С. И. Кокорина (1975) и Г. А. Золотова (1973, 1988) воспринимают категории модальности, лица и времени основами предикативности, так как они необходимы для связывания содержания высказывания с действительностью.

В. С. Юрченко (1977:72) отождествляет предикативность с категориями времени и объективной модальности.

Согласно трактовке предикативности авторов академической грамматики 1982 года грамматическими категориями предикативности являются время и

---

<sup>60</sup> О восприятии понятия предикативности в коммуникативной синтаксисе Всеволодовой см. Дьерфи 2001.

реальность/ирреальность, которые слиты воедино в категорию объективной модальности.

И. Пете (1998) высказывает такое мнение, что с семантической точки зрения подлежащее является структурным центром русского предложения, а с синтаксической точки зрения таким центром является сказуемое, поскольку формы глагола обладают грамматическими категориями наклонения, времени, аспектуальности, лица, числа, залога, рода, ведь они важны для оформления бытийного признака подлежащего и для построения предложения. «Он [глагол] актуализован во времени, локализован в пространстве, квантифицирован, в нем выражается реальное или нереальное отношение к предмету мысли и к действительности и способ существования бытийного признака в форме утверждения или отрицания. Эти признаки реализуются в категориях темпоральности, персональности, квантификации, предикативной модальности, утверждения и отрицания и аспектуальности.» (Пете 1998:45). Из данной дефиниции вытекает, что Пете имеет пресуппозицию о предикативности в полном отождествлении с глагольностью, и поэтому определяет оптимальный набор его грамматических категорий выше указанным образом.

При изучении причастных предикатов нельзя оставить без внимания тот факт, что представление о предикативности связывается с понятием финитности. «Финитный глагол, выражающий различные значения грамматических категорий времени, модальности и лица, в индоевропейских языках бесспорно является конституирующим элементом независимого предложения» (Калинина 1998:82). Не трудно заметить, что предикативность выражается через те же самые категории как и финитность. Однако не все части речи могут морфологически выражать данные категории. Поскольку выражение предикативных категорий обязательно в любом предложении, финитный глагол представляется основным структурным признаком предложения. Отглагольные образования (причастия, и деепричастия), сочетающиеся в себе свойства глагола и других частей речи теряют способность выражать предикативные категории времени, модальности и лица. В результате этого они не могут самостоятельно подняться в позицию сказуемого, они могут функционировать как сказуемые лишь в придаточных предложениях или с сопровождением глагола – связки (Калинина 1998:85).

При изучении классов предикатов в русском языке Петерсон (1972) в духе функциональной лингвистики проводит характеристику предикатов на основе синтаксических признаков (syntactic features). Он считает следующие четыре признака релевантными для русских предикатов:  $[\alpha VB]$ ,  $[\alpha V]$ ,  $[\alpha Activity]$  и  $[\alpha Time]$ .  $\alpha$  является

переменной, которая может иметь значение +/- или может быть не обозначена. + обозначает наличие данного синтаксического признака, в то время как – его отсутствие. [ $\alpha$  VB] обозначает вербальность, поскольку первичная функция глаголов и прилагательных выступать предикатом. Наличие признака [V] служит для различения глаголов и прилагательных. В признаке [ $\alpha$  Activity] находит выражение различие между активными и статическими глагольными элементами. [ $\alpha$ Time] воспринимается необходимым для выражения предикативности и находит выражение во всех типах предикатов (Петерсон 1972: 25).

Наиболее распространенное в России направление формальной лингвистики, модель «смысль $\Leftrightarrow$  текст»<sup>61</sup>, выдвинутое в конце 1960-х годов, также использует термин предикат. Данный модель был разработан А. К. Жолковским, И. А. Мельчуком и Ю. Д. Апресяном. В основе МСТ лежит замысел создания полной функциональной модели языка. Теоретической базой МСТ служила ранняя версия генеративно-трансформационная теория Хомского, работы по машинному переводу и автоматической обработке текста. Модель включает несколько уровней, соединенных компонентами – системами правил, устанавливающими соответствия между уровнями. В МСТ постулируются два семантических уровня – глубинно- и поверхностно-семантический, два синтаксических – глубинно-синтаксический и поверхностно-синтаксический, два морфологических уровня – также глубинный и поверхностный – и один фонологический уровень.

Глубинно-синтаксическая структура (ГСС) представляет собой дерево зависимостей, ветви которого помечаются символами глубинно-синтаксических отношений, предположительно универсальных. К числу этих отношений относятся актантные, атрибутивное, сочинительное и адьюнктивное. ГСС обладает строгими ограничениями на ветвление. В ней получаются около 80 логически возможных видов правил.

Поверхностно синтаксическая структура (ПСС) представляет в себе сведения об анафорических связях, о синтаксических группах и о коммуникативной организации фразы. В нем также стираются эквивалентные элементы, и вводятся местоимения-заменители. Таким образом, центральным для поверхностно-синтаксического компонента является понятие синтагмы.

В теории используются «древесные сокращения» - стандартные поддерева в предикативных синтагмах. Поддерева  $\Delta$  вводится для обобщения синтаксических формулировок. Под предикативной синтагмой понимается двучленная конструкция,

---

<sup>61</sup> Данный модель в дальнейшем упоминается как МСТ.

состоящая из сказуемого (главный член) и подлежащего (зависимый член). В качестве сказуемого выступает личная форма глагола, быть может, нулевая. В предикативных синтагмах используется четыре стандартных поддерева.  $\Delta VP$  вводится для представления единым способом разных типов сказуемых. Три других –  $\Delta NUMP$ ,  $\Delta APPROX$  и  $\Delta Q$  для представления разных типов подлежащих (Мельчук 1995: 256). Предикативная синтагма показывает, что предикативное поверхностно-синтаксическое отношение выражается согласованием финитного глагола с подлежащим в лице и числе. В предикативной синтагме сообщается, что глагол должен согласоваться с подлежащим в соответствии со стандартной функцией или оператором согласования.

Наиболее значительные достижения МСТ относятся к области семантики, формальной лексикографии и морфологии. Поскольку синтаксический компонент МСТ в большой степени опирается на семантические свойства элементов предложения, теория не может быть использован для анализа диахронных явлений.

### **6.2.2. Предикативность в западно - европейской лингвистике**

В западно – европейской лингвистике предикат дает о себе знать в ряде теорий, однако он не получил определения, приемлемого для всех трактуемых здесь явлений. Предикат упоминается по разным названиям, но его интерпретации имеют много общих элементов.

В середине прошлого столетия возникла теория зависимостей, основоположником которой является Теньер (1959). Корни данной теории восходят к средним векам, к исследованиям Мейнера (Мейнер 1781). Венгерский лингвист, Ш. Брашаи (1860) в 1860 г. также высказал предположение о том, что главным организатором предложения является глагол, и остальные элементы должны относиться к нему.

Хотя в этой теории не употребляется сам термин «предикат», все-таки изучается явление предикации. В теории зависимостей выделяются две единицы предложения: функтор/регент, и депендент/аргумент. Представители данного направления функторами считают лишь элементы, обладающие грамматической функцией. С синтаксической точки зрения они воспринимают глагол, главным организатором предложения. Что касается семантики, то валентность глагола и других членов предложения служит организатором предложения.

Грамматически правильным является предложение, в котором селективные признаки входящих в него слов согласованы друг с другом. По аналогии с химией, в

лингвистике селективные признаки лексем называются валентностями. Лексеммы могут обладать как семантическими, так и синтаксическими валентностями. Семантически предикатом называется лексема, имеющая один или несколько партиципиантов. Синтаксической валентностью считается селективный признак<sup>62</sup>, который показывает, какие элементы лексема может иметь в качестве вершины или зависимого слова. (Тестелец 2001:162)

Петте (2004) ставит концепцию о первичности глагола-предиката под сомнение. В доказательство своего взгляда он перечисляет ряд противоположных мнений.<sup>63</sup> Автор прав с той точки зрения, что не исключительно глаголы могут выполнять роль предиката предложения. Однако главным структурным-семантическим организатором предложения считается предикат, а не подлежащее.

Генеративная лингвистика (Хомский 1957) не занимается подробно понятием предикативности. В «Стандартной теории» и также в теории «Принципов и параметров» Хомского понятие предиката не является базисным, а определяется по конфигурации синтаксического представления. Предикатная составляющая в «Аспектах» – та составляющая предложения, которая в качестве главы имеет глагольную группу. Предикативная составляющая неформально заключает в себе все элементы предложения, относящиеся к глаголу в личной форме (Демьянков 1980:337).

В 1990-е годы развивается новая версия генеративной грамматики, «теория управления и связывания». Согласно этой теории предикатом воспринимаются категории (прилагательные, существительные, предлоги), которые обладают аргументной структурой, и которые приписывают тематическую роль своим аргументам (Фромкин 2003:117). В духе данной теории попытка для анализа конструкций с самостоятельным именным предикатом находится у Боверса (Боверс 1993:594-595). В его статье представлена схема, в которой отсутствует узел VP, а вместо VP вводится узел XP, который содержит предикат (глагол, прилагательное, существительное).

X=[V, Adj, N]

---

<sup>62</sup> Сочетаемость лексем определяется присущим им селективными признаками, которые выводятся главным образом из категориальных (частеречных) признаков, см. Тестелец 2001:518.

<sup>63</sup> Среди противоположных мнений Петте упоминает следующие: а) Каждый язык обладает безглагольными предложениями; б) Дополнения подлежащего не входят в сферу влияния финитного глагола; в) Реализация валентности глагола в некоторых случаях зависит от подлежащего; г) Валентностью обладает не только глагол, но и другие части речи и даже морфемы; (Петте 2004: 69-70).

В анализе Боверса вводится вершина – узел Pr, предикация. Данная вершина определяется как «в высшей степени абстрактная категория, лишь косвенно реализуемая в какой-либо фонетической форме в поверхностных фонетических структурах (Боверс 1993:647). Соответственно вышесказанной структура IP (финитной группы или клаузы) выглядит следующим образом:

Таблица № 16.

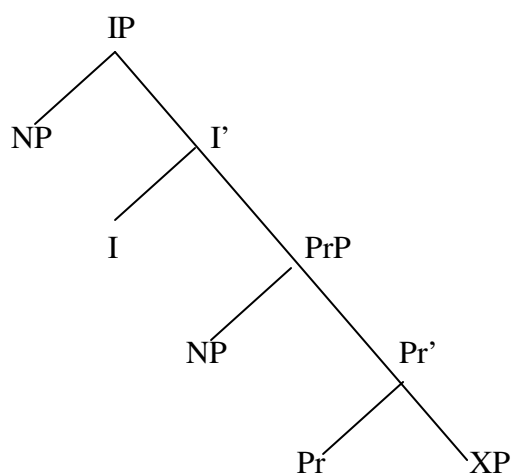

Уязвимой точкой теории Боверса является то, что с одной стороны, она основана на примерах английского языка, а с другой, использование функциональной категории Pr является слишком отвлеченным.

Система Хомского подвергалась критике, потому что она выработана на материале английского языка, и таким образом не соответствует синтаксическим особенностям других языков, в которых например кроме глагола и другие части речи могут выполнить функцию предиката (Дирвен и Радден 1987).

Последняя версия порождающей грамматики, минимализм, определяет предикативность как взаимную монадическую связь между предикатом и аргументом – в большинстве случаев подлежащим (Дальми 2002). Минимализм, в отличие от предыдущих двух теорий Хомского, более свободно обращается с частеречным свойством предикатов. Принцип предикации (Predication principle), сформулированный Ротштейном (Ротштейн 1991) устанавливает, что синтаксический предикат (I- штрих или V-штрих конституэнт<sup>64</sup>) требует подлежащего. На уровне логической формы проверяются грамматические признаки элементов. Предикативность связана с разными функциональными проекциями: с функциональной проекцией времени (T), которая способствует управлению подлежащим (в позиции спецификатора данной проекции

<sup>64</sup> т.е. вершины I' и V'. Под этими вершинами расположен предикат предложения.

подлежащее должно быть в именительном падеже), и функциональной проекцией Agr<sub>s</sub> (согласование с подлежащим), где подлежащее проверяет свои морфологические признаки согласования (Тестелец 2001:635-636).

В теории функциональной грамматики (Дик 1987, Комлоши 1992) центральная роль приписывается предикатам/регентам в организации предложения. Предикатами считаются выражения, которые обозначают свойства предметов или выражают связи между ними. У предикатов в словарной статье зафиксировано количество и качество управляемых слов, появления которых они требуют в предложении. Они также определяют грамматические, семантические свойства, обязательный или факультативный характер аргументов и приписывают грамматическую функцию своим аргументам. Категории слов, выступающие регентами, специфичны для языков. Предикаты не являются изолированными элементами, а считаются структурами (predicate – frames), составляющими предикацию.

В современном американском направлении языкознания, в референтивно-ролевой грамматике (Ван Валин, ЛаПолла 1997) также встречаемся с трактовкой предиката, несмотря на то, что и здесь употребляется иное название. Цель данного направления – раскрытие связи между семантикой, синтаксисом и прагматикой в языковых системах. В построении структуры предложения представители направления приписывают главную роль предикатам (в синтаксической репрезентации они упомянуты под названием нуклеус), семантика которых определяет аргументы. Направление различает два типа распространителей: аргументы ядра, то есть аргументы, появляющиеся в семантической репрезентации предиката (они соответствуют обязательным и факультативным управлениям грамматики зависимостей) и периферию, (которая соответствует обстоятельствам теории зависимостей). Ядро и аргументы ядра составляют синтаксический минимум предложения. Данная теория разрешает интерпретацию нефинитных предикатов. Как уже было сказано, предикативность выражается грамматическими категориями времени и модальности. Данные категории характеризуют не действие, а высказывание в целом. В референциально-ролевой грамматике время и модальность (наряду с эвиденциальностью и иллокутивной силой они определяются как операторы периферии, которые имеют своей сферой действия все предложение в целом). Подтверждение этому дают языки, в которых время выражается не в глагольной

словоформе, а на уровне всего предложения<sup>65</sup>. Соответственно этому, предикативность может выражаться в предложении независимо от финитного глагола.

### 6.3. Распределение тиов предикатов

Что касается определения понятия «предикат», то можно различать семантическое, синтаксическое и прагматическое истолкование понятия. С семантической точки зрения предикатом считается всякая лексема, имеющая один или несколько аргументов. Аргументы представляют партиципианты, участвующие в действии или состоянии обозначаемых предикатом.

Согласно синтаксической интерпретации, предикат является главным организатором клаузы, поскольку он требует наличия своих аргументов в предложении, а также определяет их функциональные свойства<sup>66</sup>. По прагматической дефиниции предикат выполняет роль ремы в предложении, и содержит новую информацию.

Типологически различаются глагольные/неглагольные и финитные/нефинитные предикаты. Что касается первой классификации, можно сказать, что все предикаты возводятся к глаголу. В отсутствие полнозначного глагола в предложении значения предикативных категорий выражаются в связке, которая в настоящем времени индикатива может быть нулевой. Таким образом, в роли «неглагольного» сказуемого могут выступать именная группа<sup>67</sup> (Он наш друг.), предложная группа (Книга в шкафу.), группы прилагательного (Дом красивый.), инфинитив (Моя обязанность – всех проверять.), некоторые наречные группы и слова со значением количества (Всего вдоволь. Денег мало.) (Тестелец 2001:248).

Финитный характер глагола считается источником предикативности. Финитность обозначает то свойство глагола/предиката, что он согласуется с своим подлежащим. В русском языке данное согласование происходит через категории лица, числа и рода. Нефинитными формами глагола в русском считаются инфинитив, деепричастие, и причастие. Клаузы, возглавляемые такими формами глагола лишены предикативности, но похожи на предложения. Ролевая структура у них такая же, как у соответствующих предложений, но модели управления в них могут отличаться (Тестелец 2001:256). Согласно вышеупомянутой интерпретации термина, предикативность и финитность являются взаимосвязными терминами. Однако,

---

<sup>65</sup> Таковыми являются языки с бедной морфологией, напр. вьетнамский.

<sup>66</sup> Например в действительном залоге первичному аргументу приписывается функция подлежащего, а вторичному – функция прямого дополнения.

<sup>67</sup> Вершиной именной группы является существительное.

изучение языков не индо-европейского происхождения показывала, что данное высказывание не является универсально справедливым. В алтайских языках финитность является морфологическим признаком, а предикативность – способностью элемента предложения иметь собственный субъект и согласовать с ним. Алтайские обстоятельственные придаточные предложения содержат нефинитный предикат, который все таки согласуется с своим субъектом.

В связи с универсальными свойствами финитности, функциональный лингвист, Гивон (1997) высказывает мнение, что оппозиция финитный/нефинитный не является абсолютной, а образует шкалу. Финитность выражается через глагольными и через номинальными признаками. Глагольными признаками являются: 1. категории времени, вида и модальности; 2. грамматическое согласование между предикатом и субъектом. Номинальными признаками считаются: 1. падежная маркировка субъекта и объекта; 2. использование артиклов и детерминантов.

Более расширенное, универсальное интерпретация финитности и предикативности может оказать помощь в изучение причастных предикатов древнерусского языка.

#### **6.4. Заключение**

В настоящем разделе представлен ход развития логического и лингвистического понятия предиката, предикативности и предикации. Трактовка терминов в русской и в западной лингвистике различна, хотя можно найти и ряд общих черт. Оба взгляда основываются на универсальном характере понятия и воспринимают предикат как главный организатор предложения.

Обзор исследования доказал, что в русской лингвистике под влиянием коммуникативного синтаксиса долгое время в центре исследований находился не предикат, а отвлеченное явление предикативности. Лингвисты стремились определить, каким образом осуществляется связь между мышлением и действительностью, в чем состоит существо предложения, и наличие каких свойств делает элемент предложения предикатом.

В теориях западно–европейской и американской лингвистики в центре исследований находится конкретный предикат. Теория зависимостей и генеративная лингвистика опираются на глагольный характер предиката. Более современные теории минимализма, функциональной и референтивно-ролевой грамматики, учитывая типологические различия языков, уже порывают с тезисом об исключительно

глагольном свойстве предиката. Таким образом, последние теории удачно могут использоваться для раскрытия диахронного изменения, происшедшего в области предикативного использования причастий в русском языке.

## 7. Синтаксический анализ причастных оборотов Суздальской летописи по Лаврентьевскому списку

В настоящем разделе в центре исследования находится вопрос об изменении синтаксического статуса причастных конструкций в тексте Суздальской летописи по Лаврентьевскому списку. XIV век представляет собой переходную фазу в развитии русского языка, которая проявляется – кроме ряда других изменений - в распространении обстоятельственного использования причастий, в зарождении категории деепричастия, и также в большом количестве дательных самостоятельных оборотов.

Прежние исследования по диахронному синтаксису только дедуктивным способом описывали судьбу и характеристику употребления причастий. Эти труды таким образом не обладали объяснительной силой. Поскольку настоящая работа старается раскрыть универсальные языковые механизмы изменений, для исследования причастных оборотов применяются два метода: формальный - генеративный (минимализм), и функциональный (референтивно-ролевая грамматика). Эти теории выбраны так как они с одной стороны, обе они уже удачно использовались для разрешения проблем диахронного синтаксиса (см. главу 4.3.2. и 4.3.4.), а с другой, потому, что они способствуют решению проблемы причастных предикатов.

Изучение древнерусских причастных оборотов постулирует следующие проблемы для лингвистических теорий:

- 1) проблему нефинитного предиката;
- 2) изменение, происшедшее в наборе функциональных категорий древнерусского глагола и причастия;
- 3) вопрос о приписывании именительного падежа подлежащему нефинитным предикатом;
- 4) приписывание дательного падежа субъектам DA конструкций;
- 5) проблему нулевых подлежащих при причастиях в обстоятельственной функции;

Применение двух разных теорий для анализа делает также возможным сопоставление полученных объяснений по вопросу диахронного развития причастных оборотов, и оно позволяет выявить причину изменений.

## 7.1. Изучение причастных структур в рамках минималистской теории

### 7.1.1. Проблема нефинитного предиката

Функциональное исследование причастий в разделе 4.5 показало, что в тексте Суздальской летописи наблюдается предикативное использование причастий. На функциональное свойство изучаемых оборотов указывают формальные признаки: наличие союза и отсутствие главного глагола в предложении, содержащем причастие. В современном русском языке такое употребление этих форм не разрешается. Только страдательные причастия прошедшего времени в краткой форме могут функционировать предикатами, в составе аналитической формы страдательного залога прошедшего времени глаголов совершенного вида (Новиков 2001:560). В функции предикатов в Суздальской летописи используются все виды причастных форм по следующей пропорции:

Таблица № 17.

Типы причастий	
Действительные причастия настоящего времени	40
Действительные причастия прошедшего времени	113
Страдательные причастия настоящего времени	4
Страдательные причастия прошедшего времени	149
Действительное причастие на –л	335
Дательные самостоятельные обороты	88

В классической грамматической традиции предикативные формы глагола называются личными (эти формы в русском точнее было бы назвать «лично-числовыми» или «число-родовыми»). В английской грамматической традиции предикативные формы называются „tensed” (охарактеризованными по временем). Поскольку в разных языках носителями предикативности могут быть разные грамматические категории, в общей лингвистике их предпочитают называть финитными (Тестелец 2001:240).

Согласно прежним версиям порождающей грамматики предикат интерпретировался как V (как финитный глагол). В рамках минимализма<sup>68</sup> предложение является проекцией

<sup>68</sup> В минимализме, подобно прежним версиям порождающей грамматики, в качестве формального аппарата представления синтаксической структуры предложения используется структура составляющих, состоящая из терминальных и фразовых категорий. Терминальные категории образуют грамматические части речи. Фразовые категории соответствуют синтаксическим группам. Сочетаемость составляющих определяется присущими им селективными признаками, которые возводятся к частеречным признакам. Существуют два типа терминальных категорий – лексические и функциональные (вершины, которые не соответствуют конкретным словоформам или отдельным грамматическим морфемам, а представляют собой

вершины функциональной категории, которая называется финитной группой (inflectional phrase IP). Вершина этой группы включает такие грамматические признаки, как время, число, лицо. IP содержит информацию о времени и согласовании (Кибрик 2002:38). Вершина INF<sup>69</sup> (которое возглавляет причастный оборот) является составляющей данной функциональной категории.

Согласно минималистской программы языковые изменения, возводятся к лексикону – к «области V», и к «операции O». Таким образом, для разрешения проблемы отличного от современного употребления причастных предикатов рассматриваются изменения, происшедшие в функциональных категориях, характеризующих древнерусские причастия.

### 7.1.2. Функциональные категории древнерусских причастий

В древнерусском языке употреблялось пять типов причастий: действительные причастия настоящего и прошедшего времени, страдательные причастия настоящего и прошедшего времени, и действительные причастия прошедшего времени на *-l-*. Первые четыре типа – с некоторыми формальными и функциональными изменениями – сохраняются и в современном русском языке. Причастия на *-l-* также используются в современном русском языке, но они претерпели существенные изменения.

Грамматические категории древнерусских и праславянских причастий отличались от современной нормы. В исторических грамматиках (Черных 1954:260) было установлено, что древнерусские причастия обладали категориями времени, залога, рода, числа и падежа. В отличие от современных форм в древнерусском и также в старославянском языке причастия еще не характеризовались категорией вида. Согласно Войловой «будучи глагольными образованиями, причастия сохраняли видовые различия глаголов; различались причастия совершенного и несовершенного вида. Однако, эти различия причастий были в старославянском языке не принципиальными, потому что категория вида находилась на стадии становления» (Войлова 2003:182). Данное свойство проявляется в том, что причастия образуются и от глаголов совершенного, так и от глаголов несовершенного вида. Вайан упоминает, что от глагола *рѣшти* образуются формы *рѣкты* и *рѣкомгыи* (Вайан 1952/2004:379).

---

абстрактные грамматические признаки. Тестелец 2001:619). Всякая лексическая вершина ассоциирована с некоторым множеством актантов, которым она приписывает тематическую роль. Иерархия составляющих может быть изображена в виде дерева. Дерево строится из узлов, представляющих составляющие. Некоторые составляющие могут распространяться. Выбор распространяющих средств определяется частью речи, к которому принадлежит распространяемое слово (Тестелец 2001:112).

<sup>69</sup> Обозначение вершины причастных конструкций не является однозначным в рамках поражающей грамматики: ее причисляют или к категории V, так как данные формы не обладают признаком финитности, или обозначают отдельной вершиной INF (Алберти, Медве 2005:42).

Грамматические категории глагола в древнерусском языке выражались морфологически, при помощи суффиксов. В рамках минималистской теории внутренняя структура причастных форм может быть изображена подобно синтаксической структуре, в форме дерева составляющих. Предполагается, что часть морфологических изменений происходит не в словаре, а в самостоятельном морфологическом компоненте, связанном с синтаксисом. Синтаксис определяет последовательность морфем. Данная последовательность осуществляется через «зеркальный принцип», согласно которому морфемы связываются в том же порядке, в котором синтаксические изменения затрагивают их (Бартош 1999:655).

Согласно этому, внутренняя структура причастных форм может образоваться следующим путем:

Таблица № 18.

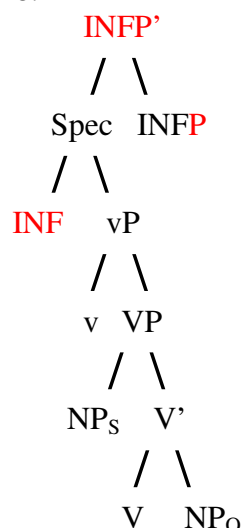

Причастие не является универсальной частью речи, поэтому оно возникает в результате морфологических образований. Предполагается, что базой причастных конструкций является VP, поскольку причастия образуются от глаголов и они сохраняют глагольное управление. В качестве компонента VP выступает фонологически «пустой» или «легкий» глагол,  $v^{70}$ . Над глагольной группой  $vP$  располагается лексическая вершина INF (нефинитная форма глагола - причастие), где происходит деривация причастий. Хотя различаются причастия настоящего и прошедшего времени, причастия не обладают самостоятельным временем, только относительным (и таким образом в структуре отсутствует функциональная вершина времени – T). В зависимости от того, в позицию

<sup>70</sup> Раздвоение единой глагольной группы на две (VP, vP) было предположено чтобы избежать асимметрию между актангами. vP является объемлющей группой, которую возглавляет нулевой глагол. Данная гипотеза стала называться гипотезой «оболочка глагольной группы» (vP-shell hypothesis) (Редфорд 2001: 198).

[Spec, **INFP**] перемещается или субъект (NP<sub>S</sub>) или объект (NP<sub>O</sub>) исходной глагольной группы различаются действительные и страдательные причастия.

Причастие на *-l-* является праславянским образованием, поскольку его еще не существовало в индоевропейском языке. Несклоняемое действительное причастие прошедшего времени на *-l-* участвовало в образовании ряда сложных видо-временных форм<sup>71</sup>, в которых основное глагольное значение представлено причастием и оно сопровождается вспомогательным глаголом:

Перфект: причастие на *-l-* с вспомогательным глаголом «быти» в настоящем времени

Плюсквамперфект 1.: причастие на *-l-* с имперфектной формой глагола «быти»

Плюсквамперфект 2.: причастие на *-l-* с перфектной формой глагола «быти»

Будущее 2./преждебудущее: причастие на *-l-* с вспомогательным глаголом «вѣдѣ».

Структура конструкций с причастием на *-l-* может быть изображено следующим образом:

Таблица № 19.

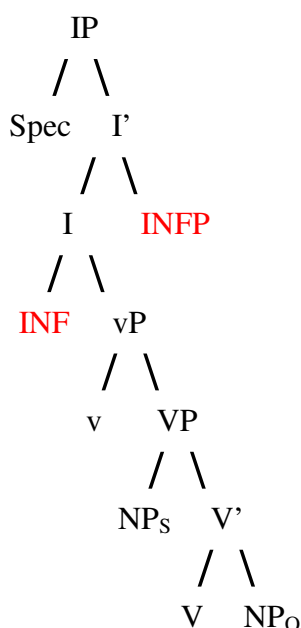

Исходная структура этого типа причастия похожа на прежний тип, однако в данной структуре в позиции вершины I (носитель финитных глагольных категорий) расположен вспомогательный глагол. Он считается корневой вершиной конструкции.

<sup>71</sup> Кроме данных видо-временных форм несклоняемое действительное причастие на *-l-* также участвовало в образовании сослагательного наклонения.

Данный глагол является носителем предикативных/финитных категорий времени, залога, вида, и он также способен приписывать именительный падеж подлежащему данного типа конструкции.

В ходе языковой эволюции несклоняемые причастные формы на *-l-* утрачивают вспомогательный глагол и становятся полноценными предикатами. Данное изменение произошло на протяжении XIV-XV вв.

Распределение форм причастий на *-l-* в корпусе представлено в следующей таблице<sup>72</sup>:

Таблица № 20.

Перфект	56
Плюсквамперфект 1	111
Плюсквамперфект 2.	-
Будущее 2	3
Без вспомогательного глагола	151

Как показывают данные таблицы, несклоняемые причастия в тексте XIV века уже в значительной мере употребляются без сопровождения связки. Связка при причастных формах уже начинает терять функцию причастного/финитного центра конструкции. Данный факт позволяет нам предполагать что произошло перераспределение грамматических категорий, и в результате этого, усиление предикативности несклоняемой причастной формы.

Исходя из этого предположения, необходимо здесь подробно рассматривать вид, поскольку он претерпел изменения вместе с другими грамматическими категориями, а также нужно рассмотреть кратко и время, залог и согласование.

#### 7.1.2.1. Категория вида (Asp)

Категория вида/аспекта<sup>73</sup> представляет собой универсальную категорию. Ее судьба в истории русского языка восходит к индоевропейскому праязыку. В славянских языках категория вида всегда была представлена<sup>74</sup>, но она изменяла морфологические формы своего выражения.

<sup>72</sup> Кроме перечисленных видо-временных форм встречаются 6 примеров в сослагательном наклонении.

<sup>73</sup> В русской лингвистике используются два близких по смыслу термина: вид используется для морфологического выражения грамматической категории, а аспект является более обширным термином, поскольку он выражается не только посредством глагольных форм.

<sup>74</sup> Категория совершенности/несовершенности является специфической для всех славянских языков в отличие от остальных индоевропейских.

Вид - согласно его традиционной трактовки - обозначает протекание действия вне конкретного времени независимо от точки зрения наблюдателя-субъекта. В разные стадии развития языка он передавался различным образом. Согласно Потебне (1958) категория вида постоянно преобразовывает свои качественные признаки в связи с изменением и формированием категории времени.

Для разъяснения корреляций между видом и временем используется логическая теория времени Рейхенбаха (1947). Категория времени выражает внешнее время – помещение ситуации на временную ось, тогда, как вид/аспект представляет собой «внутреннее время». Рейхенбах репрезентирует грамматическое время посредством трех переменных: время речи, время события, и время референции/отсчета. Отношение между временем референции и временем речи отражает собственное время: если время речи включено во время референции, то используется настоящее время, если оно после времени референции, то употребляется прошедшее время, а если момент речи предшествует времени референции, то используется будущее время. Отношение между временем события и временем референции – вид. Если они совпадают, это дает несовершенный вид, а их несовпадение – совершенный (Кибрик 2002:163, Э. Киш 2005:426-427).

Предполагается, что категория вида является древнее категории времени: об этом предположении свидетельствует тот факт, что в индоевропейском языке не было форм настоящего времени от основ недлительного вида. Противопоставление по времени раньше всего образовалось в формах 3-го л. ед. и мн. числа (Колесов 2005:377). В ходе исследования возникновения и формирования категории вида необходимым является изучение соотношений вида и времени, и отмежевание видов «лексического характера» (как напр. вид начинательный, итеративный, дуративный, комплексный) от видов «грамматического» характера (как совершенный/несовершенный или перфектный/имперфектный аспект) (Домбровский 1975: 72).

Кузнецов устанавливает три этапа в развитии категория вида:

1. Наиболее древней – индоевропейской – эпохе принадлежит система видов, выражаемых при помощи чередования гласных в корнях, глагольными суффиксами – показателями глагольных классов и инфиксами;
2. Позднее видовые различия стали выражаться посредством многочисленных времен, постепенно утрачивающих видовое значение;
3. Наконец, видовые различия передавались приставками (Кузнецов 1947, Никифоров 1952:38).

Мнения исследователей расходятся по тому, какие видовые противопоставления можно установить в индоевропейском языке. Согласно одной точке зрения в индоевропейском языке основными видовыми противопоставлениями были определенность/неопределенность и длительность (Колесов 2005:515). Курилович предполагал существование имперфективного, перфективного видов и состояния – которое было средним видом между имперфективным и перфективным, в котором данные виды нейтрализуются, и неопределенный вид (Курилович 1964).

Маслов (1958), реконструируя древние видовые значения, различает степени длительности: глаголы действия и состояния, а также единичные и повторяющиеся, однонаправленные и разнонаправленные, мгновенные и длительные действия.

В индоевропейском языке видовые различия выражались с одной стороны формально - при помощи морфологических чередований: 1) различными степенями чередования корневых гласных (*нести* – *носить*); 2) суффиксами глагольных классов в основах настоящего времени (например значение длительного действия было присуще глаголам 3-го класса с показателем *-j-* типа *тати, знати писати*); и также семантически: принадлежностью к различным глагольным классам (Колесов, Борковский - Кузнецов 1963:264).

Из видовых противопоставлений индоевропейского языка в праславянском языке сохранились два: формы настоящего времени и аориста. Все другие формы праславянского глагола (имперфект, перфект, плюсквамперфект, первое и второе будущее являются общеславянскими новообразованиями (Домбровский 1975: 73).

Семантически в праславянском языке различались следующие видовые оппозиции:

1. определенность/неопределенность (*вести* – *водить*)
2. предельность/непредельность (*ведѣ* – *ведѣше*)
3. совершенный/несовершенный (*ведѣ* – *приведѣ*)

По мнению Домбровского в старославянском языке постепенно возобновлялись утраченные видо-временные формы, функционально следуя индоевропейскую систему, но соответственно новым условиям (Домбровский 1975: 73).

Самыми важными изменениями в процессе развития категории вида в праславянском периоде являются:

1. использование суффиксов для выражение видовых различий,
2. появление противопоставления по предельности/непредельности глагольного действия,

3. прибавление приставок к глагольным основам для обозначения видовых оппозиций.

Противопоставление основ по определенности/неопределенности осуществлялось прибавлением суффиксов. Первым таким суффиксом был суффикс имперфекта, появление которого вызывало оппозицию аорист – имперфект (Колесов 2005:526).

В праславянском языке развивалась оппозиция по предельности/непредельности действия. Согласно некоторым лингвистам данная оппозиция еще не воспринимается противопоставлением по виду, поскольку она осознается только в прошедшем времени, при помощи форм аориста и имперфекта. Форма аориста выражало предельное, имперфекта – непредельное действие (Колесов 2005:527). По другому мнению глаголы праславянского языка по признаку предельности/непредельности составляли три большие группы – предельные, непредельные и нейтральные в отношении предельности/непредельности (Янович 1986:208). Главное ядро предельных глаголов составляют глаголы результативного способа действия. Именно в этих глаголах проявляется потребность формального разграничения двух значений – значения процесса действия, направленного на достижение результата и значения самого реального достижения результата. Для разграничения этих значений была использована имевшаяся в праславянском языке модель, образуемая путем удлинения гласного (летѣти – летати, прилетѣти – прилетати).

На базе сложившегося в группе результативных глаголов противопоставления совершенного и несовершенного видов начинается охват категорией вида и других глаголов. С этим и меняется и общее смысловое содержание категории вида – происходит расширение рамок его значения.

Таким образом, в праславянском языке складывалась группа глаголов со значением имперфектности (несовершенности), которой противостояли глаголы общего вида (т.е. не характеризованы по виду, имеющие процессуальное значение и значения достижение предела действия). Когда основы общего вида утрачивают возможность употребляться в процессуальном значении, тогда общий вид превращается в совершенный вид. С его появлением формируется современная категория вида, хотя еще не развернутая и лексически ограниченная.

В праславянский период важным моментом развития видовой системы является возникновение префиксации. Приставки генетически восходят к предлогам. Они имели в основном пространственные значения, но в ходе процесса грамматикализации они развивали и значения временного характера.

Как на это указывают самые ранние письменные памятники, главным противопоставлением конца праславского языка служило противопоставление глаголов совершенного и несовершенного вида. Глаголы несовершенного вида выражают действие в его развитии или в его повторяемости. У них настоящее время выражает действие по пути к осуществлению и они обладают причастными формами настоящего времени и имперфектом. Глаголы совершенного вида выражают действие, рассматриваемое в его завершенности, у них настоящее время имеет значение будущего времени и они не обладают ни формой причастий настоящего времени, ни имперфекта. (Вайан 1952/2004:351-352) Каждый глагол в принципе может быть или совершенного и несовершенного вида. Колебания по виде представляют собой исключение.

В старославянском языке по мнению Селищева (Селищев 1952/2001:351), хотя главным противопоставлением по виду являлась оппозиция по совершенности/несовершенности, существовало и видовое противопоставление по определенности и неопределенности<sup>75</sup>. Система вида тесно связана с системой спряжения, которую она дополняла и от которой она неотделима. Каждый глагол в принципе может быть или совершенного или несовершенного вида. Глаголы несовершенного вида обладают причастием настоящего времени и имперфектом, однако у некоторых глаголов совершенного вида также встречаются формы причастия настоящего времени и имперфекта. Таким образом, строгого критерия для определения вида глагола нет (Селищев 1952/2001:352).

Янович упоминает два важных момента развития видо-временной системы в древнерусском периоде. С одной стороны, формирование суффикса *-ыва-*. Данный суффикс служило специализированным средством имперфективации. Суффикс *-ыва-* делал возможным образование формы несовершенного вида от любого приставочного глагола. В результате использования данного суффикса все приставочные глаголы втягивались в сферу видового противопоставления и окончательно формировалось значение совершенного вида. Другим важным моментом Янович считает перестройку системы прошедших времен. Форма перфекта к XIV в. вытеснила в разговорном языке формы аориста и имперфекта и стала единственным грамматическим средством, указывающим только на отнесенность действия к моменту прошлого. Выражение видовых значений с этого времени стало независимым от временной формы (Янович 1986:212).

---

<sup>75</sup> Данное противопоставление проявляется отчетливо только у некоторых глаголов. Глаголы с неопределенным значением напр.: *нести*, *вести*.

До развития оппозиции несовершенного и совершенного видов приставочные глаголы выступали самостоятельными словами, с собственным значением: хвалити – похвалити. Образованные от них причастия настоящего и прошедшего времени указывали на одновременность или преждевременность действия.

Таблица №21.

	<b>хвалити</b>		<b>похвалити</b>	
	<b>хвала</b>	<b>хваль</b>	<b>похвала</b>	<b>похваливъ</b>
	одновременность	преждевременность	одновременность	
	преждевременность			

С развитием категории вида положение изменяется, поскольку эти глаголы стали грамматическими формами одного слова. Значение образованных от них причастных форм изменилось следующим образом:

Таблица №22.

	<i>хвалити</i>		<i>похвалити</i>	
	одновременность		предшествование	
	<i>хваля – похваля</i>		<i>хваливъ – похваливъ</i>	
	(наст. вр.)		(прош. вр.)	
	НСВ    СВ		НСВ    СВ	

Значения «предшествование» и «одновременность» могут передаваться только при помощи какого-то причастия настоящего или прошедшего времени. Одновременность связывается с настоящим временем у глаголов несовершенного вида, предшествование – с прошедшим временем у глаголов совершенного вида (Колесов 2005:602).

Окончательно современная система видов сложилась тогда, когда глаголы стали комбинироваться в парадигмах спряжения, отойдя от синтагматических связей глагольных классов. Это случилось не ранее XIV века.

В противоположность аргументации предыдущих авторов Никифоров (1952:113) приводит ряд доводов для доказательства того, что к XVI в. категория вида сложилась только в основном, и она имела значительные отличия от современной категории вида. Отличия состоят в следующем:

- 1) в книжном языке широко употреблялись старые прошедшие времена – аорист и имперфект, в которых временные и видовые значения совпадали (аорист связан с совершенным, имперфект с несовершенным видом);
- 2) в XVI веке категория вида еще не охватывала все группы и формы глаголов;
- 3) о незаконченности процесса развития категории вида свидетельствует значительное количество нейтральных/недифференцированных в видовом отношении глаголов, видовое значение которых определяется контекстом, например: *даровати, наследовати, поучевати*
- 4) Случаи смешения – безразличного в видовом отношении употребления однокоренных префиксных глаголов с суффиксом *-’a* и *-и* (порушить-порушать).

Развитие видовой системы завершилось с закреплением глагола «быти» в сочетании с инфинитивом несовершенного вида как аналитическая форма будущего времени, то есть к XVII веку (Янович 1986:213).

#### **7.1.2.2. Категория времени (Т)**

Причастия в древнерусском языке обозначали качества, возникающие вне временной его характеристики. Формальное различие по времени (настоящее-прошедшее) показывало внутренний признак самого действия (скорее вид и не время). Отсутствие категории лица, отсылающей к деятелю также подтверждает, что у причастия не было временной характеристики. (Колесов 2005:509).

#### **7.1.2.3. Категория залога**

В связи с выражением залоговых отношений, т.е. отношений действия к субъекту и объекту причастия имели формы действительного и страдательного залога. Категория залога в современном русском языке находит разнообразные способы выражения, но в древнерусском залоговые отношения выражались преимущественно с помощью причастий. Глаголы не имели морфологических средств для выражения противопоставления по залогу. Свойственное многим индоевропейским языкам (напр. латинскому) выражение залоговых отношений при помощи особых личных окончаний на славянской почве не развилось (Янович 1986:218).

В процессе развития русского языка краткая форма возвратного местоимения *ста* использовалась для выражения залоговых отношений. До XVII в. она выступала как самостоятельное слово, или в препозиции, или в постпозиции по отношению к глаголу.

#### 7.1.2.4. Категория согласования (Agr)

Категория согласования в грамматической литературе используется преимущественно для выражения формальных связей сказуемого – глагола и подлежащего. В случае изучения причастных предикатов речь идет о согласовании между спецификатором (причастием) и ядром («субъектом») в роде, числе и падеже.

Причастия – по происхождению являющиеся отглагольными прилагательными - в древнерусском языке - как и в современном русском – согласовались со своим определяемым словом в роде, числе и падеже. Подобно прилагательным, у них различались именные/нечленные/краткие и местоименные/членные/полные формы.

#### 7.1.3. Вопрос о подлежащем при причастных формах

В причастных оборотах подлежащее появляется следующим образом:

а) ЭКСПЛИЦИТНО, В НОМИНАТИВЕ

(79) **Индруѣва же дрѣжина приѣздуе к немѣ** (323)  
Adj.Nom.sg.fem. Partic. N.Nom.sg. Part.act.praes.Nom.pl.fem. Prep. Pron.Dat.sg.masc.

(80) **Князь же всеволодъ приа ею в любовь**  
N.Nom.sg. Partic. N.Nom.sg. Part.act.praes.Nom.sg. Pron.Acc.sg.fem. Prep. N.Acc.sg.  
**и поидоша ѿ колоны** (387)  
Conj. V.Aor.pl.3. Prep. N.Gen.sg.

(81) **И гюрги приѣхавъ с полкѣм на нь**  
Conj. N.Nom. Part.act.praet.Nom.sg.masc. Prep. N.Instr.sg. Prep. Pron.Acc.sg.masc.  
**и сѣде гюрги дни и** (301)  
Conj. V.Aor.sg.3. N.Nom. N.Acc.pl. Num.Acc.

б) ЭКСПЛИЦИТНО В ДАТЕЛЬНОМ ПАДЕЖЕ

(82) **И пришедшю юмѣ радъ бы изаславъ**  
Conj. Part.act.praet.Dat.sg.masc. Pron.Dat.sg.masc. Adj.Nom.sg.masc. V.Aor.sg.3. N.Nom.sg.  
**и створи ѿбѣдъ великъ** (320)  
Conj. V.Aor.sg.3. N.Acc.sg. Adj.Acc.sg.masc.

(83) **Всеволодъ же бывшю за сздаде ѿрѣша юднѣю мѣрь**  
N. Dat.sg. Partic Part.praet.act.Dat.sg.masc. Prep N.Instr.sg. V.Aor.pl.3. Adj.Acc.sg.fem. N.Acc.sg.  
**бжю володимерскѣю и весь гра** (380)  
Adj.Acc.sg.fem. Adj.Acc.sg.fem. Conj. Pron.Acc.sg.masc. N.Acc.sg.

(84) **пришедшю же емѣ в батючѣ и ста не**  
Part.act.praet.Dat.sg.masc. Partic Pron.Dat.sg.masc. Prep. N.Loc.sg. Conj. V.Aor.sg.3. Partic.

ДОШЕДЪ КОЗЕЛЬСКА (341)  
Part.act.praet.Nom.sg.masc. N.Gen.sg.

в) без эксплицитно выраженного подлежащего

(85) **Миханла же** **бьюще** **и ѿторгоша на** **не** **крѣ**  
N.Acc.sg. Partic. Part.act.praes.Nom.pl.masc. Conj. V.Aor.pl.3. Prep. Pron.Loc.sg.3.masc.  
N.Acc.sg.

**и чепи в гринѣ** **золота** (318)  
Conj. V.Aor.sg.3. Prep. N.Acc.sg. N.Acc.pl.

(86) И **повергъ** **мечъ** **свои** **и созва** **волаѣры** **и повѣда**  
Conj. Part.act.praet.Nom.sg.masc. N.Acc.sg. Pron.Acc.sg.masc. Conj. V.Aor.sg.3. N.Acc.pl. Conj. V.Aor.sg.3.  
**и** (300)  
Pron.Dat.pl.3.

(87) И **пославъ** **ко андрѣви** **к гюргевичю** **ростовѣ**  
Conj. Part.act.praet.Nom.sg.masc. Prep. N.Dat.sg. Prep. N.Dat.sg. N.Dat.  
**и проси** **ѣ** **него** **дщери** **за** **своего** **сыновца** **за стѣслава** (350)  
Conj. V.Aor.sg.3. Prep. Pron.Gen.sg.3.masc. N.Acc.sg. Prep. Pron.Acc.sg.masc. N.Acc.sg. Prep. N.Acc.

Распределение упомянутых типов подлежащих при причастных оборотах суммировано в таблице 5. В следующем разделе рассматривается какое объяснение дается в рамках минимализма для этих разновидностей подлежащих.

### 7.1.3.1. Приписывание падежа эксплицитно выраженным подлежащим

Субъект древнерусских причастных оборотов может выступать в ИМ<sup>76</sup> или в ДАТ падежах. Данное явление существует и в современном русском языке, при альтернативном приписывании ИМ/ДАТ падежа предикатному адьюнкту сам – в инфинитивных предложениях<sup>77</sup>.

Согласно правилам минималистской программы ИМ падеж приписывается конфигурационно. Синтаксическим контекстом для приписывания этого падежа служит элементарное предложение. Как уже об этом говорилось в предыдущем разделе, причастные конструкции в функции обстоятельств возводятся к VP базе. ИМ падеж приписывается субъектной NP финитных предложений, если ею управляет вершина I (носитель финитных глагольных категорий), представляющая собой пучок грамматических признаков: T (время) и AGR (согласование). I занимает в структуре предложения такую позицию, при которой данная категория управляет субъектной NP

<sup>76</sup> ИМ – именительный.

<sup>77</sup> Речь идет о структурах типа:

Ребенок<sub>1</sub> уже одевается сам<sub>1</sub>.

Сестра просила его<sub>1</sub> [самому<sub>1</sub> передать письмо Ивану].

(Бэбби 1994:60). Таким образом, в случае нефинитных предикатов субъект является недоступным для приписывания ему ИМ падежа.

Однако, такой анализ ИМ падежа оказывается узким для эксплицитной универсальной теории конфигурационного приписывания падежа, поскольку ИМ падеж регулярно приписывается NP не являющимся субъектами, и субъектным NP может приписываться не ИМ падеж. (напр. в русском родительный партитивный или родительный при отрицании приписывается субъектным NP вместо ИМ падежа, или ИМ падеж приписывается объектной NP в обороте именительный прямого объекта в древнерусском языке) (Бэбби 1994:60).

В современном русском языке согласно Бэбби существует следующее ограничение на дистрибуцию ИМ падежа: ИМ падеж может быть приписан NP, над которой не доминирует максимальная проекция лексического ядра (то есть V, Adj, N, P) (Бэбби 1994:60). Если допустим, что данное правило действовало и в древнерусском языке, то в нашем анализе ИМ не может приписываться субъекту, поскольку над ним находится лексическое ядро, INFP.

Хотя субъект DA оборотов не стоит в ИМ падеже, он обладает теми же семантическими ролями как канонические подлежащие. В случае нефинитных предикатов легче найти объяснение для приписывания дательного падежа подлежащему чем для именительного.

Из двух типов эксплицитно выраженных подлежащих легче объясняются конструкции с дательным падежом, так как подобные дативные субъекты дают о себе знать и в инфинитвных конструкциях<sup>78</sup>. Согласно теории Френкса (1995:258) появление дательного субъекта является проявлением той структурной способности I', согласно которой он дает дательный падеж подлежащим нефинитных клауз.

Для приписывания дательного падежа Френкс дает конфигурационное объяснение. Как уже выше об этом говорилось, предполагаем, что главой клаузы является I. Подлежащее находится в позиции сестры I'<sup>79</sup>, где происходит приписывание дательного падежа. Данная структурная позиция может восприниматься как «генерализация» позиции сестра V', которая является структурной позицией где располагается косвенное дополнение в дательном падеже. По мнению Френкса (1995) подлежащее ради данной

---

<sup>78</sup> Ему жаль эту девушку. Мне было легко говорить по русски.

<sup>79</sup> В рамках порождающей грамматики отношения между составляющими описываются терминами родственных отношений. В структуре где A непосредственно доминирует над B и C, B называется сестрой C.

структуральной позиции получает дательный падеж. Данные клаузы возглавляются I, включающий в себе свойства время T(ense) и согласование AGR. Наподобие финитных предложений, ИГ в функции подлежащего получает номинатив в позиции I-SPEC-глава. Данное положение однако существует только тогда, когда клауза является финитной, то есть включает в себе свойства AGR и T. Причастные клаузы обладают только свойством AGR. Они не обладают собственным временным признаком, поскольку у них нет временной референции. Их T свойство возникает из взаимодействии их аспектных свойств и свойство T главного предложения. Предполагается, что существование причастных клауз с номинативным подлежащим отражает промежуточное языковое состояние, в котором функциональные категории строящие I (T, AGR, ASP) находились в ходе развития.

Для решения проблемы опираемся на переходное состояние грамматических категорий и на явление аналогии с формами причастий на *-l-*. Как и в случае предикативного употребления причастий, возможным объяснением является использование ИМ падежа по аналогии причастий на *-l-*, которые сопровождаются подлежащими в именительном падеже. Перераспределение грамматических категорий вида-времени-залога вело к временному усилению предикативности причастий, и делал возможным приписывание ИМ падежа.

### 7.1.3.2. Конструкции без эксплицитного выраженного подлежащего

Одним из универсальных принципов генеративной грамматики является «принцип обязательного наличия подлежащего»<sup>80</sup> Все языки содержат синтаксическое подлежащее, но некоторые из них не требуют его фонетической реализации, т.е. оно может оставаться фонетически пустым.

В теории управления и связывания Хомского (1981) вводятся пустые синтаксические категории. Введение данных категорий требуется двумя принципами теории: принципом проекции<sup>81</sup> и тета-критерием<sup>82</sup>. В теории на основе признаков [анафорический] и [прономинальный] различаются четыре типа синтаксических невидимок: след оператора, след ИГ, нулевое анафорическое местоимение - *pro*, и нулевое подлежащее нефинитных клауз - *PRO*.

---

<sup>80</sup> В английской терминологии «Extended Projection Principle».

<sup>81</sup> Принцип проекции требует, что те отношения, которые существовали в исходной конструкции предложения сохранились и в его поверхностной реализации и в логической структуре.

<sup>82</sup> Согласно тета критерия каждая тематическая роль приписывается ровно одному актанту, и каждый актант получает ровно одну тематическую роль (Тестелец 2001:591).

Таблица № 23.

Название категории	пустой	Признаки	Синтаксическое поведение
След оператора		[-прономинальный, анафорический]	- Референциальное выражение
След ИГ		[-прономинальный, +анафорический]	Анафора
Pro		[+прономинальный, анафорический]	- Прономиналь
PRO		[+прономинальный, +анафорический]	Прономинальная анафора

В причастных и деепричастных конструкциях современного русского языка постулируется наличие PRO субъекта. Наличие PRO предполагаем и в обстоятельственных причастных оборотах древнерусского языка.

Интерпретацией PRO занимаются три модуля теории «управления и связывания»: теория связывания, теория контроля и теория приписывания падежа.

Теория связывания занимается референциальной интерпретацией ИГ в связи с их антецедентами. ИГ  $\alpha$  называется связанной антецедентом  $\beta$ , если  $\beta$  командует  $\alpha$  и обе эти ИГ помечены одинаковым референциальным индексом. По отношению связывания языковые выражения делятся на три класса: анафоры, прономиналы и референциальные выражения. Анафоры должны быть связаны в пределах составляющей, в которую они входят. Прономиналы требуют, чтобы в составляющей они были связаны. Референциальные выражения не допускают наличия связывающей ИГ ни в какой структурно определяемой области, в которую они входят.

В пределах теории связывания возникают некоторые противоречия в интерпретации свойств PRO. Согласно классической интерпретации Хомского он является + прономинальным и + анафорическим, хотя по принципам теории связывания анафоры и прономиналы обладают совершенно различными признаками связывания. Для раскрытия данного противоречия Хорстейн и Лайтфут (1981) предлагают разграничение двух типов PRO – анафорический и прономинальный. Анафорический PRO всегда является командированным<sup>83</sup>, таким образом он может согласоваться со

<sup>83</sup> составляющая  $\alpha$  командует категорией  $\beta$  тогда и только тогда, когда составляющая, которая непосредственно доминирует над  $\alpha$ , также доминирует над  $\beta$ , и ни  $\alpha$ , ни  $\beta$  не доминируют друг над другом.

своим антецедентом, и даже способен к передачи падежа. Проминальный PRO выступает в не командированных позициях.

Антецедентом причастных конструкций в функции определения является ИГ, командирующая данной конструкцией. В случае причастных конструкций в функции обстоятельств, антецедентом является субъект главного предложения.

Теория контроля занимается установлением закономерностей референциального истолкования PRO. Согласно данной теории PRO не может получать падеж и не может быть управлен<sup>84</sup>. PRO надеет на себя признаки рода и числа своего контролера.

В теории (абстрактного) падежа исследуются закономерности распределения ИГ в зависимости от их синтаксической позиции. Основная идея теории падежа заключается в том, что структурная позиция ИГ должна быть синтаксически маркирована. Маркирование имеет форму например морфологического падежа. Главным синтаксическим условием приписывания падежа является управление.

Хотя принципы теории падежа ясно изложены, вопрос падежной маркировки PRO в русском языке разделяет исследователей. В оригинальной теории Хомского, поскольку PRO не может быть управлен, он не может получать падеж. В рамках теории минимализма данное свойство PRO подтверждается и конфигурационным объяснением. Нулевой падеж – подобно именительному – возникает в позиции SPEC-глава. В случае нефинитных выражений, поскольку вершина I не обладает признаками AGR и T, она проверяет только нулевой падеж (Хомский 1997:120).

Френкс, Хорстейн и Лайтфут при изучении нефинитных конструкций современного русского языка пришли к выводу, что хотя PRO не обладает падежом, он способен к передачи падежа (Френкс 1995:225, Хорстейн-Лайтфут 1981). Тестелец, изучая те же конструкции, предполагает, что PRO обладает падежом, поскольку только таким образом может и передать падеж (Тестелец 2001:298). Бебби также предполагает, что PRO обладает падежом. Согласно его мнению PRO субъекту инфинитивных предложений в русском языке канонически приписывается ДАТ падеж. PRO получает ИМ падеж лишь тогда, когда контролируется матричным субъектом (т.е. субъектом главного предложения), и получает ДАТ падеж в случае несогласования с ним. Он приписывается субъекту предложения, не охарактеризованному по времени (Бэбби 1994:69-70).

Учитывая принципы теории управления и связывания можно установить, что предположение Тестелеца о том, что PRO и сам обладает падежом противоречит тем

---

<sup>84</sup> Управлением называется некое структуральное отношение между вершиной X и фразовой категории YP. Вершина X управляет фразовой категорией YP, если X и YP входят в одну и ту же максимальную проекцию, и между ними нет границы никакой другой максимальной проекции (Тестелец 2001: 591).

правилам приписывания падежа, по которым только те управляемые элементы могут получить падеж, которые обладают и тематической ролью.

Часть причастных конструкций корпуса является придаточным предложением. Что касается характеристики PRO в них ясно, что финитный предикат главного предложения не командирует придаточным предложением, так как придаточное предложение является не аргументом, а адьюнктом. Таким образом [PRO] является анафоричным и контролируемым субъектом главного предложения.

(88) и [PRO] <sup>̄</sup>змиривъста <sup>̄</sup>възвратисѧ ꙗ кыевѣ ѧ василко иде къ  
 Conj. Part.act.praet.Nom.sg.masc. V.Aort.sg.3. Prep. N.Dat.sg. Conj. N.Nom.sg. V.Aor.sg.3. Prep.

<sup>̄</sup>щю <sup>̄</sup>суждалю (339)  
 N.Dat.sg. N.Dat.sg.

(89) и [PRO] <sup>̄</sup>пришедъ <sup>̄</sup>постриже и <sup>̄</sup>мца <sup>̄</sup>генварѧ въ  
 Conj. Part.act.praet.Nom.sg.masc. V.Aor.sg.3. Pron.Acc.sg. N.Gen.sg. N.Gen.sg. Prep.

<sup>̄</sup>ѣ <sup>̄</sup>днѣ (314)  
 Num.Acc. N.Acc.sg.

(90) и <sup>̄</sup>послашасѧ къ <sup>̄</sup>ростовцѣ и къ <sup>̄</sup>сѣздамцѣ <sup>̄</sup>глаголюще <sup>̄</sup>и  
 Conj. V.Aor.pl.3. Prep. N.Dat.pl. Conj Prep. N.Dat.pl. Part.act.pres.Nom.pl. Pron.Dat.pl.3.

<sup>̄</sup>свою <sup>̄</sup>ввидѣ (375)  
 Pron.Acc.sg.fem. N.Acc.sg.

Интересно отметить, что в древнерусском языке в данных конструкциях в большинстве случаев выступает эксплицитно выраженный субъект, в то время, как в современном языке нормой является употребление PRO. Предполагается, что данное явление связано с формированием новой части речи – деепричастия. Отсутствие эксплицитно выраженного субъекта подчеркивает более самостоятельный характер оборота.

## 7.2. Изучение причастных оборотов в рамках референтивно-ролевой грамматики

Референтивно-ролевая грамматика (RRG) осуществляет функциональный подход к синтаксическому и грамматическому описанию языка. Теория была создана в 80-ые годы XX века с целью создания универсальной теории, в рамках которой могли бы быть успешно описаны разные типы языков.

Согласно RRG, синтаксис не является автономным компонентом грамматики. Теория пытается раскрыть взаимодействие между синтаксисом, семантикой и прагматикой.

Объекты мира могут играть различные роли в разного вида ситуациях. Они составляют семантическую ролевую структуру предложения. Ключевыми понятиями семантической структуры являются предикаты, которые могут быть классифицированы по следующим критериям: 1.) является ли ситуация статической или динамической; 2.) контролирует ли ее какой-нибудь участник или нет. Два указанных условия определяют четыре основных типа предикатов: 1) состояния (статические, неуправляемые - весить, высокий, больной); 2) происходящие: (динамические, неуправляемые – расти, падать, умирать); 3) положения (статические, управляемые – сидеть, стоять, лежать); и 4) действия (динамические, управляемые – бежать, прыгать, есть).

Другой аспект ролевой структуры элементарного предложения – выражение различных ролей которые партиципранты могут играть в ситуациях. Лингвистическим средством их выражения являются падежные роли, т.е. тематические отношения. В RRG различаются две разные системы падежных ролей: базисная и производная. Базисная система состоит из бинарного противопоставления партиципрантов, различаются две макророли: «акторы» и «претерпевающие». Акторы представляют, обуславливают, вызывают или контролируют ситуацию, обозначенную предикатом. Претерпевающие не контролируют ситуацию, а некоторым образом испытывают ее. Производная система падежных ролей заключают в себе падежные роли Филмора (Fillmore 1968), как например агенс, пациенс, инструмент... и тд.

Референциальной структурой называется организация предложения в терминах дискурсных ролей. В элементарном предложении одна именная составляющая выделяется специальными морфосинтаксическими средствами как прагматически наиболее значимая ИГ. Прагматическая значимость задается двумя факторами: выделенностью в дискурсе (определенность, конкретность и данное) и фокусом интереса. Прагматически наиболее значимая ИГ называется прагматическим пиком (ПрП). Факторы, определяющие выбор ПрП, несколько меняются от языка к языку. В предложениях с активным глаголом актер является ПрП, а в пассивных предложениях претерпевающим.

На уровне синтаксиса выделяется слоенная структура/тагмемная иерархия предложения, обозначенная следующей диаграммой:

Таблица № 24

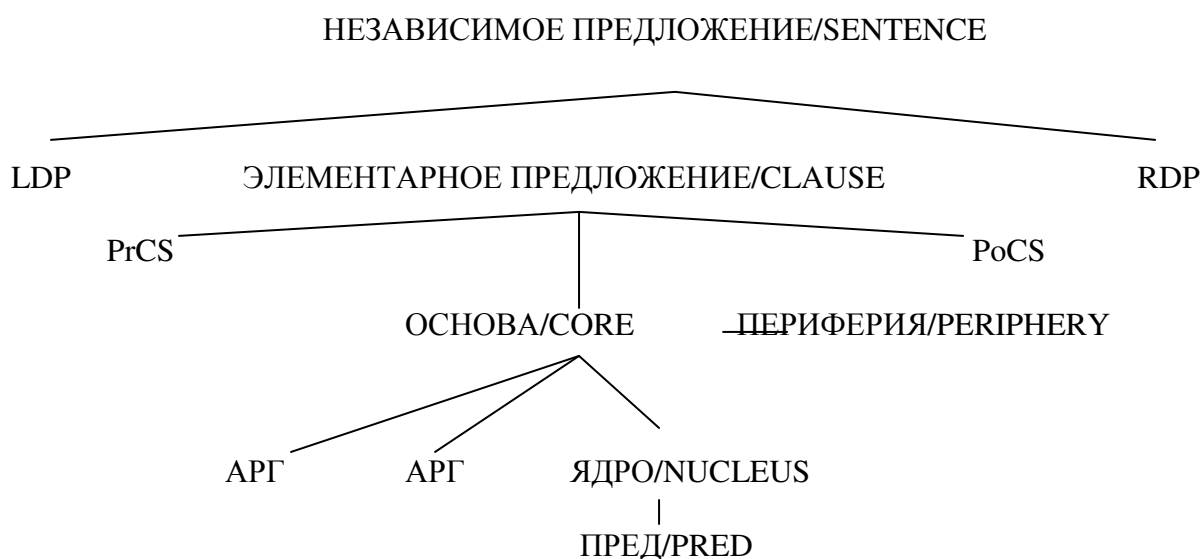

(Ван Валин, ЛаПолла 1997:38)

Изображенная структура предложения старается соответствовать универсальным **строевым** принципам. Она отражает, что каждый язык различает предикативные и непредикативные элементы с одной стороны, и именные группы, которые являются аргументами предиката и которые являются адьюнктами или определениями, с другой. Верхний слой, уровень независимого предложения может заключать в себе разное количество элементарных предложений. На границах элементарного предложения находится «левая отдельная и правая отдельная позиция (left-, или right detached position – LDP, RDP). Они являются позициями обстоятельств или предложных групп, которые отделены от предложения интонационной паузой. Уровень элементарного предложения содержит в себе основу и периферию. Основу составляют ядро, или предикат и его аргументы. Периферия содержит адьюнкты (свободные обстоятельства). В теории также постулируется наличие преядерной (PrCS) и постядерной (PoCS) позиций. В эти позиции могут перемещаться элементы предложения в результате прагматических преобразований<sup>85</sup>. LDP, RDP, PrCS и PoCS не считаются универсальными аспектами структуры предложения, поскольку они не обязательны во всех предложениях.

Универсальные аспекты структуры предложения (такowymi являются напр.: нуклеус, ядро, периферия и элементарное предложение) являются семантически мотивированными, а неуниверсальные аспекты (как например LDP, RDP, PrCS и PoCS)

<sup>85</sup> В английском например в преядерной позиции перемещается вопросительная частица.

считаются прагматически мотивированными. Можно сделать вывод, что чем более мотивированным является определенное языковое свойство семантически, тем меньше различия найдем в его выражении в языках.

Ниже в рамке RRG изучаются те же вопросы которые рассмотрелись и в рамках минимализма – т.е. проблема нефинитных предикатов, функциональные категории древнерусских причастий, способы выражения подлежащего, и приписывание падежей причастных конструкций.

### **7.2.1. Проблема нефинитных предикатов**

Синтаксическая база теории RRG ставит себе целью захват универсальных свойств структуры предложения, исключив такие категории и понятия прежних грамматических теорий (в первую очередь поражающей грамматики) которые не характерны для всех языков (Ван Валин 2001:204). Данное предположение исключает например VP, как универсальный строевой элемент предложения.

Как об это уже говорилось в разделе 6.2.2.) предикатом может выступать не исключительно глагол, но и прилагательные, существительные, или слова, принадлежащие к другим частям речи. Предикат определяет синтаксический центр, ядро предложения. Поскольку причастие сохраняет аргументную структуру глагола, оно может выступать предикатом и в семантическом, и в синтаксическом смысле.

### **7.2.2. Функциональные категории древнерусских причастий**

Теория RRG стремится использовать универсальные категории, функциональные категории минимализма у них замещаются операторами. Операторами называются категории, которые модифицируют предложение. Соответственно RRG каждому слою предложения (ядро, нуклеус, периферия) характерен ряд операторов, которые имеют как свои кругозоры определенный слой. Операторы в большинстве случаев отмечены морфосинтаксически, как аффиксы или частицы. В работе Фоли и Ван Валин трактуются следующие операторы: время, вид, направленность<sup>86</sup>, статус, модальность, евиденциальность/очевидность, иллокутивная сила (Ван Валин, Фоли 1986:224).

---

<sup>86</sup> Направленность выражает дирекциональную ориентацию нуклеуса. Статус служит для выражения различия между *realis* и *irrealis*. Евиденциальность означает правдивость пропозиции с точки зрения говорящего.

Вид считается оператором нуклеуса, поскольку он выражает временную структуру действия без указания на его партиципianты. Таким образом, он связан с аргументами ядра, выражающими партиципianты. В его кругозор имеется лишь предикат.

Время считается оператором периферии. Разница между видом и времени, как между операторами выражается и в их морфологическом расположении: аспект находится ближе к глагольному основу, чем время (Ван Валин, Фоли 1986:210). Слоенная структура предложения с соответствующими операторами может быть изображена следующим образом:

(иллок. сила(евид.(вид(статус[(модальность[NP(NP)(направленность(вид[предикат]))]))]))))  
Периферия Ядро нуклеус  
(Фоли, Ван Валин 1986:224)

Из операторов, важных для развития древнерусских причастий, здесь рассматривается только аспект (Ван Валин, ЛаПолла 1997:40-41). Аспект является оператором ядра, так как он несет информацию о внутренней темпоральной структуре действия или состояния.

В древнерусском языке причастия еще не обладали категорией вида/аспекта в том смысле, как она понимается в современной аспектологии, см. раньше. Но в рамках RRG данный факт не противоречит тому синтаксическому явлению, что причастия самостоятельно могли выступать предикатами, поскольку набор операторов не является универсальным.

### 7.2.3. Подлежащее

RRG не признает существования синтаксических функций, поскольку они не являются универсальными. Разграничение подлежащего и прямого объекта например возможно только конфигурационно, так как они предполагают выступление VP в структуре предложения, аргументами которого являются субъект и объект.

Как и само название теории показывает, центральным аспектом структуры предложения считается выражение различных ролей, которые партиципianты могут играть в ситуациях. Лингвистическим средством их выражения являются тематические отношения/ падежные роли (Ван Валин, Фоли 1982:384). В RRG используются две системы падежных ролей: базисная и производная. Базисная система противопоставляет двух типов партиципianтов/макроролей: акторы – которые представляют, обуславливают, вызывают или контролируют ситуацию, обозначенную

предикатом, и претерпевающие - которые только испытывают некоторым образом воздействие ситуации. Таким образом актором является субъект при активных, транзитивных глаголах, и аргумент, стоящий в косвенном падеже в пассивных конструкциях. Претерпевающий выполняет роль объекта в активных, транзитивных структурах, и подлежащего в пассивных.

Производная ролевая система основывается на системе тематических ролей Филмора (1968), однако падежные роли в RRG не являются исходными концептами, а возникают учитыванием четырех факторов: семантики предиката (является ли он состоянием, действием, положением), внутреннего лексического содержания аргумента, выбора перспективы (актор или претерпевающий) и морфосинтаксического статуса (в случае тех аргументов, которые не являются не акторами, ни претерпевающими) (Ван Валин, Фоли 387).

Введение макророль основывается на тех наблюдениях, что некоторые тематические роли (напр.: агенс, пациенс, источник, цель, локатив) связаны с определенной макроролью, и что тематические роли выполняемые подлежащим или объектом, не изменяются даже в структурно различных активных – пассивных предложениях. Данное свойство предполагает наличие общих, семантических ролей.

(91) Человек (А) разбил окно (П) молотком.

(92) Молоток (А) разбил окно (П).

(93) Человек (А) получил молоток (П).

В предложении (91) человек, как агенс действия является актором (А), в предложении (92) неодушевленный объект, молоток, выполняющий тематическую роль инструмента выполняет данную макророль, а в предложении (93) человек, как экспериенсер выступает актором.

Макророли постулируются как универсальные понятия, соответственно этому, распределение макророль в активных и пассивных древнерусских предложениях демонстрируется следующим образом:

(95) половци же поймавше дары § гюргъ  
N.Nom.pl. Partic. Part.act.praet.Nom.pl. N.Acc.pl. Prep. N.Gen.

и бѣхаша прочь мира не створише (345)  
Conj. V.Aor.pl.3. Adv. N.Gen.sg. Partic. V.Imperf.pl.3.

(96) и два сороунина послана цр̆мь мц̆а авгъ вгъ еї дн̆ь (291)  
Conj. Num.Nom. N.Gen.sg. Part.pass.praet.Nom.sg.fem. N.Instr.sg. N.Gen.sg. Prep. Num.Acc. N.Acc.sg.

Предложение (95) содержит активное действительное причастие в роли предиката первой клаузы. Актором здесь выступает ИГ актора, половци, а претерпивающим ИГ пациента, даргы. Предикатом предложения (96) является страдательное причастие послана. Актором является ИГ актора цр̆мь, а претерпевающим ИГ сороунина.

На основе вышеупомянутых наблюдений была создана иерархия семантических макроролей, которая указывает на возможность выполнения определенной макророли данной тематической ролью:

**Иерархия актора: агенс > инструмент > экспериенсер > реципиент**

**Иерархия претерпевающего: пациент > тема > стимулус > экспериенсер > реципиент**

Кроме макроролей на уровне синтаксической-семантической структуры предложения RRG выделяется один именной аргумент специальными морфосинтаксическими средствами, как синтаксически наиболее значимая ИГ. Она называется пивотом. Факторы, определяющие выбор пивота меняются от языка к языку<sup>87</sup>, и также меняются по структурам, поскольку выделение пивота всегда является конструкционно специфичным<sup>88</sup>. Понятие наиболее значимого участника, пивота не тождественно понятию актора, хотя есть взаимодействие между двумя понятиями. В элементарных предложениях с активным глаголом актор является пивотом, в то время как в пассивных предложениях в качестве пивота чаще всего выступает претерпевающий. Иерархию доступа к пивоту в древнерусском можно подытожить следующим образом:

**актор > претерпевающий > прочие**

<sup>87</sup> Во многих языках банту например пивот должен обладать свойством определенности, в то время как в английском или в немецком допускаются и неопределенные пивоты (Ван Валин, Фоли 1982:390).

<sup>88</sup> В английском пивотом является контроллер глагольного согласования, или антецендент возвратных местоимений.

## 7.2.4. Приписывание падежа причастием

Приписывание падежей по RRG происходит с учетом неоднородных категорий - макророль и привилегированных аргументов. Именительный падеж приписывается макророльному аргументу, имеющему самый высокий ранг. Винительный падеж приписывается другому макророльному аргументу. Не макророльный аргумент получает дательный падеж (Ван Валин 2001:216).

В случае предикативных причастных конструкций «субъект» является актором ситуации. Он также может считаться пивотом, поскольку он вызывает согласование причастия-предиката. По RRG он получает именительный падеж.

(97) **вѣшегородѣ же дѣдѣ затворивѣ брата своего мстислава**  
N.Loc. Partic. N.Nom. Part.act.praet.Nom.sg.masc. N.Gen.sg. Pron.Gen.sg.masc. N.Gen.

**а сѧ иде на помочь в галичь (365)**  
Conj. Pron.Nom.sg.masc. V.Aor.sg.3. Prep. N.Acc.sg. Prep. N.Acc.

(98) **том же лѣбѣ зложена бы цркви**  
Pron.Loc.sg.neutr. Partic. N.Acc.sg. Part.pass.praet.Nom.sg.fem. V.Aor.sg.3. N.Nom.sg.

**каневьскаѧ всеволодомъ князем (312)**  
Adj.Nom.sg.fem. N.Instr. N.Instr.sg.

В активном предложении (97) ИГ агенса и также актора **дѣдѣ** является пивотом. Он вызывает согласование в роде, числе и падеже с причастным предикатом **затворивѣ**, и носит ИМ падеж. В пассивном причастном предложении (98) ИГ пациенса и претерпевающего **цркви** выступает пивотом. Соответственно этому она выступает в именительном падеже. ИГ актора **всеволодомъ князем** однако, получают творительный падеж.

Обороты «дательный самостоятельный» корпуса могут оказаться подчиненными (в функции определения) или сочиненными (в функции предиката) предложениями. Двойной характер функции оборота осложняет объяснение приписывания дательного падежа подлежащему дательных самостоятельных оборотов. Согласно правилам приписывания падежа актор (или пивот) определенной активной конструкции получает именительный падеж, а дательный приписывается только немаркаторольным аргументам

(99) ПОШЕДШЮ ЖЕ КНАЗЮ В ПОЛЕ ЗЪРЪША НАШИ  
Part.act.praet.Dat.sg.masc. Partic N.Dat.sg. Prep. N.Acc.sg. V.Aor.pl.3. Pron.Nom.pl.1.

СТОРОЖЕВЕ ПОЛКЪ В ПОЛИ (389)  
N.Nom.pl. N.Acc.sg. Prep. N.Loc.sg.

Если постулируем, что дательные самостоятельные обороты выступали в функции обстоятельства, то можно найти объяснение для приписывания дательного падежа субъектом оборота. DA конструкция в этом случае находится в левой или в правой отдельной позиции (LDP, RDP), где расположены обстоятельства-адьюнкты. Таким образом актором предложения (99) выступает ИГ **СТОРОЖЕВЕ**, которая получает ИМ падеж. Претерпевающему приписывается ВИН падеж, и немакrorольный аргумент **КНАЗЮ** получает Дат падеж. Данное предположение однако не работает в том смысле, что DA оборот в функции обстоятельства времени сам обладает причастным предикатом.

#### **7.2.5. Подлежащее при причастиях в обстоятельственной функции**

Как уже об этом говорилось, обстоятельственные причастные конструкции являются или обстоятельствами/адьюнктами, или придаточными предложениями. Согласно теории RRG структура предложения разделена на три элемента/ уровни. Самым внутренним уровнем является нуклеус, который соответствует предикату. Следующим уровнем считается ядро, включающий в свой состав аргументы предиката. Самый внешний уровень, периферия, содержит остальные элементы клаузы. Предполагается, что элементы того же уровня всегда могут связываться. Следовательно, в зависимости от того, на каком уровне происходит связывание элементов различается юнкция нуклеусов, ядер и периферий. В случае юнкции нуклеусов получаем один комплексный нуклеус, Все аргументы ядра и периферии становятся аргументами этого комплексного нуклеуса. В юнкции ядер отдельные ядра со своими специфичными аргументами образуют одно комплексное ядро. Аргументы периферии относятся к комплексному ядру. Юнкция периферий означает связывание двух клауз, с независимыми перифериями.

Таблица №25

$P[(NP) \dots (NP_C [NP(NP)_N [Predicate]_N]_C]_P - P[(NP) \dots (NP_C [NP(NP)_N [Predicate]_N]_C]_P$ <p>Юнкция периферий</p>
$P[(NP) \dots (NP_C [NP(NP)_N [Predicate]_N]_C]_C = C[NP(NP)_N [Predicate]_N]_C]_P$ <p>Юнкция ядер</p>
$P[(NP) \dots (NP_C [NP(NP)_N [Predicate]_{NN} \equiv N[Predicate]_N]_C]_P$ <p>Юнкция нуклеусов</p>

(Фоли, Ван Валин 1986:188)

Первый тип причастных оборотов занимает позицию периферии. Поскольку они также содержат самостоятельный предикат с аргументами они являются примерами юнкции ядер (core juncture). Конструкции, включающие юнкцию ядер состоят из двух ядер, каждое обладающее своими нуклеусами и аргументами ядра, которые вместе формируют одно комплексное ядро

В данных конструкциях акторы двух предикатов – ядер совпадают и являются кореферентными.

(100) **видѣвъ** **же** **то** **гарополкъ** **владисѧ** **с** **братъю** (302)  
 Part.act.praet.Nom.sg.masc. Partic. Pron.Acc.sg.neutr. N.Nom. V.Aor.sg.3. Prep. N.Instr.sg.

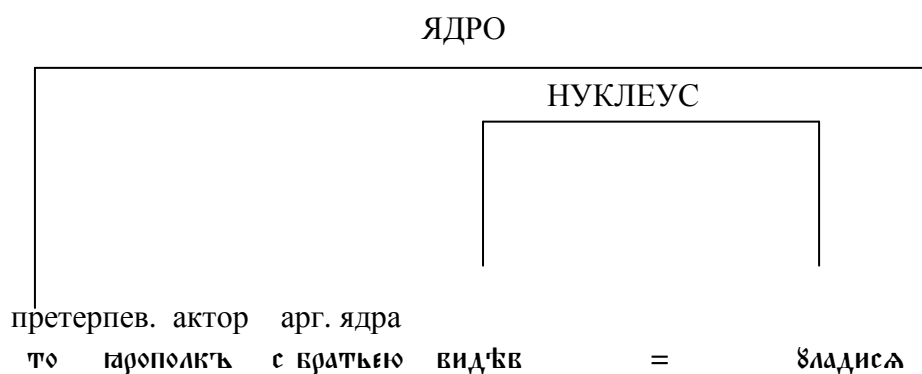

В примере (100) два предиката-ядра разделяют единственный ИГ актора **гарополкъ**, которой, как пивоту конструкции приписывается ИМ падеж, и которая контролирует согласование с обоими предикатами.

В тех случаях, когда причастный оборот выступает как придаточное предложение времени, дает о себе знать другой тип связывания клауз, которая называется нексусом. Употребляя двух типов оппозиций – вставленный (embedded) и зависимый (dependent) – различаются три типа нексуса:

Таблица №25

Признаки	Тип нексуса
[-вставленный, -зависимый]	Координация/сочинение
[+вставленный, +зависимый]	Субординация/подчинение
[-вставленный, + зависимый]	Косубординация

Причастные обстоятельственные придаточные предложения являются примерами субординации. В случае такого отношения клаузы разделяют некоторые аргументы (в нашем случае актер/пивот конструкции, и между клаузами существует лишь один оператор, который «разделяется» между ними. Предполагается, что данным оператором является время.

(101) *wn же заповѣдь вѣю храня добро твораше врагом своим* (294)

В данном примере две клаузы – придаточный и матричный - имеют самостоятельные предикаты *храня* ,*твораше*. Придаточное предложение с причастным оборотом содержит эксплицитно выраженный актер клауз *wn*, которому приписывается ИМ падеж. Претерпевающие конструкций *заповѣдь*, *добро* получают ВИН падеж.

В рамках теорий не получаем ответа на подлежащее дательных самостоятельных оборотов.

## 8. Итоги

Главной целью диссертации является раскрытие сущности диахронного синтаксического изменения касающегося причастий древнерусского языка. В отличие от предыдущих исследований по данной тематике данная работа поставила себе целью не только описывание, но и объяснение происшедших изменений. Для раскрытия причин синтаксических изменений использовались два метода: генеративный - минимализм и функциональный - референтивно-ролевая грамматика. Исследование причастных оборотов Суздальской летописи по Лаврентьевскому списку можно делать следующие выводы:

1.) Функциональное изменение касающееся причастных конструкций древнерусского языка является аналогическим изменением. Аналогия проявляется в том функциональном свойстве причастий, что –подобно причастным формам на –/– они могут выполнить роль самостоятельного предиката и приписывают именительный падеж своим подлежащим.

2.) Перечисление трактовки предиката и предикативности в разных теориях лингвистики показало, что причастие, ради того, что 1. обладает несколькими категориями глагола 2. данные глагольные категории находились на промежуточном этапе развития мог выступать в функции предиката в клаузы. Данное предположение подчеркивается если учитываем более расширенное, универсальное интерпретация предикативности и финитности.

3.) В диссертации дается обзор возникновения, судьбы, формальной и функциональной характеристики малоизученной конструкции древнерусского языка – дательного самостоятельного оборота. Перечисление DA оборотов в предикативной и в обстоятельственной функции в приложении дает возможность для сопоставления языкового положения отражающего в корпусе Суздальской летописи с другими диахронными текстами.

4.) Синтаксическое исследование в рамках минимализма указало что синтаксические изменения древнерусских причастий возводятся к изменениям в «области V» содержащей грамматические признаки. Движущей силой функциональной альтернции причастий служило преобразование видо-временно-залоговой системы языка.

5.) Употребляя методы генеративной лингвистики можно найти объяснение для явления приписывания дательного падежа субъектам дательных самостоятельных оборотов: по правилам минималистской теории, так как они 1. не обладают временем (являются абсолютными) 2. инфинитная/причастная форма не способна приписывать ИМ падеж субъекту. В таких случаях дательный падеж приписывается подлежащему, с которым причастный предикат согласуется в роде, числе и падеже.

7.) Невидимое подлежащее при причастных предикатах объясняется введением PRO субъекта, кореферентного с субъектом окружающего предложения. Как данные корпуса подтверждают данные конструкции еще обладали большей степенью самостоятельности, чем в современном языке, поскольку при них часто выступает эксплицитно выраженное подлежащее.

8.) Применение теории RRG для исследования причастных конструкций дает ответы на проблемы предикативного использования причастий, так как они и на семантическом, и на синтаксическом плане могут считаться полноценными предикатами. Теория также решает вопрос о приписывании именительного падежа «подлежащему» причастных оборотов. Однако дательные самостоятельные структуры остаются необъясненными по RRG.

Результаты данного исследования характеризуют только языковое состояние единственного памятника письменности, а не целый период развития древнерусского языка, поскольку они основываются на исследовании единственного текста.. Памятники одного жанра не дают полного и верного представления о синтаксической системе древнерусского языка, поскольку те или иные конструкции могут быть совсем не представлены, или лишь недостаточно широко представлены в определенном круге памятников. Для того, чтобы получить верную картину о языковом состоянии и развитии причастных форм необходимо проводить подобное исследование других памятников изучаемой эпохи.

## Список сокращений

1 – первое лицо  
2 – второе лицо  
3 – третье лицо  
АРГ – аргумент  
ГСС – глубинно синтаксическая структура  
ДАТ - дательный падеж  
ДР – древнерусский  
ИГ – именная группа  
ИМ – именительный падеж  
ЛЛ - Лаврентьевская летопись  
МСТ - модель «смысль<=> текст»  
ПРЕД – предикат  
**ПрП – прагматический пик**  
ПС - праславянский  
ПСС – поверхностно синтаксическая структура  
ЦСл. церковнославянский

Асс – винительный падеж  
act. - действительный залог  
Adj – прилагательное (adjective)  
Agr – согласование (agreement)  
Agr<sub>s</sub> – согласование с субъектом  
Agr<sub>s</sub>P – группа согласования с субъектом  
Asp – залог (aspect)  
С – подчинительный союз (complementizer)  
CP - группа комплементаризера (complementizer phrase)  
Conj. – союз (conjunction)  
DA– оборот «дательный самостоятельный», (dativus absolutus)  
Dat. – дательный падеж  
fem. – женский род  
Gen. – родительный падеж  
I – вершина, носитель финитных глагольных категорий (inflection phrase)  
Imperf. – имперфект  
**INF – вершина, носитель нефинитных глагольных категорий**  
Instr. – творительный падеж  
IP – финитная группа (inflection phrase)  
LDP – левая отделная позиция (left detached position)  
Loc. – предложный падеж  
masc. – мужской род  
N - существительное  
neutr. – средний род  
Nom. – именительный падеж  
NP<sub>O</sub> – именная группа выполняющая функцию прямого дополнения  
NP<sub>S</sub> - именная группа выполняющая функцию субъекта  
Num. - числительное  
Part. - причастие  
Partic. - частица  
pass – страдательный залог  
pl. – множественное число

PoCS – post-core slot  
Pr – узел предикация  
praet. – прошедшее время  
PRED – предикат (predicate)  
Prep – предлог (preposition)  
praes – настоящее время  
PrCS – pre-core slot  
PRO – анафорическое местоимение  
Pron.- местоимение (pronoun)  
RDP – right detached position  
sg. – единственное число  
Spec - specifier  
T - время  
v -  
vP  
V – глагол (verb)  
VP – глагольная группа (verb phrase)

## Библиография

- Агел, В 1988: Ágel, V. Überlegungen zur Theorie und Methode der historisch – synchronen Valenzsyntax und Valenzlexikographie: mit einem Verbvalenzlexikon zu den „Denkwürdigkeiten der Helene Kottannerin (1439 - 1440)“ // *Lexicographica Series Maior Bd. 25. Tübingen*
- Адмони, В. Г. 1955: Введение в синтаксис современного немецкого языка. Москва
- Алберти Г, Медве А. 2005: Alberti G., Medve A. *Generatív grammatikai gyakorlókönyv. Budapest*
- Андерсен, Х. 1970: Andersen, H. The dative of subordination in Baltic and Slavic. // *Baltic Linguistics. 1–9.*
- Андерсон, Дж. М. 1977: Anderson, J. M. *On Case Grammar. London*
- Антилла, Р. 1972: Antilla, R. *An introduction to historical and comparative linguistics. New York*
- Аристотель 1993: Arisztotelész, *Kategóriák. Budapest*
- Аристотель 1994: Arisztotelész, *Hermeneutika. Budapest*
- Ахманова, О. С. 1966: Словарь лингвистических терминов. Москва
- Байнон, Т. 1997: Bynon, T. *Történeti nyelvészet. (Перевод: Gherdán T., Számadó T.) Budapest*
- Балаж, Л. Г. 1999: Balázs L. G. *A szláv főnévragozás történeti vizsgálatának metodológiai vonatkozásai. Szeged*
- Бартош, Х. 2000: Bartos H. *Az inflexiók jelenségek szintaktikai háttere. //Strukturális magyar nyelvtan 3. Kiefer F (szerk.) Budapest 653-761*
- Белоруссов, И. М. 1899: Дательный самостоятельный падеж в памятниках церковно–славянской и древне–русской письменности // *Русский филологический вестник 41., 71–146.*
- Бервик, Ц. Р. 1988: Berwick, C. R. *Language evolution and the Minimalist Program. // Hurford, J. R., Studdert-Kennedy, M., Knight, C. (eds.) Approaches to the Evolution of Language. Cambridge 320–340.*
- Березин, Ф. М. 1976: Русское языкознание конца XIX – начала XX. в. Москва
- Березин, Ф. М. 1979: История русского языкознания. т. 1–2. Москва
- Берент С., 1973: Berent S. *Absolute Constructions as ‘Subordinate Clauses’ // C. Corum, T. C. Smith – Stark, and A. Weiser, (ed.), You Take the High Node and I’ll Take the Low Node, Chicago, 147–154.*

- Бирнбаум, Д. Й., Островски, Д. (ред.) 2003: Birnbaum, D. J., Ostrowski, D. (eds.) *The Povest' vremennyh let: An Interlinear Collation and Paradosis*. Cambridge, MA.
- Бирнбаум, Х. 1968: Birnbaum, H. *Общеславянское наследие и иноязычные образцы в структурных разновидностях старославянского предложения // American Contributions to the Sixth International Congress of Slavists*. Prague, 1968, August 7 – 13, The Hague, Paris, 29–63
- Бирнбаум, Х. 1984: Birnbaum, H. *Notes on syntactic change: Cooccurrence vs. substitution, stability vs. permeability. // Winter, W. (ed.) Historical Syntax* 25–46
- Блейк, Б. Й. 1990: Blake, B. J. *Relational Grammar*. London
- Боверс, Дж. 1993: Bowers, J. *The Syntax of Predication // Linguistic Inquiry* vol 24./1. 591–656
- Бондарко, А. В. 1978: *Грамматическое значение и смысл*. Москва
- Бондарко, А. В. 1995: *Теория предикативности В. В. Виноградова и вопрос о языковом представлении идеи времени. // Вестник Московского Университета № 4*. 105–111.
- Борковский, В. И. 1931: *О языке Суздальской летописи по Лаврентьевскому списку // Труды комиссии по русскому языку АН СССР т. I*, 1–91.
- Борковский, В. И. 1949: *Синтаксис древнерусских грамот. Простое предложение*. Львов
- Борковский, В. И., Кузнецов, П. С. 1963: *Историческая грамматика русского языка*. Москва
- Борковский, В. И. 1968: *Сравнительно – исторический синтаксис восточнославянских языков*. Москва
- Борковский, В. И. 1978: *Историческая грамматика русского языка*. Москва
- Борковский, В. И. (ред.) 1983: *Структура предложения в истории восточнославянских языков*. Москва
- Брашаи, Ш. 1860: Brassai, S. *A magyar mondat*. Kolozsvár
- Бреснан, Й. 2001: Bresnan, J. *Lexical – Functional Syntax*. Oxford
- Бринкман, Х. 1962: Brinkmann, H. , *Die deutsche Sprache*. Düsseldorf
- Бругман, К. 1904: Brugmann, K. *Kurze vergleichende Grammatik der indogermanischen*

- Будилович А. С. 1983: Начертание церковнославянской грамматики. Варшава
- Буслаев, Ф. И. 1858: Опыт исторической грамматики русского языка Москва
- Буст, К. 1955: Boost, K., Neue Untersuchungen zum Wesen und zur Struktur des deutschen Satzes. Berlin
- Бэбби, Л. Х. 1974: Babby, L. H. „Toward a formal theory of "Parts of Speech"”. // Slavic Transformational Syntax. R. Brecht, C. Chvany (eds.) 151 – 181.
- Бэбби, Л. Х. 1994: Babby, L. H. „Нестандартные стратегии выбора падежа, задаваемого синтаксическим контекстом”// ВЯ 1994. № 2. 43 – 74.
- Вайан, А. 2004/1952: Vaillant, A. Руководство по старославянскому языку. Москва.
- Вакернагел, Й. 1950: Wackernagel, J. Vorlesungen über Syntax mit besonderer Berücksichtigung von Griechisch, Lateinisch und Deutsch. Erste Reihe. Basel
- Ван Валин, Р. Д., Фоли, У. А. 1982: Референциально-ролевая грамматика. (перевод: Сморгунова, Е. М.) // Новое в Зарубежной лингвистике выпуск 9. Москва 376-411
- Ван Валин, Р. Д., Фоли, У. А. 1986: Van Valin R. D. Jr. , W. A. Foley. Functional Syntax and Universal Grammar. Cambridge
- Ван Валин, Р. Д., Ла Полла, Дж. 1997: Van Valin, R. D. Jr., J. LaPolla, Syntax: structure, meaning and function. Cambridge
- Ваткинс, Ч. 1963: Watkins, C. Syntax of the Old English Verb // Celtica 6. 1 – 49.
- Вечерка, Р. 1961: Večerka, R. Syntax aktivních participií v staroslověnině. Prague
- Виноградов, В. В. 1954: Грамматика русского языка. Москва
- Виноградов, В. В. 1958: Из истории изучения русского синтаксиса. Москва
- Виноградов, В. В. 1975: Исследования по русской грамматике. Москва
- Винтер, В. (1984) Winter, W. Historical Syntax. The Hague
- Войлова, К. А. 2003: Старославянский язык. Москва
- Воробьев, В. П. 1973: Дательный самостоятельный. // Русская речь. № 4. стр 95.**
- Востоков, А. Х. 1863: Грамматика церковно – словенского языка. Санкт – Петербург
- Всеволодова, М. В., Г. Шуфень 1999: Классы моделей русского простого предложения и их типовых значений. Москва
- Всеволодова, М. В. 2000: Теория функционально – коммуникативного

синтаксиса. Москва

Георгиев, В. И. 1978: Принципи на славянската диахронна морфология // Славянска филология 15.  
5-16

Гельбиг, Г., Шенкел, Б. 1973: Helbig, G., Schenkel, W., Wörterbuch zur Valenz und zur Distribution deutscher Verben. Leipzig

Гивон, Т. 1997: Givón, T. Grammatical Relations: A functional perspective. Amsterdam, Philadelphia

Горшков, А. И. 2004 Старославянский (древнецерковнославянский) язык. Москва

Гринберг, Й. Х. 1966: Greenberg, J. H. Some universals of grammar with particular reference to the order of meaningful elements // Universals of language, Cambridge, Mass. 73 – 113.

Гройле, А. 1973: Greule, A. Valenz und historische Grammatik // Zeitschrift für Germanistische Linguistik I., 284 – 294.

Грузинский Н. К. 1910: Очерки по истории разработки синтаксиса славянских языков. Санкт-Петербург

Дальми Г. 2002: Dalmi G. The Role of AGRP in Non-finite Predication. Автореферат докторской диссертации. Budapest

Делбрюк, Б. 1897: Delbrück, B. Vergleichende Syntax der indogermanischen Sprachen. II. Strassburg

Демьянков, В. З. 1980: Предикаты и концепция семантической интерпретации // Изв. АН СССР. Сер. лит. и языка. 1980. № 4.  
336 – 346

Ден Дикен, М. 1999: Den Dikken, M. On the Structural Representation of Possession and Agreement. // Kenesei, I. (ed.) Crossing Boundaries. Amsterdam

Джоузеф, Б. 1980: Joseph, B. Linguistic universals and syntactic change // Language vol. 56. № 2. 345 – 370.

Дик, С. Ц. 1987: Dik, S. C. Some Principles of Functional Grammar. // Dirven, R., Radden, G. (eds.) Concepts of Case. Tübingen

Дирвен, Р., Радден, Г. 1987: Dirven, R., Radden, G. (eds.) Concepts of Case. Tübingen

Домбровский, Й. 1961: Dombrowszky J. Contribution á l'étude de la genèse des aspects verbaux slaves. // Slavica (Annales Instituti Philologiae Slavici Universitatis Debreceniensis) 1.  
7–30.

Домбровский, Й. 1962: Dombrowszky J. La question d'origine des aspects verbaux slaves // Slavica

Домбровский, Й. 1975: Историческая грамматика русского языка 2. Морфология и синтаксис.

Debrecen

Дурново, Н. Н. 1924/2000: Русские рукописи XI и XII вв. как памятники старославянского языка. // Южнославянский филолог 1924/4: 72–94. Переиздано в 2000 г., см. Избранные работы по истории русского языка. Москва

Дьерфи, Б. 2001: Györffy, V. Всеволодова М.В., Теория функционально-коммуникативного синтаксиса. // Slavica (Annales Instituti Philologiae Slavici Universitatis Debreceniensis) 31. 217-223.

Дьерфи, Б. 2002: Györffy, V. On the Evolution of Russian Verbal Categories // Cirill és Metód példáját követve...Bibok K., Ferincz I, Kocsis M. (eds.) Szeged, 2002. Tanulmányok H. Tóth Imre 70. születésnapjára, 171 - 177.

Дьерфи, Б. 2003: Györffy, V. Интерпретации понятия предикативности в русском и общем языкознании // Slavica (Annales Instituti Philologiae Slavici Universitatis Debreceniensis) 32. 13 – 24.

Дьерфи, Б. 2005а: Györffy, V. A Szuzdali Évkönyv alanyai, különös tekintettel a dativus absolutus szerkezetekre // LingDok 4. Kenesei I., Sinkovics B. (eds.) Szeged, 111 – 125.

Дьерфи, Б. 2005б: Györffy V. Дателные самостоятельные структуры Суздальской летописи по Лаврентьевскому списку. // Studia Slavica Academiae Scientiarum Hungariae 50/3-4. 343-360.

Зализняк, А. А. 1995: Древне-новгородский диалект. Издание второе, дополненное. Москва

Зиборов, В. К. 2002 Русское летописание XI - XVIII вв. Москва

Золотова, Г. А. 1973: Очерк функционального синтаксиса русского языка. Москва

Золотова, Г. А. 1988: Синтаксический словарь. Репертуар элементарных единиц русского синтаксиса. Москва

Золотова, Г. А. 2001: Коммуникативные аспекты русского синтаксиса. Москва

Иванов, В. В. 1964: Историческая грамматика русского языка. Москва

Иглои Е. 1977: Iglói E. Древнерусская художественная проза. Будапешт

Истрина, Е. С. 1923: Синтаксические явления Синодального списка I-й Новгородской летописи // Известия Отд. Русского языка и

словесности РАН. Т. 24. и 26. Петербург.

- Калинина, Е. Ю. 1998: Разграничение финитных и нефинитных форм глагола в типологическом аспекте // ВЯ № 4. 82–110.
- Калинина, Е. Ю. 2001: Нефинитные сказуемые в независимом предложении. Москва
- Карский, Е. Ф. (ред.) 1929: Известия по русскому языку и словесности. Том 2.
- Карский, Е. Ф. (ред.) 1926/1967: Суздальская летопись по Лаврентьевскому списку. // Полное собрание русских летописей. т. I. Москва
- Карский, Е. Ф. 1962: Труды по белорусскому и другим славянским языкам. Москва.
- Кибрик, А. А., Кобозева, И. М., Секерина, И. А. (ред.) 2002: Современная американская лингвистика: Фундаментальные направления. Москва
- Клима, Е. С. 1964: Klima, E. S. Studies in diachronic transformational grammar. Ph.D. dissertation, Harvard University
- Кокорина С. И. 1975: О реализации структурной схемы предложения.» // Вопросы языкознания №3. 73–83.
- Колесов, В. В. 2005: История русского языка. Москва, Санкт – Петербург
- Колинс, Д. 2004: Collins. D. „Distance, subjecthood, and the Early Slavic dative absolute. //Scando-Slavica 50, 161–177.
- Комлоши А. 1992: Komlósy A., Régensek és vonzatok. // Kiefer F. (ed.) Strukturális magyar nyelvtan 1.: Mondattan. Budapest. 301–525
- Комри, Б. 1989: Comrie B. Language Universals and Linguistic Typology. Oxford
- Копечны, Ф. 1981: Kopečný, F. Základní všeslovanská slovní zásoba, Praha
- Корин, А. Р. 1995: Corin, A. R. The Dative Absolute in Middle Bulgarian Texts. // Die Welt der Slaven 42. 251–84.
- Коробчинская, Л. А. 1952: Дателный самостоятельный в Суздальской летописи по Лаврентьевскому списку 1377 г. // Доповіді та повідомлення Львівського держ. ун.ту. вып. 3. ч. 1. стр. 19.
- Кортаева, Э. И. 1971: «Из наблюдений над деепричастным оборотом» // Проблемы истории и диалектологии славянских языков. Москва, 153–160.
- Котков, С. И., Попова, З. Д. 1986: Очерки по синтаксису южновеликорусской письменности XVII века. Москва
- Кузьмина, И. Б., Немченко, Е. В. 1971: Синтаксис причастных форм в русских говорах. Москва

- Кузьмина, И. Б. 1980: Некоторые итоги исторического изучения русских причастий. // Общеславянский лингвистический атлас. Материалы и исследования. Москва 263–274.
- Кузнецов, П. С. 1947: Из истории сказуемого употребления страдательных причастий в русском языке. Москва
- Курилович, Й. 1964: Kurylowicz, J. The Inflectional Categories of Indo-European. Heidelberg
- Лайтфут, Д. В. 1979: Lightfoot, D. W. Principles of Diachronic Syntax. Cambridge, London, New York, Melbourne
- Лант, Х. Г. 1974: Lunt, H. G. Old Church Slavonic Grammar. Paris
- ЛаПолла, Р. Дж., Ван Валин, Р. Д. 1997: LaPolla R. J., Van Valin R. D. Syntax: structure, meaning and function. Cambridge
- Лекант, П. А. 1982: Синтаксис простого предложения. Москва
- Леман, В. 1974: Lehmann, W. Proto-Indo-European Syntax. Austin, London.
- Ленгекер, Р. В. 1977: Langacker, R. W. Syntactic reanalysis In: Li, C. N. (ed.) Mechanisms of syntactic change. 57–139.
- Ленгекер, Р. В. 1987: Langacker, R. W. Foundations of Cognitive Grammar. Vol. 1. Stanford
- Лендьел К. 2000: Lengyel K. Az igenevek helye a szófaji rendszerben // Nyelvtudományi Értekezések 146. Budapest
- Ли, Ч. Н. (ред.) 1977: Li, C. N. (ed.) Mechanisms of Syntactic Change. Austin
- Лифгрэн, Дж. 2000: Leafgren, J. The Dative Absolute in Middle Bulgarian Texts. // lecture at the 12th Biennial Conference on Balkan and South Slavic Linguistics, Literature and Folklore.
- Лихачев, Д. С. 1947: Русские летописи и их культурно-историческое значение. Москва - Ленинград
- Лихачев, Д. С. 2001: Текстология: на материале русской литературы X – XVII вв. Санкт-Петербург
- Локвуд, В. Б. 1968: Lockwood, W. B. Historical German Syntax. London
- Ломоносов, М. В. 1952: Российская грамматика – Полное собрание собрание сочинений. т. 7. Труды по филологии 1739- 1758 гг. Москва–Ленинград
- Ломтьев, Т. П. 1956: Очерки по историческому синтаксису русского языка. Москва
- Ломтьев, Т. П. 1958: Основы синтаксиса современного русского

языка. Москва

Лопатин, В. В., Шведова Н. Ю. (ред.) 1989: Краткая русская грамматика. Москва

Лурье, Я. С. 1974: Лаврентьевская летопись – свод начала XIV. в. // ТОДРЛ. Т. 29. 50–67.

Лурье, Я. С. 1976: Общерусские летописи XIV-XV вв. Ленинград

Лурье, Я. С. 1997: Россия древняя, Россия новая. Москва

Марузо, Ж. 2004: Словарь лингвистических терминов. Москва

Маслов, Ю. С. 1958: Роль так называемой перфективации и имперфективации в процессе возникновения славянского глагольного вида: доклад на IV Межд. Съезде славистов. Москва

Маташович, Р. 2003: Matasović, R. „On Representing Syntactic Change in Role and Reference Grammar” // Courses and Conference on Role and Reference Grammar, held at the University of California, Santa Barbara. July 2001. By R. Van Valin, D. Everett, R. Matasović (eds.). 43–55.

Мейе А. 2001: Meillet, A. Общеславянский язык. Москва

Мейнер, Й. В. 1781: Meiner, J. W. Versuch einer an der menschlichen Sprache abgebildeten Vernunftlehre.

Мельчук, И. А. 1995: Русский язык в модели «смысл<=>текст». Москва - Вена

Мещанинов, И. И. 1963: Структура предложения. Москва

Миклошич, Ф. 1883: Miklosich, F. Vergleichende Syntax der Slavischen Sprachen. Vienna.

Митун, М. 1984: Mithun, M. Levels of linguistic structure and the rate of change // Werner Winter (ed). 301–333.

Младенов, С. 1935: История на българския език. София

Насонов, А. Н. 1959: Начальные этапы киевского летописания в связи с развитием древнерусского государства // Проблемы источниковедения 7. Москва

Насонов, А. Н. 1969: История русского летописания XI – начала XVIII. века. Очерки и исследования. Москва

Никифоров, С. Д. 1952: Глагол – его категории и формы в русской письменности второй половины XVI. века. Москва

Новиков, Л. А. (ред) 2001: Современный русский язык. Санкт – Петербург

- Обнорский, С. П. 1953: Очерки по морфологии русского глагола. Москва
- Орлов, А. С. (ред.) 1937: Древняя русская литература XI – XVI вв. Москва
- Паул, Х. 1955: Paul, H., Deutsche Grammatik. Halle
- Пете И. 1998: Pete I., Синтаксис русского языка. Szeged
- Пете, И. 1998: Pete, I. A magyar igeragozás típusai // A magyar nyelv leírásának legújabb módszerei III. Büky L., Maleczki M.(szerk.). Szeged. 133–148.
- Пете И. 2004: Pete I., Az alany és állítmány primátusának váltakozó megítéléséről // Magyar Nyelv 2004/1. 66–74
- Петерсон, Т. 1972: Petterson, T., On Russian Predicates. Göteborg
- Петрова, С. Б. 1991: К вопросу о нечленных действительных причастиях в церковнославянском языке русского извода XI-XIII. вв, на материале трех списков Сентрябрьской Минеи // Russian Linguistics 15. 53–78.
- Пешковский, А. М. 1956: Русский синтаксис в научном освещении. Москва
- Пилч, Х. 1984: Pilch, H. Syntactic reconstruction // Winter, W. (ed) 383–392.**
- Пинтзук, С., Тсулас, Г., Варнер, А. 2000: Pintzuk, S., Tsoulas, G., Warner, A. Diachronic Syntax. Oxford
- Пожгаи И. 2005: К вопросу формирования русского церковнославянского языка (Гибридный, церковно – книжный языковой слой в Синайском патерике) // Dissertationes Slavicae: Linguistica 24. Szeged 87–99
- Пожгаи И 2000: Pozsgai I. Ószláv, óorosz és hibrid elemek a Sínai Paterikonban // Szeged
- Полак, В. 1948: Polák, V. Poznámky k staroslověnskému dativu absolutnímu // J. Kurz, M. Murko, J. Vašica, (eds.) Slovanské studie: sbírka statí, věnovaných prelátu univ. Prof. Dr. Josefu Vajsovi k uctění jeho životního díla, Prague, 106–110.
- Потебня, А. А. 1958: Из записок по русской грамматике I – II Москва
- Приселков, М. Д. 1939: История рукописи Лаврентьевской летописи и ее изданий. // Ученые записки Ленинградского педагогического Института им. А. И. Герцена. Мавродин, В. В. (отв. ред.) Санкт-Петербург. 175–197.
- Приселков, М. Д. 1940: История русского летописания XI-XV вв. Ленинград
- Распопов, И. И. 1958: К вопросу о предикативности // Вопросы языкознания №5. 70–77.
- Редфорд, А. 2001: Radford, A. Syntax. A minimalist Introduction. Cambridge

- Реихенбах, Х. 1947: Reichenbach, H. Elements of Symbolic Logic. New York
- Ротштейн, С. 1991: Rothstein, S. „Binding, C-command and Predication”// Linguistic Inquiry 22.  
572-578.
- Ружа И. 1997: Ruzsa I., Bevezetés a modern logikába. Budapest
- Ружичка, Р. 1961: Růžička, R. Struktur und Echtheit des altslavischen dativus absolutus // Zeitschrift für Slawistik 6, 588 – 596.
- Селищев, А. М. 1952/2001: Старославянский язык. Москва
- Семерени, О. 1990: Szemerényi, O. J. L. Introduction to Indo-European Linguistics. Oxford
- Соболев, А. Н. 1998: О предикативном употреблении причастий в русских говорах // ВЯ 5., Москва 74–89.
- Соколова, М. А. 1962: Очерки по исторической грамматике русского языка. Ленинград
- Спринчак, Я. А. 1960: Очерк русского исторического синтаксиса. Простое предложение. Киев
- Спринчак, Я. А. 1964: Очерк русского исторического синтаксиса. Сложное предложение. Киев
- Срезневский И. И. 1959: Мысли об истории русского языка. Москва.
- Станислав, Й. 1934: Stanislav, J. 'Datív absolutný v starej cirkevnej slovančine'  
In: Byzantyno – slavica 5, 1–112.
- Степанов, Ю. С. 1988/2004: Имена, предикаты, предложения. Семиологическая грамматика.  
Москва. 121–134
- Стеценко, А. Н. 1972: Исторический синтаксис русского языка. Москва
- Сюттерлин, Л. 1910: Sütterlin, L., Die deutsche Sprache der Gegenwart. Leipzig
- Теньер, Л. 1959: Tesniere, L., Elements des syntaxe structurale. Paris
- Тестелец, Я. Г. 2001: Введение в общий синтаксис. Москва
- Тихомиров, М. Н. 1979: Русское летописание. Москва
- Торресильяс Оливер, М. Х. 1997: Перфект в «Повести временных лет». Москва
- Траск, Р. Л. 1997: Trask, R. L. Historical Linguistics. London, New York, Sydney, Auckland

- Траугот, Е. 1965: Traugott, E. 'Diachronic syntax and generative grammar' // *Language* 402–415.
- Трост, П. 1958: Trost, P. 'O dativu absolutním' // K. Horálek and J. Kurz, (eds.), *Sborník slavistických prací věnovaných IV. mezinárodnímu sjezdu slavistů v Moskvě*, Prague, 33–35.
- Туро, Ш. 1864: Thurot, C. De la logique de Pierre d'Espagne // *Revue archéologique* 10, 267–281
- Уорт, Д. С. 1994: D. S. Worth The Dative Absolute in the Primary Chronicle: Some Observations // *Harvard Ukrainian Studies* vol. 18. 1/2. 29–46.
- Ура, Х. 2001: Ura, H. Case. // M. Battin, C. Collins (eds.) *The Handbook of Contemporary Syntactic Theory*. Oxford
- Успенский, Б. А. 2002: История русского литературного языка (XI – XVII вв.) Москва
- Фасмер, М. 1987: Этимологический словарь русского языка, Т. I-IV, Москва
- Филмор, Ч. 1968: Fillmore, C. The Case for Case.// *Universals in Linguistic Theory*. E. Bach, R. Harms (eds.) New York 1–88
- Фонт, М. 1996: Font M. Magyarok a Kijevi Évkönyvben. Szeged
- Форгач, Т. 1994: Forgács T. Zárt korpuszok és pótkompetencia // *Néprajz és Nyelvtudomány* 35. 18–24.
- Форгач, Т. 1996: Forgács T. A valenciaelmélet nyelvtörténeti alkalmazásának elméleti és gyakorlati kérdései // *Studia Altaica Supplementum* 5. Szeged
- Фреге, Г. 1980: Frege, G., *Logika, szemantika, matematika*. Budapest
- Френкс, С. 1995: Franks, S. *Parameters of Slavic Morphosyntax*. New York, Oxford
- Фромкин, В. 2003: Fromkin, V. (ed.) *Linguistics. An Introduction to Linguistic Theory*. Oxford
- Хаваш Ф. 2002: Havas F. A stadiális tipológia // *Nyelvtudományi Közlemények* 99. Budapest. 148–176.
- Хеверс, В. 1911: Havers, W. *Untersuchungen zur Kasussyntax der indogermanischen Sprachen*. Strassburg
- Херрис, М. Б. 1984: Harris, M. B. On the strenghts and weaknesses of a typological approach to historical syntax // Winter, W.(ed.) 183–197.
- Хирт, Х. 1921-1927: Hirt, H. vol. VI, VII. *Indogermanische Grammatik. Syntax I., Syntax II*. Heidelberg
- Хок, Х. Х. 1991: Hock, H. H. *Principles of Historical Linguistics*. Berlin, New York 309–379.

- Хомский, Н. 1957: Chomsky, N. Syntactic Structures. The Hague
- Хомский, Н. 1965: Chomsky, N. Aspects of the theory of syntax. Cambridge, Mass.
- Хомский, Н. 1984: Chomsky, N. Lectures on government and binding. Dordrecht
- Хомский, Н. 1995: Chomsky, N. The minimalist program. Cambridge, Mass.
- Хорстеин, Н., Лайтфут, Д. 1981: Horstein, N., Lightfoot, D. „Introduction” // Horstein, N., Lightfoot, D. (eds.) Explanation in Linguistics. London 9–31.
- Христова, Д. С. 2006: Hristova, D. S. Dative Absolute Revisited: Subject Coreferentiality in Russian // Die Welt der Slaven 275–290.
- Х. Тот И., Феринц И, 2006: Az óorosz irodalom vázlata (XI – XVII. század)// Cikkek, tanulmányok a szláv nyelvek és irodalmak tanulmányozásához. Szeged
- Хусар, А. 1979: Huszár Á., A predikatív viszony szintaktikai kategóriái. Budapest
- Цегледи, Ч. 2002: Ceglédi Cs. „On the Constituent Structure of Gerunds and Infinitives in English. // Eger Journal of English Studies 3. 75-108.
- Чалкнер, С. Вейнер, А. Е. (ред.) 1994: Chalkner, S., Weiner, A. E. (eds.) The Oxford Dictionary of English Grammar. Oxford
- Черных, П. Я. 1954: Историческая грамматика русского языка. Москва
- Черных, П. Я. 1960: Очерк русского исторического синтаксиса (Простое предложение). Киев
- Чуглов, В. И. 1990: Категория залога и времен у русских причастий. // ВЯ № 3. 54-61.
- Шахматов, А. А. 1915: Очерки древнейшего периода русского языка. Энциклопедия славянской филологии II. 1. И. В. Ягич (ред.). Петроград.
- Шахматов. А. А. 1941: Синтаксис русского языка. Ленинград
- Шахматов, А. А. 1908/2001. Разыскания о русских летописях. Москва
- Шведова, Н. Ю. 1971: Входит ли лицо в круг синтаксических категорий, формирующих предикативность // Русский язык за рубежом №4. 48–51
- Шведова Н. Ю. (ред.) 1982: Русская грамматика. Москва
- Шёниг, К. 1995: Schönig, C. Analogie als sprachbildende Kraft in den Türksprachen. // Satz- und Wortgeschichte der Türksprachen B. Kellner-Heinken und M. Stachowski. Turcologica 26. Wiesbaden. 123–144.

- Шкарич, М. Д. 1901: Škarić, M. D. Tvorba i poraba participia (gerundia) prezenta aktiva i preterita aktiva u čakvsko književnosti XV. i XVI. vijeka. // *Nastavni Vjesnik* X. p. 31. Zagreb
- Шлецер, А. 1809: Русские летописи на древнеславянском языке, сличенные, переведенные и объясненные А. Шлецером. Санктпетербург.
- Шмалштиг, В. Р. 1976: Schmalstieg, W. R. *An Introduction to Old Church Slavonic Grammar*. Cambridge, Mass.
- Шмелев Д. Н. 1973: Проблемы семантического анализа лексики. Москва
- Шмит, В. 1967: Schmidt, V., *Grundfragen der deutschen Grammatik*. Berlin
- Шулежкова, С. Г. 2004: История лингвистических учений. Москва
- Э. Киш, К. 2005: É. Kiss K. A magyar igeidőrendszer morfoszintaxisáról. // *Magyar Nyelv* 101/ 4. Budapest 420–435
- Элекфи Л. 1957: Elekfi L. A logika állítmány – fogalma és az állítmányi névszó // *A MTA Nyelv- és Irodalomtudományi Osztályának Közleményei* 11. 96–149.
- Юрченко, В. С. 1977: «Сказуемое». // *ВЯ* №6 71–84.
- Якобсон, Г. Jacobsson, G. 1963: Якобсон, Г. „The Slavic Active Participles: Original Structure and Interference” // *Scando – Slavica tomas* 9., 123–138.
- Якобсон, Р. 1971: Jakobson, R. ‘Морфологические наблюдения над славянским склонением’ // *Selected Writings*. II. *Word and Language*. Pp. 154–183.
- Янович, Е. И. 1986: Историческая грамматика русского языка. Минск
- Ярцева, В. И. 1952: К вопросу об историческом развитии языка // *Вопросы теории и развития языка в свете трудов И. В. Сталина по языкознанию*, Москва 68–98.
- Ярцева, В. И. 1956: Проблема выделения заимствованных элементов при реконструкции сравнительно – исторического синтаксиса родственных языков // *ВЯ* № 6. 3–14.