

Doktori (PhD) értekezés

**Mozaikcsaládok Magyarországon**

Családi kötelékek és együttélési minták a multinukleáris  
kapcsolatokban élő nők körében

Kukucska Zsuzsa

Debreceni Egyetem

BDT

2024

# Mozaikcsaládok Magyarországon

## Családi kötelek és együttélési minták a multinukleáris kapcsolatokban élő nők körében

Értekezés a doktori (Ph.D.) fokozat megszerzése érdekében

a szociológia tudományágban

Írta: Kukucska Zsuzsa

okleveles szociálpolitikus, szociológia szakos szakelőadó

Készült a Debreceni Egyetem Humán Tudományok Doktori Iskolája

(Szociológia és Társadalompolitika Doktori Programja) keretében

Témavezető: Prof. Dr. Czibere Ibolya

Az értekezés bírálói:

Dr. ....

Dr. ....

Dr. ....

A bírálóbizottság:

elnök: Dr. ....

tagok: Dr. ....

Dr. ....

Dr. ....

Dr. ....

A nyilvános vita időpontja: 20... . . . . .

# NYILATKOZAT

Én Kukucska Zsuzsa teljes felelősségem tudatában kijelentem, hogy a benyújtott értekezés önálló munka, a szerzői jog nemzetközi normáinak tiszteletben tartásával készült, a benne található irodalmi hivatkozások egyértelműek és teljeseek. Nem állok doktori fokozat visszavonására irányuló eljárás alatt, illetve 5 éven belül nem vontak vissza tőlem odaítélt doktori fokozatot. Jelen értekezést korábban más intézményben nem nyújtottam be és azt nem utasították el.

Debrecen, 2024. ....

.....  
Kukucska Zsuzsa

**DEBRECENI EGYETEM**

Bölcsészettudományi Kar

Humán Tudományok Doktori Iskola

Szociológia és Társadalompolitika Doktori Program

Doktori (PhD) értekezés

**Mozaikcsaládok Magyarországon**

**Családi kötelékek és együttélési minták a multinukleáris kapcsolatokban  
élő nők körében**

Készítette:

**Kukucska Zsuzsa**

Témavezető:

**Prof. Dr. Czibere Ibolya**

tanszékvezető, intézetigazgató, egyetemi tanár

Debrecen

2024

## TARTALOMJEGYZÉK

<b>Bevezetés</b> .....	7
<b>I. fejezet A család szociológiai meghatározottságai</b> .....	10
1.1. A család intézménye a társadalomban.....	10
1.2. Az interakcionista és fejlődésszemléletű megközelítések.....	12
1.3. A strukturális-funkcionális szemléletmód.....	15
1.4. A család rendszerelméleti meghatározottsága.....	18
1.5. A mozaikcsaládok elméleti értelmezési keretei.....	20
<b>II. fejezet A mozaikcsaládok szociológiai jellemzői</b> .....	21
2.1. A családszerkezetek pluralizációja.....	22
2.2. A mozaikcsalád fogalmi sokszínűsége, családszerkezete.....	24
2.2.1. Nemzetközi kitekintés.....	27
2.2.2. A mozaikcsaládokra vonatkozó hazai és nemzetközi statisztikai adatok.....	29
2.3. Eltérések és hasonlóságok – a nukleáris és multinukleáris család.....	30
2.4. A mozaikcsalád megnevezései és a szülőség kategóriái.....	35
2.4.1. Apa- és anya-tipológiák a mozaikcsaládokban.....	37
2.5. Kapcsolathálózati aspektusok.....	39
<b>III. fejezet A mozaikcsaládok kialakulásának lépései</b> .....	44
3.1. A mozaikcsaládot megelőző szakasz – a válás.....	46
3.1.1. A válás és hatásai.....	47
3.2. A mozaikcsaláddá formálódás folyamata – az új párválasztás jellemzői.....	49
3.3. A mozaikcsaláddá formálódás folyamata – az új kapcsolat formái.....	54
3.3.1. Az újraházasodásra vonatkozó statisztikai adatok.....	56
3.4. A mozaikcsaláddá formálódás folyamata – fejlődési narratívák.....	59
<b>IV. fejezet A mozaikcsaládokban élő gyermekekre vonatkozó kutatások főbb eredményei</b> .....	61
4.1. Gyermekek a válásban.....	61
4.1.1. A gyermekelhelyezési és gyermekfelügyeleti eljárás.....	63
4.2. Gyermekek a mozaikcsaládban.....	67
<b>V. fejezet A mozaikcsalád belső dinamikája a mindennapokban</b> .....	78
5.1. A mozaikcsalád kezdeti nehézségei.....	79
5.2. A családon belüli feladatok, szerepek és munkamegosztások.....	84
5.3. A családi mindennapokban kialakított szokások és hagyományok.....	88
<b>VI. fejezet A kutatás módszertana</b> .....	90

6.1. A kutatás célja és a kutatás kérdései.....	90
6.2. A kutatás dimenziói.....	91
6.2.1. A kutatási mintavétel és a mintába kerülés feltételei.....	93
6.2.2. Az adatbázis és a minta .....	94
<b>VII. fejezet A kutatás eredményei – A mozaikcsalád belső világa.....</b>	<b>95</b>
7.1. A mintában megjelenő családszerkezetek .....	97
7.1.1. A mozaikcsalád szerepkörei – és az azokat befolyásoló tényezők.....	101
7.2. A mozaikcsalád kialakulása (I. szakasz) .....	108
7.2.1. A válás feldolgozása .....	109
7.2.2. A partnerszelekciós folyamat.....	114
7.2.3. A részcsaládok kapcsolódása .....	122
7.3. A mozaikcsalád működése (II. szakasz).....	129
7.3.1. A családi funkciók átalakulása a mozaikcsaládokban (II/1.) .....	129
A) A gazdasági funkció átértékelődése .....	129
B) A reprodukciós és szocializációs funkciók jellemzői.....	135
7.3.2. Belső működési rend kialakítása (II/2.).....	138
A) A család határai .....	138
B) A pótszülő – gyermek kapcsolat.....	142
C) Testvérkapcsolatok a mozaikcsaládokban.....	147
D) A mozaikcsaládban élők társas kapcsolatai .....	151
E) A mozaikcsaládok nehézségei – a konfliktusok típusai és jellemzői .....	154
7.3.3. A mozaikcsaládhoz illeszkedő specifikus szokásrendek kialakítása .....	157
A) Családi munkamegosztás a multinukleáris családokban.....	159
B) Ünnepek a mozaikcsaládokban .....	163
7.3.4. A mozaikcsaládban élés értékelése.....	165
<b>Összegzés .....</b>	<b>176</b>
<b>Felhasznált irodalom.....</b>	<b>185</b>
<b>Mellékletek .....</b>	<b>204</b>
<b>1. számú melléklet – Interjúvázlat .....</b>	<b>204</b>
<b>2. számú melléklet – Interjúalanyok tipizálása.....</b>	<b>210</b>
<b>3. számú melléklet – Tartalmi kivonat .....</b>	<b>212</b>
<b>4. számú melléklet – Abstract.....</b>	<b>213</b>
<b>Ábrák jegyzéke .....</b>	<b>214</b>
<b>Táblázatok jegyzéke .....</b>	<b>214</b>

## Bevezetés

A mai családi kapcsolatok sokszínűségének, a párkapcsolatok pluralizálódásának eredményeképp – mint például az újrarázasodások, az élettársi kapcsolatok folyamatos terjedése – a családszociológia kutatási fókuszában a mozaikcsaládok, más néven a multinukleáris családok egyre nagyobb jelentőséget kapnak. Ennek az átrendezett, nem konvencionális családtípusnak a száma minden társadalomban növekszik, de jelenleg a hivatalos statisztikákban aluljelentettek vagy tévesen kategorizáltak (Adler – Lenz 2023b). Továbbra is csekély számban vannak a családszerkezetre vonatkozó kutatások – mivel jelenleg is a nukleáris család kutatási területe van a középpontban (Baxter et al. 1999).

A disszertáció fókuszában az egyre több embert is érintő családtípus, a családszociológia „fehér foltja” (Harcza – Monostori 2018, 2020), a mozaikcsaládok, annak életszerveződése, összetétele és a családszerkezetből adódó változatos belső működése áll. A téma relevanciáját az adja, hogy a mozaikcsaláddal foglalkozó tanulmányok kizárólag a családszerkezet összezsírozódásából fakadó lépésekkel, határokkal és nehézségekkel foglalkoznak. Az új családi közeg belső működésével, szabályaival és rendszerével kevésbé. Tehát jelenleg is *„a mozaikcsaládok belső működésére... vonatkozóan jóval kevesebb adat áll rendelkezésre, mint a hagyományos családokéra”* (Kocsor és mtsai 2022: 355).

A témakör aktualitását az adja, hogy *„a családi átrendeződések elemzése és értékelése viszonylag új vizsgálati területe a család demográfiának”* (Vörös – Kovács 2013: 1219). Ezen az új területen kutatható a mozaikcsaládok komplex rendszere is, melyek *„változatos strukturális és dinamikai jellemzőkkel”* bírnak (Mirnics – Terék 2019: 40).

A disszertáció a hazai szakirodalmi gyakorlatnak megfelelően (Vörös – Kovács 2013, Bogár 2017, Mirnics – Terék 2019, Harcza – Monostori 2020) a *mozaikcsalád* (és a szinonimaként értelmezhető *multinukleáris család*) kifejezéseket használja a családszerkezet leírására, míg a családban megjelenő, szülői szerepeket betöltő új társ megnevezésére a *pótszülő* (pótanya és pótapa) kifejezést.

A kutatás szempontjából mozaiknak azok a családok nevezhetők, *„melyekben egy együtt élő pár (biológiai szülő és pótszülő) közösen nevel legalább egy olyan gyermeket, aki valamelyik fél előző kapcsolatából származik”* (Mirnics – Terék 2019: 41). A háztartás tagjai között nem mindig áll fenn vérségi kötelék, az egyik fél egy, már adott szülő-gyermek kötelékhez csatlakozik. Ennek megfelelően a mozaikcsaládok kialakulását kizárólag azok a valamilyen okból megszűnt kapcsolatok teszik lehetővé, amely(ekben) gyermek(ek) is érintett(ek) (Ganong – Coleman 2012, Vörös – Kovács 2013, Kapitány 2015, Harcza – Monostori 2020, Nyics 2020).

A mozaik családforma kutatása felszínre hozza mindazon változásokat is, melyek a szülő-gyermek viszonyban szintén végbe mennek. A családszociológia számára is kihívást és egyben újdonságot jelent a mozaikcsaládok életének megismerése. Vizsgálatukkor minden esetben kérdéses, hogy a nukleáris család felbomlása, az új család kialakulása hogyan változtatja meg a család belső viszonyait – a szülői, pótszülői, gyermeki és rokoni kapcsolatokat egyaránt –, az új család életmódját, életkörülményeit.

A kutatás keretein belül a mozaikcsaládokban tetten érhető családszerkezet-, funkció- és szerepváltozások témakörével foglalkozom. Az új családszerkezet kialakulását megelőző események, mint például a válás, felboríthatják a klasszikus család ciklus ívét – olyan új eseményeket is beemelve az életútba, amelyek felülírják a családi életciklusok linearitását. Ilyen új fázisként jelenhetnek meg maguk a mozaikcsaládok is (Spéder 2014). A családtípus kutatásának aktualitását Spéder szerint az adja, hogy a családfejlődés elmélete a megváltozott körülményeknek megfelelő átalakítást igényel, mivel „*az abban nem tárgyalt események – válás, válás utáni új párkapcsolat alapítása, egyszülős családi helyzet, mozaikcsalád-képződés – tömegesen jellemzik a modern világot, a hazai népeiséget*” (Spéder 2014: 342).

A disszertáció az interakcionista, a strukturalista-funkcionalista, a fejlődésszemléletű, valamint a rendszerszemléletű családszociológia fogalmi apparátusa segítségével elemzi a következő kutatási kérdéseket: 1) Hogyan tölti be a családi funkciókat a mozaikcsalád? 2) A mozaikcsalád hogyan alakítja ki az új családi dinamikát és a szerepeket: a családi, partnerkapcsolati és gyermeki szerepeket? 3) Hogyan rendeződnek át a szűkebb és tágabb rokonsági kapcsolatok a mozaikcsaládok kialakulását követően?

A meghatározott kutatási kérdéseknek megfelelően a disszertáció tartalmazza a különélő szülő bekapcsolódási lehetőségét (és szülői szerepkörének gyakorlását), a nagyszülők, rokoni hálózatok és testvérkapcsolatok jellemzését.

Dolgozatom első felében kitérek a család szociológiai meghatározottságaira – mindazon keretekre, melyek kiindulópontot biztosítanak kutatásom elméleti megalapozásához. E fejezetben belül az interakcionista, fejlődésszemléletű, strukturális-funkcionális és rendszerelméleti megközelítések kerülnek a középpontba. A négy elméleti keretet követő alfejezet pedig tartalmazza a mozaikcsaládra vonatkoztatható elméleti összefüggéseket.

A második fejezetben ismertetem a mozaikcsaládok definiálási és kutatási nehézségeit, kihívásait – a mozaik családszerkezet jellemzésével, a nukleáris családformától való eltérések bemutatásával.

A disszertáció harmadik fejezetében a mozaikcsaládok kialakulásának lépéseivel foglalkozom. E fejezet tartalmazza a válás hatásainak ismertetését, az új párválasztás jellemzőit valamint a mozaikcsaláddá formálódás folyamatát (a választott kapcsolati forma és fejlődési

narratíváinak bemutatásával). A téma relevanciáját az adja, hogy a válás következtében csupán a párkapcsolat, illetve a család egyes funkciói (vagy azok egy része) szűnnek meg, a szülő-gyermek közötti kapcsolat továbbra is érvényben marad (Bognár – Telkes 1986). Vagyis az újrահázasodás szempontjából a válás, mint esemény, nem az első házasság megszűnésével azonosítható, hanem egy új család kialakulásának kezdetével (Bognár – Telkes 1986, Feuer 2019). A mozaikcsaláddá válás folyamataként így előtérbe kerülnek a partnerszelekciós mechanizmusok is (mint a multinukleáris család kialakulásának kezdeti fázisa).

A negyedik fejezet a mozaikcsaládban élő gyermekekre vonatkozó kutatások főbb eredményeinek összefoglalását tartalmazza. A fejezetben a gyermek helyzete egyrészt a válási procedúrában (a témához szorosan kapcsolódó gyermekelhelyezési és gyermekfelügyeleti kérdésekkel együtt), másrészt a mozaikcsaládban is meghatározásra kerül.

A disszertáció ötödik fejezete a mozaikcsalád belső dinamikájával foglalkozik, a kezdeti nehézségekkel (a családfejlődésben megmutatkozó krízisekkel) és konfliktus típusokkal, valamint a családon belüli feladatok, szokások és hagyományok alakulásával.

Az elméleti és korábbi kutatási eredményeket magába foglaló fejezeteket követi a disszertáció módszertani része, amely részletesen bemutatja a mozaikcsaládokban élő, döntően magasan iskolázott nők szociodemográfiai helyzetét, valamint a kutatás során alkalmazott kvalitatív, félik strukturált interjúk metodológia leírását (N=35).

Az empirikus kutatás eredményeit a hetedik fejezet tartalmazza. A fejezet a mozaikcsaládban élő nőkkel készített félig strukturált interjúk alapján mutatja be a családtípusra jellemző belső jellemvonásokat. Az eredmények bevezetéseképp a mintában megjelenő családszerkezetek kerülnek bemutatásra (a disszertációban mindvégig alkalmazott mozaikcsalád-típusoknak megfelelően), valamint a szerepkörök és azok befolyásoló tényezői. Ezt követi a mozaikcsalád kialakulásának ismertetése – az elméleti leírásokra reflektáló, a válás feldolgozásával, az új párválasztással valamint a részcsaládok kapcsolódásával összefüggő eredmények. A mozaikcsalád működésének összefüggésében pedig a kutatási kérdésekre választ adó, családi funkciók átalakulásai és a mozaikcsalád belső működési rendjére vonatkozó elemzések olvashatóak. A kutatás összességében kitér a családrészek között fennmaradó és újonnan kialakult rokon hálózatokra, valamint a multinukleáris családi életben kialakult vagy már meglévő szerepekre, a mozaikcsaládokon belüli együttélési szokások és az új családi szféra előnyeinek és hátrányainak ismertetése mellett.

Összességében a disszertáció egyszerre tartalmazza a család szerkezetére vonatkozó változások leírását, valamint az új család belső folyamatainak értelmezését (hogyan fejlődik, milyen változásokon megy keresztül). Hiszen, „*amikor a család új fejlődési fázisba jut, az egész rendszeren belüli viszonyokat újra meg kell határozni*” (Papp – Lovász 2004: 71).

# I. fejezet

## A család szociológiai meghatározottságai

### 1.1. A család intézménye a társadalomban<sup>1</sup>

A család minden társadalomban és korban megjelenik, viszont egysége és dinamikus változásai számos aspektusban megragadhatóak (Levin – Trost 1992, Frejka 2008, Czibere – Molnár 2015, Engler 2018, Albert 2022). „*Mérete, szerkezete, funkciói, ideálisnak tekintett jellemzői folyamatosan módosulnak, így egyszerre jellemzi állandóság és nagyfokú adaptációs képesség*” (Czibere – Molnár 2015: 46).

A családértelmezések komplex rendszere számos definíciót és meghatározást foglal magába. A család *rendszerként* való értelmezése felöleli a mikro strukturális rendszerként és szerveződés-ként való azonosítását, amely struktúra számos irányba mutató kapcsolattal telített (Robinson 1980, Bánlaky 2001, Ambrus – Gergely 2009, Buda 2013, Eisingerné 2012, 2013). A család egy olyan társadalmi rendszer, amelyben a családtagok kapcsolatban állnak egymással (Cseh-Szombathy 1979, Eisingerné 2012). Szerepeiket társadalmilag definiálják – melyeket a családi hagyományoknak megfelelően megerősítenek, érzelmileg alátámasztanak (Burgess 1926 idézi Cseh-Szombathy 1979, Neményi 1988, Albert – Farkas – Leveleki 2002, Ambrus – Gergely 2009, Czédliné 2011, Eisingerné 2012, 2013, Földházi 2008, 2018, Husz 2022). A családban a tagok egymással való érintkezéseinek irányítója „*a férj és feleség, az apa és anya, a fiú és lány, a fivér és nővér társadalmi szerepének betöltésére való törekvés*” (Burgess 1926 idézi Földházi 2018: 24). A tagság a családi viszonyoktól, a családi szerepek organizációjától függ és az egyes szereplők számos kombinációban kapcsolódhatnak egymáshoz (Cseh-Szombathy 1979, Eisingerné 2012, Husz 2022).

Önkéntes társuláson és érzelmi kötelékeken nyugvó, társadalmi szolidaritást valamint mikro-integrációt biztosító, formális jegyeket is magába foglaló egységként és társadalmi konstrukcióként, életszféra-ként értelmezhető. Egy olyan rendszerként, amely a saját határain belül rendszeresen megújul és át is alakul, és mindeközben a folyamatos társadalmi integrációt is biztosítja (Utasi 2001, 2002b, Bowen 1976, Goldenberg – Goldenberg 2008, Földházi 2008, Czédliné 2011, Erdélyi 2019). Egy olyan egység, amit a „*konkrét térhez és időhöz kötődő gyakorlatok és azok jelentései hoznak létre*” (Erdélyi 2019: 8). Primer csoportként való értelmezése pedig magában foglalja, hogy a társadalom építőköveként, a társadalmi norma- és

---

<sup>1</sup> Ez a fejezet saját, korábban megjelent publikációim felhasználásával készült. Felhasznált tanulmányok: Kukucska 2020a; 2020b; 2022.

szabályrendszerek elsajátítására, a szocializációra szintén fő színteret biztosít (Ambrus – Gergely 2009, Korpics 2016).

Egy olyan gondoskodó és a családtagokat ellátó rendszerként működik, amelyben a tagok között párkapcsolati vagy házassági, vérségi vagy esetleg örökbefogadási kapcsolat áll fenn (Neményi 1988, Andorka 2006, Ambrus – Gergely 2009, Eisingerné 2012, 2013). A család így a népesség újratermelésének helyszínéül is megjeleníthető – biológiai és lélektani értelemben egyaránt (Buda 1980). Bönisch és Lenz alapján pedig például *„a család olyan generációk közötti kapcsolat, amely kapcsolat szülő-gyermek viszonyként írható le”* (1997 idézi Nádasi 2016: 36).

Popenoe (1988) családértelmezésében szükséges minimum egy eltartott ahhoz, hogy családként lehessen definiálni az egységet – a szülőknek viszont nem szükségszerűen kell házasságban vagy különböző neműeknek lenniük. Popenoe értelmezésével mutat azonosságot Trost (1988) családértelmezése is, mely szintén családként tekint az élettársi viszonyban élő párra is.

Bowen (1976, Weiszt 2015) csalárendszer elmélete szintén azonosságot mutat a már bemutatott értelmezésekkel abban a tekintetben, hogy leírása alapján a család érzelmi egységként működik, egymást átszövő kapcsolathálózatokként. Minuchin értelmezése alapján pedig a *„család olyan rendszer, amely kapcsolati mintákon keresztül működik”* (Minuchin 1974: 53). A családi kapcsolatok dinamikája – a tagok egymáshoz való viszonyulása – formálja a családi rendszert.

A család *intézményként* való értelmezése alkalmával egysége a társadalom szerves és egyik legfontosabb rendszere – amely rendszer hozzájárul az összetartozás érzésének megteremtéséhez, a tagok közötti kooperáció fenntartásához (Buda 1980, Ambrus – Gergely 2009).

Durkheim nyomán ismeretes, hogy *„a család egyfajta védőfaktorként működik, és a sikeres társadalmi integráció biztosítója”* (Tóth 2012: 378). A család mikro egységként önmagában integrált – a családtagok szoros, intenzív kapcsolatban állnak egymással (Tóth 2012, Huszti 2015a, 2015b, 2022). Ugyanis *„ha nem laknak is egy fedél alatt, többnyire hetenként találkoznak, vagy telefonon<sup>2</sup> beszélnek”* (Tóth 2012: 377). A Durkheim-i állítás viszont fordítva is értelmezhető – *„az egyén dezintegráltsága mögött a család hiánya vagy nem*

---

<sup>2</sup> Némedi Dénes leírása alapján a technológiának, a kommunikációs eszközökkel biztosított alternatíváknak köszönhetően lehetőség nyílik a tágabb családi körbe tartozó rokonokkal való kapcsolattartásra is. Ez pedig a családi integráció növekedéséhez járulhat hozzá (Némedi 2006, Tóth 2012).

*megfelelő működése áll*” (Tóth 2012: 378). Társadalmi intézményként tehát nem problémamentes – például a családi funkciók zavarait tekintve (Buda 1980).

Összességében a családértelmezések problematikája a család fogalmi meghatározásában is gyökerezhet. Ugyanis fogalma *„nem csupán az ország aktuális törvényeiben, de sokszor még a szakemberek elemzéseiben is a nukleáris családdal, annak is a „hivatalos” formájával: a férfi és nő között házassággal megpecsételt tartós párkapcsolattal és a szülők közös gyerekekével, gyerekeivel*” vált azonosítottá (Tóth 2012: 370).

A család meghatározása a disszertáció szempontjából tehát oly mértékben releváns, hogy a kutatás középpontjában a családtagok interakciói, egymással összefüggő kapcsolatai és szerepei állnak – a családot egy folyamatosan átalakuló és megújuló egységként definiálva, sajátos belső szabályrendszerekkel és kapcsolati dinamikákkal.

A családszociológiai elméleteket figyelembe véve, a disszertáció négy elméleti megközelítésmódnak megfelelően dolgozza fel a témát: az interakcionista, a strukturalista-funkcionalista, a fejlődésszemléletű, valamint a rendszerelméleti megközelítésmódok szerint.

## **1.2. Az interakcionista és fejlődésszemléletű megközelítések**

Az interakcionista megközelítés Ernest W. Burgess 1926-ban megjelent tanulmányához köthető, melyben a család alapelemeként a tagok közötti interakciókat jelöli meg, valamint a szerepek kulcsfontosságát hangsúlyozza. Így *„a családon belüli kommunikációt, gesztusnyelvet, valamint az egyes családtagok megnyilvánulásait vizsgálja*” (Czibere – Molnár 2015: 37). Az elmélet alapján központi szerepként jelölhetőek meg a családban a férfi-nő, férj-feleség, apa-anyja, fiú-lány és szülő-gyermek szereppárok. A szerepek szempontjából ugyanakkor egy személy egyszerre több szerepnek is meg tud felelni. Továbbá a szerepek belső tartalmai, az azokkal kapcsolatos elvárások minden esetben a társadalom által definiáltak.

Az elmélet hiányosságaként említhető viszont, hogy kizárólag a családon belüli kapcsolatokkal és kölcsönhatásokkal foglalkozik, a külsőket figyelmen kívül hagyja (Cseh-Szombathy 1979, Ambrus – Gergely 2009, Eisingerné 2012). Vagyis *„nem veszi figyelembe a család és az azt körülvevő társadalom viszonyát*” (Földházi 2018: 24). Mindezt annak ellenére, hogy a külső környezet is jelentősen befolyásolja a család belső működését (Ambrus – Gergely 2009).

Az interakcionista elméleti kereteken túl az életciklusok és életpályaszakaszok kutatási területei határozhatóak meg alapvető pontként – azaz a család fejlődésszemléletű megközelítései. Az elmélet középpontjában a családszerkezetekre jellemző állandó, dinamikus fejlődés áll (Teleki 2001 idézi Ambrus – Gergely 2009), ugyanis a család *„időről időre átalakulási folyamaton megy keresztül*” (Czibere – Molnár 2015: 31). A modell kidolgozói

három fő tényezőt határoztak meg, melyek hatással lehetnek a családok által betöltött funkciókra és szerepekre: 1) a család nagysága és változása; 2) korösszetétele; és 3) a családtagok keresőképességének fordulópontjai. Bármelyik tényezőben is történik változás, az egész család helyzete változni fog (Papp – Lovász 2004, Ambrus – Gergely 2009, Eisingerné 2012, Földházi 2018).

Az elmélet alapján a családi életciklusok *„a család életét jelző hosszas, sajátos feladatokkal és szerveződéssel járó életszakaszok, melyeket rendszerint fontos életesemények (házasságkötés, szülés, nyugdíjba vonulás stb.) választ el egymástól”* (Goldenberg – Goldenberg 2008: 172). Magát a családi életciklus fogalmát Haley (1973 idézi Papp – Lovász 2004, Bagdy – Mirnics 2008) vezette be. Elmélete alapján a családban végbemenő változások két irányból érkehetnek. Egyrészt a külső tényezők hatására (mint például iskolai vagy munkahelyi, kulturális hatásokként), másrészt pedig belső tényezők hatására (mint a család fejlődéséből, vagy például a gyermekek növekedéséből adódó igények szerint).

Haley, rendszerében hét ciklust vázol – az udvarlás időszakát, a házasság élet gyermektelen szakaszát, az első gyermek születésének idejét, a gyermek(ek) iskoláskorát, a gyermekek kirepülését a fészekből, majd a nyugdíjas és öregkort, végül pedig a veszteségek időszakát. Hasonlóan Haley-hez, Carter és McGoldrick (1989) is hat fázisú modellt határozott meg. Fázisaik között megtalálható a nőtlen/hajadon önálló felnőtt lét kezdete, a családok házasságon alapuló kapcsolódása, a kisgyermekes családok léthelyzete, a tinédzser korú gyermekes családok szakasza, a gyermekek elengedésének fázisa, és végül a családok későbbi életszakasza (Bagdy – Mirnics 2008).

A családok életciklusai az elméletek szerint egymást követik, *„sorra megvalósítva a fejlődési szakaszok feladatait, kihívásait, amelyek sikeres teljesítése nélkül nem lehetséges a következő szakaszba lépni”* (Czibere – Molnár 2015: 31). Az életciklusok viszont manapság egyre kevésbé lineárisak. A gyermekek születését nem feltétlenül előzi meg minden esetben házasság, és a szülői ház elhagyásakor a szülők házassága már fel is bomolhat.

A házassági életciklusoknak Hill és Rodgers szerint 8 fő szakasza határozható el, mely szakaszokat demográfiai változásokhoz kötötték (Cseh-Szombathy 1978, 1979, Komlósi 1997, Hegedűs 2006, Ambrus – Gergely 2009, Földházi 2008, 2018, Nádasi 2016, Szabó-Tóth é.n., Vályi é.n.). *„Minden egyes szakaszt egy-egy adott, változást és új alkalmazkodást követelő életesemény indít el – nevezhetjük életszakasz markernek”* (Goldenberg – Goldenberg 2008: 38). Kiindulópontja a (1) gyermek nélküli újdonsült házaspár; majd a (2) csecsemős; a (3) kisgyermekes – bölcsődés, óvodás család; az (4) iskoláskorú gyermekes család; a (5) serdülőgyermekes. Majd a (6) felnövő gyermeket kibocsátó család; az (7) ugyan magukra maradt, de még aktív szülők családja; és végül az (8) inaktív, idős szülők családja (Cseh-

Szombathy 1978, 1979, Komlói 1997, Hegedűs 2006, Ambrus – Gergely 2009, Földházi 2008, 2018, Nádas 2016, Szabó-Tóth é.n., Vályi é.n.).

Az életciklusokkal párhuzamosan viszont előtérbe kerül a család önmagát megszüntető jellemvonása is, hiszen „*mikor a gyermek elérkezik az érettség, a házasság korába, megszűnik a szó teljes értelmében eredeti családjának tagjának lenni, ehelyett egy új család létrehozásában vesz részt*” (Parsons 1965 idézi Neményi 1988: 42). Komlói Piroska a modell problematikájaként említi, hogy „*nem sorolhatók be a házasságkötés nélkül együtt élők, a gyermektelen házaspárok, illetve az újránházasodó gyermekesek sem*” (Komlói 1997: 18).

Az életpálya szakaszok elemzésénél alapvetően 6 fő szakasz határozható el. Kiindulópontja a gyermekkor, majd a fiatalkor, a munkavállalás és családalapítás szakasza, a gyermekes családban a szülői életpálya, a gyermekek elköltözését követően az idősebb házaspár, és a házastársát túlélő fél esetében az özvegyiség (Andorka 2006). Ma viszont már újabb életesemények és életszakaszok szakíthatják meg a sorrendet – mint a válás vagy az újránházasodás, az egyedülálló életforma vagy az élettársi kapcsolat. Továbbá a Goldenberg szerzőpáros (2008) a szakaszos életciklus modell leírását inkább leírónak tartja, mintsem magyarázóknak. Mivel „*nem veszi számításba a legfontosabb események időzítésében mutatkozó egyéni különbségeket (például: megkésett házasságok, megkésett terhességek)... a szakaszosság hangsúlyozása elhomályosítja a családi élet kapcsolatokon alapuló folytonosságát*” (Goldenberg – Goldenberg 2008: 47–48).

Az életszakaszok és az élet alapvető eseményeinek megítélésével kapcsolatban két fő megközelítés létezik. Az egyik „*az életszakaszok strukturális, illetve egyéni meghatározottságát*” helyezik előtérbe – mivel, a tézist vallók szerint a társadalmi, gazdasági és közpolitikai keretek határozzák meg az emberi életszakaszokat (Messing – Ságvári 2020: 198). A másik nézet értelmében az életszakaszok egyéni meghatározottságokon múlnak, egyre kevésbé van szerepe benne a társadalmi közegnek és társadalmi normának. E nézet a második demográfiai átmenet vagy az úgynevezett második modernitás korának eredménye is lehet, „*amelyben az életszakaszok vélt korhatárai kitolódnak, és amely teret enged annak, hogy a társadalmilag, gazdaságilag rögzült normák... helyett az egyéni döntések eredményeként későbbre tolódjon a felnőtt-, a közép- és az időskor*” (Messing – Ságvári 2020: 198).

A Combrinck – Graham szerzőpáros szerint (1988 idézi Goldenberg – Goldenberg 2008), a család élete ciklikusan, spirálként zajlik. Egyes időszakokban a családtagokat szoros közelségbe fogja – mint például egy gyermek születése idején. Ezeket az időszakokat a szerzőpáros centripetális szakasznak nevezi. Ettől eltérően máskor (legyen az például egy iskolakezdés, vagy egy új munkahely) az egyéni utak kerülnek az előtérbe – azaz a centrifugális szakasz következik (Goldenberg – Goldenberg 2008). Ezek alapján „*a családi élet jellemzően*

*oszcillál [azaz mikro szintű változások jellemzik], és nem azon a rendezett, egyirányú, folytonos pályán halad, amelyet a szakaszos modell feltételez*” (Goldenberg – Goldenberg 2008: 48).

Lászlóffy (2002, Goldenberg – Goldenberg 2008) szintén kritikával élt az életciklusos megközelítéssel szemben. Az elmélet szakaszosságot feltételez, elhanyagolva és figyelmen kívül hagyva a család életében bekövetkező számtalan változást, illetve a transzgenerációs kölcsönhatásokat.

A disszertáció középpontjában álló mozaikcsaládok tehát a családi életciklusokat alapul véve minden esetben a gyermekes család életciklusával párhuzamosan fejlődnek – így az első gyermek vagy gyermekek bekapcsolódásai a családi egységbe a kapcsolat kezdetétől kihívásként értelmezhetőek. A nukleáris családokra jellemző probléma, miszerint *„a gyermek ki is olthatja a házastársak... szerelmét, más esetben szerelempótlékká vagy vetélytárrsá válhat, amennyiben a házaspár az előző időszakban nem melegedett eléggé össze*” (Ambrus – Gergely 2009: 72), a mozaikcsaládokban még hangsúlyosabban jelen lehet. A serdülőkorú gyermeket nevelő mozaikcsaládokban pedig a gyermeki fejlődés általános nehézségeivel a pótszülőnek ugyan úgy meg kell birkóznia – amely a mostoha kapcsolatra negatívan hathat.

Az Andorka által vázolt életpályaszakaszok felülírása is bekövetkezhet, mivel a *„válás és újrarázasodás után újabb kisgyermekes családi életszakasz következhet*” (Andorka 2006: 406). Épp emiatt biztosíthat a disszertációban kutatási kiindulópontot az egymást követő monogám együttélések elemzése, melyre korábban Cseh-Szombathy is rámutatott, a fejlődésszemléletű elmélet problémájaként. Leírása alapján *„nincs hely a fejlődési modellben... az újrarázasodó gyermekeseknek*” (Cseh-Szombathy 1979: 23).

### **1.3. A strukturális-funkcionális szemléletmód**

A strukturális-funkcionális iskola legfőbb képviselője Talcott Parsons, illetve követői a családot, mint társadalmi alrendszer értelmezik.

A strukturális-funkcionális iskola teoretikusainak elmélete alapján a családi élet elemzésekor *„figyelembe kell venni a család kapcsolatait a társadalom egészével, a társadalom más intézményeivel, illetve vizsgálni kell az egyes családtagok és a család egésze közötti viszonyt is*” (Földházi 2008: 22, 2018: 24-25). Központi kérdése a családban betöltött funkciók vizsgálata, valamint a családtagok egymással összefüggő viszonyrendszerének feltérképezése (Czibere – Molnár 2015).

Parsons leírásaiban a családok a reprodukciós, a szocializáló és a feszültségoldó funkciók ellátásában domináltak (Cseh-Szombathy 1979, Ambrus – Gergely 2009). A család alapvetően biztosítja a szocializációt és a személyiség stabilizálását. Szocializációs funkcióként, azokat az érzelmi és erkölcsi alapokat foglalja magába a család, amelyek

hozzájárulnak a gyermek társadalmi érték- és normarendszerbe való beilleszkedéséhez. Mint személyiség stabilizáló pedig biztosítja a harmonikus légkört az egyén számára (Ranschburg 1980).

Robert F. Winch és Andorka Rudolf leírásában a család 5 fő funkciót tölt be. Viszont, míg Winch (kiegészítve a Parsons-i funkciókat) reprodukciós, gazdasági, politikai, szocializációs és vallási funkciót betöltő intézményként írt a családról (Szabó-Tóth é.n., Cseh-Szombathy 1979, Földházi 2008, Ambrus – Gergely 2009, Eisingerné 2012, Somlai 2013, Nádasi 2016), addig Andorka (2006) a termelési, fogyasztási, reprodukciós, szocializációs és a felnőttek pszichés védelmére fókuszáló funkciókat vázolja.

Andorka ismertetésében a család *termelési (1)* funkciója bizonyos mértékben Winch gazdasági funkciójával azonosítható. Ugyanakkor a mai termelés már nem feltétlenül otthoni keretek között, hanem gyárakban, üzemekben történik – így e gazdasági funkció az utóbbi évszázadokban (és a modernizációnak köszönhetően) jelentősen módosult, mára sokkal kevesebb családtagnak biztosít munkalehetőséget<sup>3</sup> (Utasi 2001, 2002b, Czibere – Molnár 2015, Máté-Tóth 2016). A hajdani termelő tevékenység manapság a közös fogyasztás feltételeinek biztosítására redukálódott (Utasi 2002). Ebből a szempontból a bevételek, a háztartások gazdasága, illetve a családi munkamegosztások témaköre kerülhet a középpontba a termelési funkció esetében.

A családi funkciók keretében a család *fogyasztói (2)* szerepet is betölt, amely vonatkozhat a családon belüli fogyasztásra, az életszínterek pluralizálódásával pedig a munkahelyre is (Andorka 2006, Hegedűs 2006). Így „*az egyéni jövedelemszerzés, közös tulajdonlás és a – legalábbis részben – közös fogyasztás alkotja a családok egységének új gazdasági keretét*” (Somlai 2000a: 26).

További funkciókként a család a népesség *reprodukciójához (3)* járul hozzá, valamint a *felnőttek pszichés védelmét (4)* biztosítja, melyet a családtagok közötti interakciók, bensőséges viszonyok, intim közösségek biztosítanak – ezzel is növelve érzelmi teherbírásukat (Czédliné 2011). Mára az érzelmi szükségletek biztosítása a család egyik legfontosabb funkciójává vált (Földházi 2008, 2018). A boldogságkutatások is megalapozzák, hogy (Kopp–Skrabski 2009 idézi Engler – Pári 2022) „*a család nagyobb befolyással van az ember boldogságérzetére, mint a pénz vagy akár az egészség*” (Engler – Pári 2022: 14). A családtagok pszichés, mentális védelme érdekében így egyfajta mentálhigiénés csoportként is működik – egyszerre biztosítja

---

<sup>3</sup> Például „*a technikai fejlődés és tőkekoncentráció fokozatosan felmorzsolta a többgenerációs családi gazdaságokat*” (Utasi 2022b: 98).

a tagok számára szükséges támogatást és megküzdési stratégiákat, valamint a védelmet (Szél 2008, Horváth-Szabó 2014).

Az Andorka által is kihangsúlyozott *szocializációs (5) funkció* számára elsődleges színteret biztosít a család (Cseh-Szombathy 1978, Andorka 2006, Ambrus – Gergely 2009). Mint erőforrás, hozzájárul a gyermekek számára szükséges összetartozás és biztonság érzéséhez. Ezek „*segítik a gyermeket a családon kívüli környezet negatív hatásaival való megküzdésben*” (Komlói 1997 idézi Bogár 2017: 194, Bogár 2021: 120). Illetve a modernizáció ellenére is „*a család marad az egyetlen társadalmi intézmény, amelyben a gyermek képes elsajátítani a társadalomban való orientációs képességet és azt az erkölcsi alapállást, amely ehhez szükséges*” (Máté-Tóth 2016: 10). Vagyis a szocializációs folyamatok kezdetekor a család biztosítja mindazon mintát, képességeket és készségeket, amelyek hozzájárulnak a gyermek viselkedéséhez és azonosságtudatához (Minuchin 1974, Ranschburg 1980, Goshlin 1969 idézi Engler – Pári 2022).

A családon belüli szocializációja során az egyén „*fokozatosan elsajátítja mindazokat a viselkedési, együttélési, túlélési, életben maradási normákat, viselkedési formákat, szerepeket, melyek segítenek eligazodni, mintegy iránytűként*” szolgálva az élet minden területén (Bagdy 1977 idézi Banai 2015: 11). A szocializáció során elsajátított viselkedési normák, szerepek és attitűdök viszont csak akkor eredményesek, ha az egyén megfelelően internalizálja az elvárt szabályokat. A gyermek életében mindezek észrevétlenül zajlanak, nevelkedésük során rögzítik magukban az életük során is használt társas viselkedési sémákat. A legintenzívebb tanulási folyamatuk a 4-7 éves koruk között történik meg, amikor „*a már rögzült normák továbbfejlődnek, egyéni jegyekkel, elképzelésekkel színesednek*” (Buda 1986 idézi Banai 2015: 13). Az ekkor átélt negatív hatások – például az egyik szülő elvesztése, vagy a szülők válása – jelentősen befolyásolhatják későbbi fejlődésüket, és minél korábban érik őket a negatív hatások, annál súlyosabb lelki következményekkel járhatnak (Banai 2015).

Összességében, a családi funkciók elemzése szempontjából kérdéses, hogy aktuálisan mely funkciók tekinthetők alapvetőeknek akár az egyén életében, akár a társadalomban – hiszen mind a gazdasági, mind a társadalmi hatások értelmében változhatnak. Mindezt az elmélet bírálói is megfogalmazták – bírálataik szerint a megközelítés „*csupán egy statikus képet ad a családról, annak funkciójáról, de nem foglalkozik az időbeni átalakulással, és emiatt... az elmélet rugalmatlansággal vádolható*” (Ambrus – Gergely 2009: 33). Továbbá az elmélet rugalmatlanságát tükrözi az is, hogy csupán két olyan családi funkció maradt fenn, amelyek jelenleg is dominánsnak tekinthetők. „*Az egyik a személyiség intim, pszichológiai szükségleteinek kielégítése, a másik pedig a társadalmi reprodukció, vagyis a gyermekszülés, a gyermeknevelés, az elsődleges szocializáció*” (Neményi 1988: 137).

A mozaikcsaládok pedig a családi funkciók elsajátításában is nehezített helyzetben vannak, illetve egyes funkciók sajátos jellegzetességekkel is kiegészíthetőek (Szabó-Tóth é.n., Cseh-Szombathy 1979, Andorka 2006, Ambrus – Gergely 2009, Eisingerné 2012, Somlai 2013).

A gazdasági funkció például az anyagi terhek megosztása, vagy az eltartási képesség szempontjából lehet releváns. Az új családok kialakulásakor mindkét fél úgy léphet be a kapcsolatba, hogy már rendelkeznek egy adott egzisztenciális háttérrel. Továbbá kérdéses, hogy egy gyermektelen és egy gyermekes fél párkapcsolatában a gyermektelen személynek költségként merülnek-e fel a gyerekre vonatkozó kiadások is.

A család reprodukciós funkcióján belül az új, közös gyermekek vállalása kerülhet a fókuszba, míg a szocializáció témakörén belül kérdésként jelenhetnek meg a nevelési kérdéskörök is – kinek van döntő szava, főként abban az esetben, ha eltérőek a gyermekekhez fűződő viszonyok. Így a mozaikcsaládban felnövekvő gyermek „... *nehezen érti meg a társadalom működését, ha gyerekkorának egyik szakaszában egyfajta mintát kapott, következő éveiben pedig másfajta modellt látott*” (Ambrus – Gergely 2009: 41). Továbbá kérdéses, hogy van-e a gyermekhez kapcsolódó beleszólási jogköre a pótszülőnek? A gyermeknevelési kérdéskörök pedig egyben konfliktusok forrását is adhatják a mostoha vagy féltestvérek között. Különböző elvárások és engedélyek övezik őket vagy azonos bánásmódban részesülnek?

Továbbá, a család öt fő funkcióján túl megjelenhet a státusz kijelölő funkció is. Kérdés, hogy a mozaikcsalád kialakulásával történik-e státuszváltás mind a pár tagjai, mind a gyermekek körében?

#### **1.4. A család rendszerelméleti meghatározottsága**

A disszertáció központi témájának tekintetében a rendszerelméletek is egy adott rendszerként tekintenek a család egységére, mivel sajátos belső ismérvek jellemzőek rá – mint a családon belüli szerepek és szabályok (Kurimay é.n., Parsons 1971, Czibere – Molnár 2015). A vonatkozó elmélet alapján a család olyan rendszer, „*amelyben a résztvevők csoportba szerveződve olyan egészet alkotnak, amely meghaladja a különálló részek összegét... A tagok közötti kapcsolatok bonyolultak; klikkek, szövetségek, vonzások és feszültségek terhelik*” (Goldenberg – Goldenberg 2008: 105).

Annak ellenére, hogy számos változás érinti a családot (például a válások növekedése, a házasságon kívüli születésszámok emelkedése és ezzel párhuzamosan a gyermektelen családok számának növekedése), rendszerként való értelmezése szempontjából több karakterisztikus jegy is megadható.

A rendszerelmélet szerint is a családtagok kölcsönösen függenek egymástól, és működésükben is ezek a körkörös, cirkuláris, többirányú oksági viszonyok a befolyásolóak. Így ha bármelyik családtag életében változás történik, az az egész családi rendszer működésére is hatással van – mivel hasonló identitás tudattal, illetve a családi rendszerhez kötődő szerepekkel, szabályokkal és struktúrákkal bírnak (Goldenberg – Goldenberg 2008, Kurimay é.n., Solymosi 2004 idézi Koltói 2019, Czibere – Molnár 2015). Ezek az egymáshoz viszonyított változások az olyan családi alrendszerek miatt válnak lehetségessé, mint a szülő-gyerek vagy házastársi, testvéri alrendszer. Emellett az egyének kapcsolódhatnak szuprarendszerekhez, vagyis a család tágabb környezetéhez is. A komplex családi rendszer nyitott, a családot ért események és folyamatos hatások miatt változó, a család életciklusaitól függő (Dallos – Procter 1990, Whitchurch – Constantine 1993, Vajda – Kósa 2005). A rendszerelméletekben épp ezért kutatási kérdésként adható meg, hogy a társadalom hogyan hat a családra (Kurimay é.n.).

A rendszerelmélet kapcsán továbbá Bronfenbrenner (1979; 1994 idézi Koltói 2019, Molnár 2019) humánökológiai modellje magába foglalja a külső társas, társadalmi hatásokat, amelyek befolyásolják az egyén szocializációját. Bronfenbrenner alapján ezeknek a társadalmi hatásoknak különböző szintjei vannak: 1) mikrorendszer; 2) mezorendszer; 3) exorendszer és 4) makrorendszer. A *mikrorendszer* a közvetlen kapcsolatok színtere (például család, kortárs csoport), míg a *mezorendszer* a mikrorendszer kapcsolati hálója (például az iskola és család viszonya). Az exorendszer az intézményeket (és azok hatóerejét) foglalja magába, tehát az indirekt módon befolyásoló szintereket. A makrorendszer pedig a mikro-, mezo- és exorendszer összességéként jeleníthető meg – a kultúra uralkodó nézeteinek, szokásainak összességéként (Koltói 2019).

A feministák ugyanakkor kritikával illették a rendszerelméleti gondolkodókat, mivel szerintük „*a családok társadalmi, történeti, gazdasági és politikai környezetüktől függetlenül, sajátos rendszerelvű szabályok szerint működnek. Ezáltal a családi problémákat a rendszerteória teljes mértékben kívül hagyja a társadalomban érvényesülő nemi és hatalmi viszonyok tükröződését a családi életben*” (Goldenberg – Goldenberg 2008: 104). Azaz, nem ismerik el a női-férfi egyenlőtlenségeket.

A rendszerszemléletű megközelítésmód alapján tehát az elmélet bizonyos aspektusai a kutatás során is felhasználhatóak, a társadalmi hatások különböző szintjei, valamint az alrendszerek egymáshoz viszonyított kapcsolatainak elemzéseként – a családi határok el- és özszemosódásának vizsgálata szerint. Hiszen kérdéses „*hogyan az elvált szülők gyermeke egyidejűleg egy vagy két (esetleg) több családnak is tagja-e? A korábbi házastárs és hozzátartozói relatíve még mindig a családhoz tartoznak-e?*” (Stewart 2005 idézi Czibere – Molnár 2015: 42). Tehát egy új tag csatlakozásakor a rendszer egyben egy új rendszerré is

alakul (Goldenberg – Goldenberg 2008, Carr 2006, Weiszt 2015), és „*bármely tag viselkedése hat az összes többi tag viselkedésére is, így egy tag viselkedésének elemzésekor a rendszer egészét kell megfigyelni*” (Weiszt 2015: 33).

### **1.5. A mozaikcsaládok elméleti értelmezési keretei**

A kutatás a statisztikai család értelmezésekkel szemben – melyben a házaspár, a házaspár gyermekekkel vagy az egyik szülő gyermekével jelenik meg (Andorka 2006, Letiecq 2019) – a válást, esetleg özvegyülést követő újrահázasodást vagy élettársi kapcsolattal létrejött új, gyermekes háztartásokat is családként definiálja. A nukleáris valamint örökbefogadó családtól való eltérések alátámasztása érdekében (melyeket a 2.3. alfejezet tárgyal) viszont a multinukleáris család (azaz mozaikcsalád) kifejezés kerül a disszertáció fókuszába.

Az első fejezetben tárgyalt megközelítésmódoknak megfelelően a mozaikcsaládok működését az interakcionista megközelítés értelmében a szerepek és a családtagok közötti interakciókban kívánom értelmezni – figyelembe véve a szerepek „duplikálhatóságát” (melynek értelmében egy személy egyszerre több szerepet is betölthet) és a velük járó jogosultságokat (Cseh-Szombathy 1979, Ambrus – Gergely 2009, Eisingerné 2012). Tehát a pótszülői szerepkörök feltérképezésével, az újonnan érkező tagok családi integráltságának és a családtagok közötti interakciók kérdéseivel egyaránt foglalkozom.

A fejlődésszemléletű megközelítés szerint a család szerkezetének dinamikus és folytonos változása, átalakulása adható meg. Ebből a szempontból a családi életciklusok eltérései válnak bemutathatóvá, az életciklus szakaszok törései vagy ismétlődései, mivel a mozaikcsaládok minden esetben a gyermekes család életciklusával párhuzamosan fejlődnek.

A strukturális-funkcionális szemléletmód értelmében a disszertáció kitér a családi funkciók vizsgálatára – a funkciók meglétére, kiegészülésére, vagy háttérbe szorulására fókuszáltnak. A családi funkciók vizsgálata szempontjából a háztartások gazdaságtana, a gyermeknevelés kérdésköre, reprodukciós nézőpontból a közös gyermek témája, a személyiségek stabilizálása, az időbeosztások, a szabadidő eltöltései fontos témakörökként jelenhetnek meg. Tehát maga a család adaptációs képessége (Czibere – Molnár 2015). Ekképpen a család funkciói a mozaikcsalád belső sajátosságai által válnak leírhatóvá.

Végezetül, a rendszerszemléletű meghatározások szerint a családok sajátos belső ismérvei kerülnek a fókuszba – a családtagok életében bekövetkezett változások oksági viszonyait (a többi családtagra kiterjedő hatását) figyelembe véve. Az elméleti keret a családi határok el- és összemosódásának vizsgálata szerint lehet hangsúlyos viszonyítási alap, melynek kapcsán csoportosíthatóvá válnak a kutatás alkalmával vizsgált mozaikcsaládok.

## II. fejezet

### A mozaikcsaládok szociológiai jellemzői

Hazai és nemzetközi viszonylatban is egyre gyakrabban megfigyelhetővé válnak „*a „nem hagyományos” családformák, azaz egyszülős családok, mozaikcsaládok, örökbefogadó szülőpárból álló családok*” (Mirnics és mtsai 2020: 215). Ebből kifolyólag a mozaikcsaládok működése és dinamikája a társadalomtörténet egyik legújabb kutatási területének tekinthető (Bódai 2019).

A családtörténeti kutatások megállapították – többek között Lyndan Warner által is –, hogy „*bár a közfelfogás az elmúlt évtizedekben a válások megnövekedett száma miatt a múlt családjaira, mint boldog nukleáris családokra tekint vissza, az összetett és mozaikcsalád azonban a kora újkori Európában éppúgy gyakori jelenség volt, mint a mai, modern társadalomban*” (Bódai 2019: 486). Az alapvető különbség csupán abból eredeztethető, hogy míg korábban az özvegyülést követően jöttek létre a mozaikcsaládok (Adler – Lenz 2023a, Mitchell – Li 2023), ma már gyakoribb a válást követően létrejött formája.

Saxton 1996-ban megállapította, hogy „*az új házasságok közel felénél legalább az egyik fél később újraházasodik; négyből egy esetben pedig mindketten*” (Saxton 1996 idézi Goldenberg – Goldenberg 2008: 61). Bernstein 1999-es előrejelzésében az újraházasodott családtípust jelölte meg a 21. századi Amerika leggyakoribb családformájaként, amely oly mértékben teljesült, hogy manapság az Egyesült Államokban az elváltak 80 százaléka újraházasodik, akár sorozatosan is (Bernstein 1999 idézi Goldenberg – Goldenberg 2008, Mirnics – Terék 2019).

A magyarországi családtörténeti elemzések a hazai tendenciákra ugyancsak felhívják a figyelmet – már az 1500-as és 1850-es évek közötti Magyarországon is léteztek mozaikcsaládok. A családtörténet egyik úttörőjének tekintett Peter Laslett figyelt fel „*arra, hogy a premodern időkben a tízévesnél fiatalabb gyermekek egyharmada elvesztette egyik szülőjét, és az újraházasodás szokása miatt nagy részük mozaikcsaládban élt*” (Erdélyi 2019: 9). A családtörténet e kutatási témája a 20. század közepén vált önálló területté, majd az 1970-es évektől a nőtörténeti vizsgálatok hívták fel a figyelmet az özvegyasszonyok háztartásfői szerepére és önállóságára. Ezt követően a társadalomtörténészek és történeti etnográfusok „*az újraházasodás európai, társadalmi nemek szerint eltérő és időben változó modelljét*” írták le (Erdélyi 2019: 10). Ekkor maga az újraházasodás már nem csupán gazdasági kényszer, hanem egyéni döntés eredménye.

Az egyéni döntések megmutatkozása a hatvanas évektől kezdve is megfigyelhető a válások és különélések számának növekedésével (Buda 2013). Később pedig a felbomlott

házasságokat követő újránházasodások már az 1980-as években is egyre gyakoribbá váltak Magyarországon, mivel „1980-ban a házasságkötéseknek már közel 30 százaléka olyan volt, amelyet olyan személyek kötöttek, akik közül az egyik, vagy már mind a kettő korábban házas volt. Ezeknek csak töredéke volt özvegy, zöme, mint elvált kötött új házasságot” (Cseh-Szombathy 1983: 48). Spéder (2005a) később, az 1990-es évekre vonatkozóan is megállapította, hogy a második vagy további párkapcsolatok növekedése figyelhető meg, mely tendencia előreláthatólag folytatódni is fog.

## **2.1. A családszerkezetek pluralizációja<sup>4</sup>**

A családszerkezettel foglalkozó hazai és nemzetközi szociológiai vizsgálatok a domináns családformák változásáról számolnak be. E változások fő irányaként a pluralizációt emelik ki, azaz a családszerkezetek differenciálódását (Somlai 2000b, Vaskovics 2014, Nam 2004, Jensen 2009, Harcsa 2014, Harcsa – Monostori 2017, 2020, Rövid 2018, 2020, Albert 2022, Huszti 2022, Szalma – Takács 2022, Adler – Lenz 2023a). A fogalom alatt „a korábban kevésbé elterjedt, illetve elfogadott, tehát periférikus családmodellek tömegesebb megjelenését szokták érteni” (Harcsa 2014: 2). Gross (1994 idézi Harcsa – Monostori 2017) multiopcionális társadalom elméletét is érdemes említeni, mely kimondja, hogy „a modern társadalmakban az egyének által választható opciók száma megnövekedett, amelynek következtében a családi együttélési formák pluralizációjának korszakáról beszélhetünk” (Harcsa – Monostori 2017: 307).

A családi életformák változatosságának kiindulópontjaként tehát a gyermekes családok növekvő felbomlási kockázata, az új partnerkapcsolatok miatt kialakuló egyre változatosabb együttélési formák, illetve a több szálon is egymáshoz kapcsolódó családi kapcsolatok nevezhetőek meg (Vaskovics 2002, Tóth 2012, Thomson 2014, Harcsa – Monostori 2018, 2020, Dermott – Fowler 2020, Hornstra – Kalmijn 2020, Albert 2022, Kocsor és mtsai 2022, Adler – Lenz 2023a). Bizonyos családtípusok egyre nagyobb teret nyernek, a családi struktúrák sokfélesége és bonyolultsága figyelhető meg (Vaskovics 2002, Harcsa 2014, Pylyser et al. 2019, Stephenson – DeLongis 2019, Harcsa – Monostori 2020). Továbbá a családformák közötti mobilitási lehetőségek növekedése is észlelhető, melynek eredményeként a családtípusok egyre inkább átjárhatóbbá válnak (Buda 2013, Harcsa 2014, Harcsa – Monostori 2017).

---

<sup>4</sup> Ez a fejezet saját, korábban megjelent publikációim felhasználásával készült. Felhasznált tanulmányok: Kukucska 2020a; 2020b; 2022.

A hazai és nemzetközi vizsgálatok a családformák diverzifikációját strukturális és individuális hatásokkal<sup>5</sup> magyarázzák (Buda 2013, Harcsa 2014, Harcsa – Monostori 2017, Gregor és mtsai 2021a, Roy – Maity – Karak 2021, Adler – Lenz 2023a). A családformák változásával továbbá a családszociológiában előtérbe került a család legitimitásának, a házasság monopóliumvesztésének képzete, a család felmorzsolódásának jelensége (Földházi 2008, Harcsa 2014, Nádas 2016) – „*már nem hiszünk a házasság-intézmény egyenes vonalú, progresszív, szakaszos fejlődésében...*” (Sahleanu 1969: 1786). A pluralizáció következtében „*a hagyományos családformák megváltozása globális társadalmi jelenség lett, a mozaikcsaládok léte a nyugat-európai típusú társadalmakban mára már elfogadott és mindennapos*” (Eisingerné 2013: 49). Ennek megfelelően inkább a házasság intézményének válságáról van szó, mintsem a polgári család válságáról, mivel az alternatív családok (mint az egyszülős családok vagy az élettársi kapcsolaton, újrászerveződésen alapuló családok) folyamatosan terjednek. A család, mint társadalmi intézmény továbbra is fennáll (Ambrus – Gergely 2009, Nádas 2016). Vagyis, mindaddig, amíg a család ernyő-fogalomként való értelmezésében biztosítja a családi funkciókat – változatos megjelenési formái ellenére – addig családnak tekinthető (Nádas 2016).

A családszerkezetek differenciálódását figyelembe véve, ami ma nukleáris családként definiálható, az csupán a családfejlődés egyik szakaszának tekinthető<sup>6</sup>. Továbbá nemcsak a család szerkezeti összetételét érintették jelentős változások, hanem a családtagok felfogása is megváltozott arról, hogy kik tartoznak a családjukba, mit jelentenek számukra a családi kapcsolatok (Spencer – Pahl 2006, Seltzer 2019, Dermott – Fowler 2020, Adler – Lenz 2023a).

Jelenleg is kevés azon kutatások száma, amelyek a lakosság család értelmezésével foglalkoznak. Az egyik jelentős eredménynek az Eurobarometer 1998-os adatfelvétele<sup>7</sup> tekinthető. 1998-ban az Európai Unió lakossága döntő többségben (95%) a gyermekes házaspárokra tekintett családként. Eltérés az élettársi kapcsolaton alapuló és mozaik családszerkezetben élő kapcsolatok szempontjából volt. A megkérdezettek 59%-a tekintett családként az élettársi kapcsolatban élő gyermekes háztartásokra, míg csupán 54,9 %-a tekintett családként a mozaikcsaládra. Később Powell (2012, Husz 2022) az amerikai lakosságot

---

<sup>5</sup> Spéder (2005b) az individualizálódást a második demográfiai átmenet motívumrendszerének nevezi.

<sup>6</sup> „... csökken a nukleáris családban állandóan és folyamatosan együtt élők száma” (Utasi 2002: 114).

<sup>7</sup> Az adatfelvétel az akkori Európai Unió tagállamokra vonatkozott. A résztvevő 16 ország: Ausztria, Belgium, Dánia, Egyesült Királyság, Észak-Írország, Finnország, Franciaország, Görögország, Hollandia, Írország, Luxemburg, Németország, Olaszország, Portugália, Spanyolország, Svédország, Magyarország, mivel még nem volt tagja ekkor az Európai Uniónak, nem vett részt a kutatásban. Husz (2022) továbbá megállapítja, hogy az adatfelvétel eredményeit fenntartásokkal szükséges kezelni.

elemelve (2003-as adatokat figyelembe véve) szintén megállapította a házaspár gyermekkel vagy gyermekkel típus dominanciáját a családértelmezésekben<sup>8</sup>.

A magyarországi eredményekre vonatkozóan (2021, N=1000) az egy pár és a korábbi kapcsolataikban született gyermekek kategóriája – azaz a mozaikcsaládok típusa – 89%-ban tekinthető családnak a válaszadók alapján (Husz 2022).

A család a pluralizációs nézet szerint továbbá nem egy statikus rendszerként értelmezendő, hanem egy folyamatosan változó és fejlődő rendszerként (Bognár – Telkes 1986, Burgess 1926 idézi Husz 2022). A családi életciklusokhoz kapcsolódó szakaszok linearitását a mozaikcsaládok kialakulása felboríthatja. Az újraházasodást vagy válást/özvegyülést követő élettársi kapcsolattal a szakaszok ismétlődése következhet be<sup>9</sup>. A disszertáció ennek megfelelően a linearitással szemben elemzi a mozaikcsaládok életciklus-ismétlődéseit.

## **2.2. A mozaikcsalád fogalmi sokszínűsége, családszerkezete<sup>10</sup>**

A mozaikcsalád meghatározásai, értelmezési keretei, jellemzői koronként és társadalmanként eltérőek lehetnek. A kutatás mozaikcsaládként – azaz multinukleáris családként – definiálja azokat a családokat „*melyekben egy együtt élő pár (biológiai szülő és pótszülő) közösen nevel legalább egy olyan gyermeket, aki valamelyik fél előző kapcsolatából származik*” (Mirnics – Terék 2019: 41). A klasszikus, nukleáris típusú családdal szemben tehát a mozaikcsaládban nincs mindkét felnőtt tagnak vér szerinti kapcsolata a családban élő gyermekkel vagy gyermekekkel. Ennek megfelelően a családtípus, sajátos helyzete miatt „*akarva-akaratlanul rákényszerül, hogy a családdal kapcsolatos vélekedéseit meg vagy újrafogalmazza, revideálja*” (Neményi 2000: 259).

Az új családi egység a különböző családrészek „összeolvadásaként” írható le (Fischer 2005, Eisingerné 2012, 2013, Mirnics és mtsai 2020). Spéder (2014) a család meghatározásához különböző típusokat alakított ki. Tipizálásában egyrészt megjelennek a *klasszikus szülői viszonyokra* épülő kapcsolatok, amelyekben mind a két szülő együttesen neveli vér szerinti, közös gyermekét. Válás következtében viszont ez a fajta nukleáris családforma átalakulhat az általa második csoportként megjelölt, *egyszülős* családok típusává. Ezen egyszülős család egy új kapcsolat kialakulásával a *vegyes szülői* helyzetet megjelölő, harmadik csoportként

---

<sup>8</sup> Az élettársi kapcsolatokat 2003-ban a megkérdezett amerikai lakosság már közel 80 százaléka elfogadta (Husz 2022).

<sup>9</sup> „*Az újraházasodott családok fejlődése szakaszosan zajlik, és a folyamat minden egyes szakaszában fokozatosan újra kell szervezni a kapcsolatok komplex és dinamikus hálózatát*” (Goldenberg – Goldenberg 2008: 64).

<sup>10</sup> Ez a fejezet saját, korábban megjelent publikációim felhasználásával készült. Felhasznált tanulmányok: Kukucska 2020a; 2020b; 2022.

körülírható, a kutatás tárgyát is képező mozaikcsaláddá alakulhat, melyet 15 éves korukig a gyermekek egy tizede megtapasztal (Kukucska 2020b).

A mozaikcsalád szerkezetére manapság továbbra is számos tipizálás lehetséges, viszont leggyakoribb meghatározásaiként egyesek (például Satir 1999, Vörös – Kovács 2013, Ganong et al. 2021) hármas, míg mások (például Krähenbühl et al. 2007, Mirnics és mtsai 2020, Kocsor és mtsai 2022) ötös csoportosítást alkalmaznak – hazai és nemzetközi viszonylatban egyaránt (1. ábra).

**1. ábra: A mozaikcsalád-típusok**

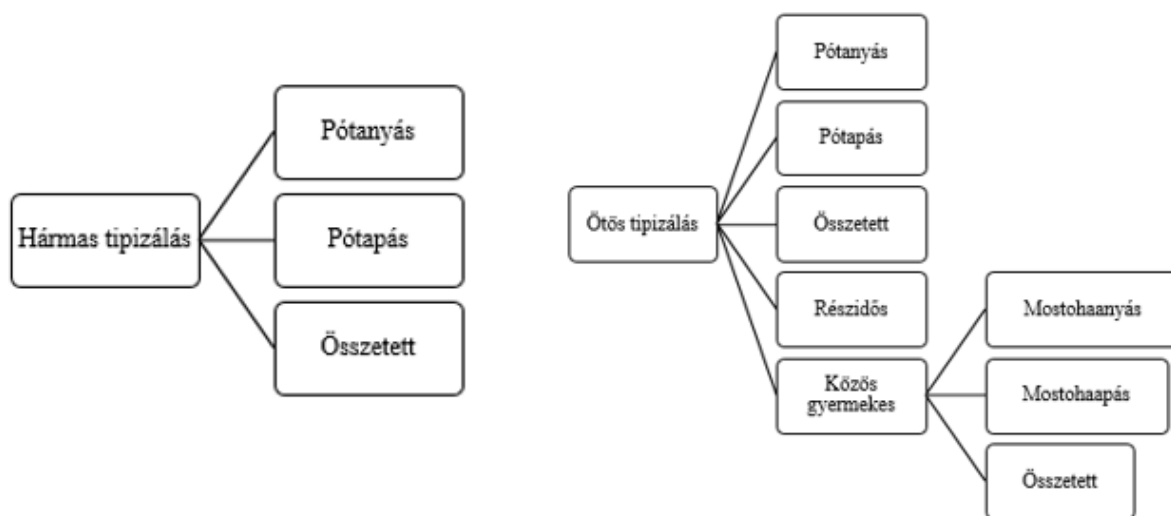

Forrás: saját szerkesztés.

A hármas tipizálás értelmében a család lehet pótapás, pótanyás vagy összetett típusú (Satir 1999, Vörös – Kovács 2013, Czibere és mtsai 2022). Mindennek némiképp kibővített változataként értelmezhető az ötös tipizálás, amelyben szintén megjelenik a pótapás, pótanyás és összetett típus. A három csoport mellett viszont külön kategóriákat képviselnek a közös gyermekes valamint a részidős mozaikcsaládok is (Krähenbühl et al. 2007, Eisingerné 2012, 2013, Rosta – Ádám 2014, Homoki 2019, Mirnics és mtsai 2020, Czibere és mtsai 2022, Kocsor és mtsai 2022).

A pótapás típusban, vagyis abban a családformában, melyben az anyához és gyermekéhez egy új férfi társul, az anya szerepe a kulcsfontosságú. A férfi a családban, mint pótapa, kezdetben bizonytalan kapcsolatban állhat a nevelt gyermekkel, pótapai szerepe tisztázatlan (Latta 2013, Kukucska 2022), és ekkor „*az elvárások és mítoszok [is] kevésbé erősek*” (Bognár – Telkes 1986: 171). A pót- (mostoha-) apákról kevesebb negatív kép él a társadalomban. Szerepeik, helyzetük a mesék világában sem kerül oly mértékben kihangsúlyozottá, mint a mostohaanyáké, így a gyermekekben sem feltétlenül él róluk negatív

kép. Hiszen mind a keleti, mind a nyugati kultúrában a gyermekek inkább a gonosz anyák ábrázolásának vannak kitéve (Bahn – Hong 2019).

A pótyanyás típusban az apa szerepe válik meghatározóvá, az „új” anyának pedig „... a gyerekekkel való kapcsolatát és anyai szerepét egy új családi organizmushoz igazítva újra kell definiálnia” (Krähenbühl et al. 2007: 26). Ebben az esetben problémát az anyai szerepek kialakulása jelenthet. Továbbá a pótyanya ekkor megpróbálhat például a mostohagyermek édesanyjaként, vagy barátjaként, esetleg háttér támogatójaként, illetve függetlenként fellépni (Murtorinne-Lahtinen – Jokinen 2018).

Az összetett családtípusban – amikor mindkét szülőnek egyidejűleg kell beletanulnia a pótszülői szerephez is (ebből a szempontból helyzetük szimmetrikus) – problémák forrása lehet az, hogy mindkét egyszülős család magával hozza a sajátos norma- és értékrendszerét, melyet az új családi rendszerhez kell adaptálniuk. Továbbá az érzelmi megterheltséget is jelezheti, hogy e kombinált formában a házastársi kapcsolat kialakítására még kevesebb „szabad terület” (és idő) áll rendelkezésre (Bognár – Telkes 1986, Kukucska 2022).

A kiegészítésként értelmezhető, közös gyermekes mozaikcsaládban 3 további alcsoport is kijelölhető. Egyrészt lehet közös gyermekes mostohaanyás család, másrészt közös gyermekes mostohaapás család, harmadrészt pedig közös gyermekes összetett mozaikcsalád. A típusban, korábbi leírások és kutatások alapján a közös gyermek azt a szerepet töltheti be, hogy egy egységbe rendezze a két családrészt. „Ezáltal a közös gyerek kulcsszerepet kap, minden ezzel járó teherrel együtt” (Krähenbühl et al. 2007: 31).

A részidős mozaikcsalád pedig, melyben a korábbi kapcsolatban született gyerekek a különélő szülővel és annak új párjával csupán bizonyos, gyakran előre meghatározott időben élnek együtt, szintén különálló típusként határozható meg (Krähenbühl et al. 2007, Mirnics és mtsai 2020). A gyerekek ekkor viszont se nem családtagok, se nem vendégek, mely helyzet komfortérzetüket jelentősen befolyásolhatja. E változó, konfliktusos helyzetüket életkoruk is meghatározhatja – eltérő életkorú gyermekek különböző módon reagálhatnak az új családmoddellre (mint az elfogadás vagy az elutasítás különböző módjai).

A hármas és ötös tipizálás közötti különbség tehát a közös gyermek vállalásának kérdéséből fakad. Amennyiben két egyszülős család egyesülésével alakul ki a mozaikcsalád, közös gyermek vállalása nélkül, összetett formáról beszélhetünk (ebben az esetben a családban élő gyermekek között nincs vér szerinti kapcsolat). Viszont ha az újonnan létrejött mozaikcsaládban közös, továbbá esetleg örökbe fogadott vagy nevelt gyermekek is élnek, közös gyermekes mozaikcsaládról beszélünk (Vörös – Kovács 2013, Kapitány 2015, Mirnics – Terék 2019). A disszertáció a komplex családszerkezet vizsgálata érdekében az ötös, tartalmában összetettebb tipizálást veszi figyelembe.

### 2.2.1. Nemzetközi kitekintés

A mozaik családszerkezet formáit több átfogó, nemzetközi tipológia is magába foglalja. A mozaikcsalád-kutatók a korai tipológiák megalkotásakor inkább az intra- és interperszonális dimenziókra összpontosítottak, nem pedig a strukturális elemekre (Ganong – Sanner 2023).

A Ganong – Sanner (2023) szerzőpáros alapján az 1980-as és 1990-es években a mozaikcsaládokra vonatkozó tipológiák több tényezőt is figyelembe vettek: 1) a mozaikcsaládba való tartozás felfogását (ami a családról alkotott nézet, a családon belül és kívül); 2) a mozaikcsaládok szerkezetét. A századfordulót követően pedig további hangsúly került a 3) mozaikszülők szerepére; 4) a mozaikcsalád dinamikájára (a kommunikáción, konfliktusokon és kohézió alapuló dinamikára), valamint 5) a mozaikcsaládok diadikus kapcsolatminőségének mintázatainak azonosítására.

1980-ban Margaret Robinson négy típusú osztályozási rendszert alakított ki az általa rekonstruált családként megnevezett mozaikcsaládok csoportosításához. Meghatározta többek között a „*törvényesített forma*” osztályát, melyben az édesanyának egy (vagy több) házasságon kívül született gyermeke van, és ezzel az anyával köt házasságot egy férfi (aki nem a gyermekek biológiai szülője). Az „*újraélesztett forma*” csoportjában az egyik szülő gyermekével és az új házastárs jelenik meg. E formában viszont szűrési kritériumként adható meg az, hogy a korábbi házastárs halálához kapcsolódjon az új családforma kialakítása. Továbbá az „*újraegyesült formába*” csoportosította mindazon családokat, melyekben a szülők válását követően valamelyik fél házasságot köt egy olyan személlyel, akinek még nincs gyermeke (attól függetlenül, hogy volt-e már korábban házas az illető vagy sem). Végül pedig a „*kombinált forma*” magába foglalja mindazon családokat, ahol az újonnan kialakult családban mindkét tag volt már korábban házas, és mindkettejüknek van az első kapcsolatból született gyermeke.

A fogalmi bizonytalanságok csökkentése érdekében Clifford Sager 1981-es művében megkülönböztette a „*metacsalád*” fogalmát is, amelybe „*a szülőkből és gyermekeikből újránházassal létrejött családon kívül a volt házastársat, a nagyszülőket, és az új házasságkötéssel a családba lépő „mostohanagyszülőket” érti*” (Bodnár – Telkes 1986: 164).

Az egyik legátfogóbb tipológiát pedig Sager (1983 idézi Eisingerné 2012, 2013, Kocsor és mtsai 2022, Kukucska 2020b, 2022) alkotta meg. Leírásai szerint a mozaikcsalád létrejöttéhez az egyik vagy akár mindkét fél előző házassága és válása, vagy özvegyisége köthető, és e két személy együttélésével vagy házasságával jön létre (Krähenbühl et al. 2007, Eisingerné 2012, Bogár 2017, 2021, Mirnics és mtsai 2020). Tipológiájában 24 féle mozaikcsaládot határozott meg. A besorolási kritériumokként a szülői felügyeletet, a nemi hovatartozást valamint a korábbi házasságot határozta meg.

Papernow (1980 idézi Eisingerné 2012, 2013, Kukucska 2020b) Sagerrel szemben csupán két típust határozott meg a mozaikcsaládok kategorizálására, melyben megkülönbözteti egyrészt az *egyszerű mozaikcsalád-rendszert*, amelyet egy szülő-gyermek rendszer és egy pótszülő alkot, másrészt pedig az *összetett családot*, melyet két szülő-gyermek együttes alrendszere hoz létre. Papernow mellett később Berger (2000, Mirnics és mtsai 2020) szintén két nagy típust határozott meg. Egyrészt az *egyszerű*, másrészt pedig a *komplex* mozaikcsaládot. Az egyszerű formában csak az egyik félnek van a korábbi kapcsolatából származó gyermeke, míg a komplex típusban mindkét félnek.

Az Adler és Lenz (2023a) szerzőpáros további tipizálási lehetőségként ír a 3 típusú mozaikcsalád kategorizációról is, melyben megkülönböztethető az a) egyszerű, b) összetett és c) komplex, rekonstruált családok kategóriái. *Egyszerű* családként definiálják azokat a családokat, amelyekben csak az egyik felnőtt taghoz társul vér szerinti gyermek. Az *összetett* család kategóriájában (amit patchwork családnak is neveznek) mindkét felnőtt tagnak van vér szerinti gyermeke az új, közös családszerkezetben. A harmadik, *komplex, rekonstruált* típusban pedig közös gyermek is születik. E típusokon keresztül megállapítják, hogy a gyermekek egy *elsődleges* és egy *másodlagos* családnak egyaránt tagjai. Leírásuk szerint a gyermekek az elsődleges családban töltik mindennapjaikat, míg a másodlagos családban csak ritkán – például hétvégenként – élnek.

Átfogó eredményként a Ganong – Sanner (2023) szerzőpáros 34 darab, 127 egyedi típust tartalmazó tipológiát tekintett át, melyeket 33 év leforgása alatt hoztak létre. A minták méretei és családi helyzetei egyaránt eltérőek voltak, melyeket kvalitatív, kvantitatív és vegyes módszerrel gyűjtöttek. Kutatásuk alkalmával a paradigmákat három kategóriában csoportosították. A *nukleáris családmódellek* kategóriájába sorolták mindazon paradigmákat, amelyek azt szemléltetik, hogy vannak olyan mozaikcsaládok, melyeknek célja, hogy nukleáris családként teremtsék magukat újjá. Ekkor a mozaikszülők a vér szerinti szülők helyettesiként lépnek fel. Ettől térnek el a *mostohacsaládi módellek* paradigmái, melyekben a családtagok mozaikcsaládként definiálják magukat. Rugalmasan és kreatívan közelítenek az új családi dinamikához. A családi élet viszont nem a nukleáris családi ideológiákon alapulnak. A csoporton belül viszont két további alcsoportként jelennek meg a hatékony mostohacsaládok, akik képesek kezelni a családszerkezettel járó egyedi tulajdonságokat (Ganong et al. 2022, Sanner et al. 2022, Ganong – Sanner 2023), míg más mozaikcsaládok elégedetlenek, ambivalenciát és bizonytalanságot tapasztalnak. Harmadik kategóriaként a *reduktív módellek* azonosíthatóak, amely modellben a mozaikcsaládokat elutasítják. Az interakciók korlátozásával a családtagok elhatárolják magukat a „mostoha” tagoktól – tehát a biológiai

rokonokkal erős koalíciót alkotnak és elhatárolódnak a mozaikszülőhöz vagy mozaikgyermekhez való kötődéstől (Ganong – Sanner 2023).

### ***2.2.2. A mozaikcsaládokra vonatkozó hazai és nemzetközi statisztikai adatok***

Nemzetközi tekintetben az Egyesült Államokban már az 1960-as és 1970-es években megnövekedett válási számok hozzájárultak az új házasságok, ezáltal a mozaikcsaládok kialakulásához – így mai arányuk is ott a legnagyobb (Erdélyi 2019, Mirnics és mtsai 2020, Raley – Sweeney 2020).

Az USA-ban a „2012-ig terjedő időszakban a hagyományos családformák aránya... 40 százalékról 20 százalékra esett vissza” (Mirnics és mtsai 2020: 215). Továbbá becslések alapján a kétszülős családok 10 százaléka újráházasodott mozaikcsalád, illetve az Egyesült Államok 18 éven aluli, összes gyermekének körülbelül 30 százaléka (azaz közel 10 millió gyermek) tölt el egy kis időt élete során mozaikcsaládban (Baxter et al. 1999, King – Lindstrom 2016, Adler 2023a). 2008-ban is a gyerekek csaknem 15 százaléka élt együtt legalább egy fél- vagy mostohatestvérrel (Brown et al. 2015). Így a gyermekek életük során többször is megtapasztalhatják életkörülményeik változását, amely hatással lehet fejlődésükre, neveletésükre, és akár a későbbi életükre is (Spéder 2005a, Kukucska 2020b).

További nemzetközi adatként Ausztráliában például 2009-2010 között a 0-17 éves gyermeket nevelő családok megközelítőleg 7 százaléka volt mozaikcsalád, Kanadában pedig 2011-ben a legalább egy 24 éves vagy fiatalabb gyermeket nevelőcsaládok 9,5 százaléka volt mozaikcsalád, 2016-ban pedig a 0-14 éves gyermekek 9,8 százaléka élt e családformában (Gath 2016, Mitchell – Li 2023). Angliában és Walesben az eltartott gyermekek körülbelül 9 százaléka élt mozaikcsaládban 2011-ben (Gath 2016).

Európai tekintetben például Németországban minden harmadik házasság válással végződik, a mozaikcsaládok országos megoszlása pedig Kelet-Németországban 15 százalék, Nyugat-Németországban pedig 10 százalék (Heintz-Martin – Brehm 2023). Franciaországban 2019-ben 800 ezer mozaikszülő élt együtt élettársa gyermekével – 73 százalékuk pótapaként. 2019-ben a mozaikszülővel élő gyermekek száma 1 millió 699 ezer volt. A közös gyermekes mozaikcsaládok átlagos gyermekszáma 2,9 volt (Garcia 2023).

A mozaik családszerkezetet figyelembe véve, leggyakoribb formaként a gyermekét egyedül nevelő vagy elvált anya jelenik meg, akihez egy új, gyermektelen férfi társul (Krähenbühl et al. 2007, Glaschke 2013, Vörös – Kovács 2013, Bernardi – Mortelmans – Larenza 2018, Erdélyi 2019, Szalma 2021, Kocsor és mtsai 2022, Adler – Lenz 2023a, Heintz-Martin – Brehm 2023). Erdélyi Gabriella (2019) megfogalmazásában így a mostohaapák korát éljük jelenleg.

Hazai tekintetben a családszerkezet indoklásául elsődlegesen a jogrendszer gyermek- és anya centrikussága, a fennálló társadalmi norma jelölhető meg (Vukovich 2006, Szalma 2021), valamint a kölcsönös megegyezések is ide sorolhatóak. 2013-ban például az esetek 93 százalékában a bíróság bevonása nélkül döntöttek az elvált felek a gyermekelhelyezésről, melyek eredményeként 86 százalékban az anyához kerültek az érintett gyerekek (Szalma 2021). Ennek értelmében a gyermekeiket egyedül nevelő apák – akikhez póttanyák csatlakozhatnak – *„az egyszülős családoknak csupán viszonylag kis hányadát alkotják... 15-20 százalékot”* (Földházi 2008: 26, 2018: 28). Mindezen tendenciára korábban egyrészt Cseh-Szombathy László (1983) is rámutatott. Leírása alapján az egy szülőből és vér szerinti gyermekéből álló egyszülős családok döntő többségében (84 százalékban) az anya és gyermeke éltek együtt. Életkori sajátosságukkal pedig tovább árnyalható a statisztika – a 84 százalékos anya-gyermek diádban az anyák 35 százaléka 30 éven aluli volt, 44 százalékukban 30-49 év közötti, míg 21 százalékukban 50 éves vagy idősebb. Az apa-gyermek kapcsolatokban már eltérő megoszlások figyelhetők meg – a fiatal apák aránya mindössze 17 százalék, míg az idősebbeké 37 százalékot képvisel. Másrészt, Cseh-Szombathyt követően az anyai szülői kapcsolaton nyugvó egyszülős családok dominanciájára Spéder Zsolt (2005a) is rámutatott, *„közismert tényként”* kezelve a jelenséget. A legritkábbnak a *„legösszetettebb”* családi formáció tekinthető, amikor *„a második házasságba mindkét szülő hozza gyermekeit az előző házasságból, és közös gyermekek is születnek”* (Erdélyi 2019: 11).

A 2016-os mikrocenzusi eredmények alapján a 24 vagy annál fiatalabb gyermekeket nevelő háztartásoknak 23 százaléka mozaikcsaládos (Monostori – Murinkó 2018, Harcsa – Monostori 2020, Bogár 2021). Vagyis minden tizedik gyermeket nevelő család mozaik családszerkezetű (Harcsa – Monostori 2020).

### **2.3. Eltérések és hasonlóságok – a nukleáris és multinukleáris család<sup>11</sup>**

Az 1950-es évek nukleáris családmódel koncepciója jelentősen meghatározta mindazt, amit ma családnak tekintünk – mind a társadalmi, mind a jogi és vallási szempontú megközelítéseivel. E meghatározással ugyanakkor egy olyan szűk keresztmetszetet hozott létre, *„amelyet kizárólag a közös háztartásban élő szülők és gyermekek alkotnak”* (Czibere 2020: 161). A 21. században viszont számos egyéb domináns családforma is aktuális témává tette a családszerkezetek felülvizsgálatát. Ide sorolható a mozaikcsaládok egyre gyakoribb jelenléte.

A mozaikcsaládokkal kapcsolatban ugyanakkor továbbra is gyakori és egyben téves *„hiedelem, hogy azok működése teljesen azonossá válhat egy kétszülős nukleáris családdal,*

---

<sup>11</sup> Ez a fejezet saját, korábban megjelent publikációim felhasználásával készült. Felhasznált tanulmányok: Kukucska 2020a; 2020b; 2022.

*illetve, hogy a pótszülő-nevelt gyermek viszony egy biológiai szülő és gyermeke kapcsolatához lehet idővel hasonló” (Berger 2000 idézi Mirnics és mtsai 2020: 216).*

Ami a családformákban azonos (és folyamatos változása ellenére adott) az a családi alrendszerek összekapcsolódása és kölcsönös egymásra hatásuk – mint például az anya-gyermek kapcsolat befolyása a gyermek-mostohaapa kapcsolatra (Minuchin 1974, Broderick 1993 idézi King – Lindstrom 2016). Ez a befolyás pozitív és negatív egyaránt lehet – a nagyon szoros és szeretetteljes kapcsolattól kezdve a problémás és romboló jellegűtől a függetlenig (Ganong et al. 2011, King – Lindstrom 2016). King és szerzőtársai (2014) továbbá kutatásuk alkalmával (N=2085) megállapították, hogy a mozaikcsaládban élő serdülők alacsonyabb szintű családi kötődéssel rendelkeznek, mint a két vér szerinti szülő mellett nevelkedett társaik. *„A pótszülő-serdülő viszony is, de még inkább az anya-serdülő viszony minősége befolyásolja leginkább a családi összetartozás érzésének erősségét a fiatalok körében” (Czibere és mtsai 2022: 85).*

A családformák közötti eltérések hátterében gyakran a nukleáris típusal való azonosítás figyelhető meg. Egyes kutatók szerint e koncepció elavult (Stacey 1996, Treas et al. 2014 idézi Husz 2022, Letiecq 2019), mivel a nukleáris család ideálja nem biztosít útmutatást az újonnan kialakított családszerkezetben felmerülő nehézségekkel való megbirkózáshoz, az új család belső működési rendjének kialakításához (Papernow 2018, Pylyser et al. 2019, Husz 2022). *„A mozaikcsaládban élő felnőttek és gyermekek életében váltakozhat a közelség és a távolság, odatartozás és kívülállás érzése, ami egy nukleáris családnál akár problémaként fogalmazódhatna meg, de mozaikcsalád esetében teljesen normális” (Mirnics és mtsai 2020: 216).*

A nukleáris és mozaikcsalád sajátosságainak összehasonlításához, a két családforma között megmutatkozó eltérések bemutatásához a Visher szerzőpáros (1995 idézi Eisingerné 2012) csoportosítása biztosíthat alapot (*1. táblázat*). A nukleáris család és a mozaikcsalád elsődleges különbségeként az összetettségében megmutatkozó eltérések mutathatóak ki, hiszen a mozaik család gyermekei nem csak a vér szerinti szüleikkel élnek (kivéve a mozaikcsaládba született közös gyermek). Így a szülői funkciók átalakulása is megfigyelhető: a nukleáris családban kizárólag a házaspár látja el a nevelési funkciót, a mozaikcsaládban viszont a pótszülőn kívül a különélő szülő ugyanúgy gyakorolhatja gyermeknevelési, gondozási feladatait. Az alapvető szerepként megjelenő apa-anya vagy testvér kategóriák kiegészülhetnek a pótszülői szerepkörökkel, a fél- vagy mostohatestvéri változatokkal. A két családrendszer között ennek megfelelően szerkezeti különbségek is vannak.

Míg a nukleáris család alapvetően egy zárt rendszernek tekinthető, melyben a tagok mind biológiailag, mind jogilag egy családrendszer tagjainak tekinthetőek, addig a

mozaikcsalád egy olyan nyílt rendszerként van jelen, amelyben sem a határok nem teljes egészében egyértelműek, sem a tagok családon belüli helyzetei (Bognár – Telkes 1986, Neményi 2000, Fischer 2005, Eisingerné 2012, Mirnics – Terék 2019, Kukucska 2020b). A szülői alrendszer ennek megfelelően például nem azonos a házaspári alrendszerrel (Homoki 2019).

A jogi viszonyok szintén asszimmetrikusak – amellet, hogy maga a családforma is láthatatlan családformaként van jelen a magyar társadalomban (Bogár 2021) – a pótszülőnek nincsenek szülői jogai (szemben a jogkörileg világosan lehatárolt nukleáris családtípussal). Ezért maguk a szerepek, a családi összetartozások és rokoni kapcsolatok is eltérőek (Visser – Visser 1995 idézi Eisingerné 2012, 2013). A család szerkezetéből adódóan pedig további eltérést jeleníthet meg a stressz faktor is, mivel a mozaikcsaládok sokkal nagyobb fokú stressznek vannak kitéve, szemben a hagyományos, nukleáris típusú családokkal (Stephenson – DeLongis 2019, Czibere és mtsai 2022).

**1. táblázat: A nukleáris család és a mozaikcsalád összehasonlítása**

	<b>Nukleáris család</b>	<b>Mozaikcsalád</b>
<b>Tagjai</b>	Két felnőtt, egy vagy több vér szerinti gyerek	Egyik vér szerinti szülő máshol él. Gyerekek nagyrészt az egyik szülővel (és a pótszülővel) élnek. Kivétel a közös gyerekek
<b>Szülői funkciók</b>	Szülői funkciókat a házaspár gyakorolja	Különélő szülő is felelős marad a gyerekekért
<b>Kapcsolatok</b>	Felnőttek, szülők párként élnek	Szülő-gyerek egység az új kapcsolat előtt létrejött
<b>Csalárendszer</b>	Zárt rendszer, családtagok egyazon csalárendszer tagjai. Biológiailag, jogilag stabil	Nyitott családi kötelék, nincs világosan definiálva (biológiailag, jogilag, stb.). Gyerekek akár több csalárendszerben is részt vehetnek.
<b>Jogi viszony</b>	Mindkét szülő jogi viszonya világos. Gyerekek összetartoznak	Asszimmetrikus jogi viszony, pótszülőnek nincsenek

		szülői jogai. Féltestvérek jogilag nem rokonok
<b>Szerepek</b>	Biológiailag és generációsan adottak. Társadalmilag rögzített.	Vannak szerzett szerepek is (pl.: pótszülő)
<b>Célok</b>	Utódokra irányul	Utódok dolga nem központi cél. Más célok pl.: alrendszerek integrálása, párkapcsolat
<b>Nagyszülők</b>	Két pár	Legalább három pár
<b>Csoport-hatás</b>	Közös nézetek, értékek, hagyományok. Erős érvényű csoport	Nincs közös történet, kisebb összetartó erő
<b>Összetartozás</b>	Mindkét származási család támogatja	Származási családok nem támogatják magától értetődően

Forrás: Visher – Visher 1995 idézi Eisingerné Balassa, B. (2012): *Édesem vagy mostohák? Vásárlási döntések a mozaikcsaládokban*, 40. oldal; Eisingerné Balassa, B. (2013): *Családtipológiai vizsgálatok a mozaikcsaládok vásárlási döntései folyamatain keresztül*, 52–53. oldal, saját szerkesztés

A mozaikcsaládok szerkezeti összetettségére vonatkozóan Krähenbühl és szerzőtársai (2007) alapján 5 fő jellemző határozható meg, melyek szintén magukba foglalják a nukleáris családtípustól való eltéréseket. Eszerint egyrészt az egyik szülő kizárólag egy adott időtartamban él együtt gyermekével – vagyis a gyermek ingázik a két csalárendszer között. Másrészt szinte minden családtag átélte egy számára fontos személy elvesztését – például a szülők válása, vagy az egyik szülő elvesztése által. Harmadrészt egy felnőtt és legalább egy gyermek között már az új kapcsolat előtt is kötődés és kapcsolat alakult ki. Negyedik jellemzőként a gyermekek megosztott családközösségbe való tartozása nevezhető meg – vagyis egy gyerek nem csak és kizárólag egy család tagja. Ötödik sajátosságként pedig a szülői jogkörök eltérései adhatóak meg – a pótszülő nem feltétlenül gyakorolhat szülői jogokat partnerének gyermekével szemben (Krähenbühl et al. 2007, Eisingerné 2012, Homoki 2019, Kukucska 2022).

Így bármelyik egyesülési formával alakul is ki a mozaikcsalád (azaz újrarahasodással vagy új élettársi kapcsolattal), számos variációja körvonalazódhat mind a szülői kapcsolatokra, mind a gyermek-szülő kapcsolódásokra vonatkozóan. A kapcsolatrendszereken belül minden esetben meghatározhatóvá válik a biológiai anya/apa, a „pót” vagy „új” szülő, a testvérek és

rokonok helyzetei, illetve szerepei. Viszont, mivel a mozaikcsaládok kisebb arányt képviselnek a társadalomban a hagyományos, nukleáris családhoz képest, „*tagjai nemcsak saját korábbi családképükkel kerülhetnek esetleg szembe, hanem a környezet által közvetített normatív erejű családi reprezentációkkal is*” (Neményi 2000: 259).

Az elvált felek új családszerkezetet alakítanak ki, új kapcsolati dinamikával, új konfliktusokkal és harmóniákkal, új kapcsolati hálózattal. A mozaikcsaládban található családi szálak – épp az új, speciális rokoni kapcsolatok miatt – számos esetben problematikusak, konfliktusokkal terhelték lehetnek (Kukucska 2022). Mindehhez hozzájárulhat, hogy a nukleáris családra jellemző rokonsági terminológiával nem minden esetben nevezhetőek meg a mozaikcsaládra jellemző családi és rokoni viszonyok (Peuckert 2008 idézi Somlai 2013), mivel még „*nem jött létre az új szereprepertoár...*” (Neményi 2011: 94 idézi Somlai 2013: 161). A családdal szembeni bizonytalanságok miatt számos mítosz és sztereotipikus megítélés él vele szemben. „*Hiányoznak a jól körülírt normák, szabályok, nincsenek kialakult modellek és jogi szabályozatlanság is jellemzi e családtípust*” (Neményi 2000: 262).

A családforma kutatásakor nehezítő tényezőként értelmezhető maga a családszerkezet meghatározása is, mely eltér a statisztikai családértelmezésektől. Ehhez pedig társulhatnak az eltérő társadalmi státusból, az egzisztenciális helyzet összeegyeztetéséből, az új családforma során végbemenő, szereprepertoárban bekövetkező átalakulásokból, az új és bonyolult kapcsolatrendszerekből eredeztethető problémák. A mozaikcsaládok vizsgálatokor tehát a családszerkezetek befolyásolhatják a későbbi szerep- és funkcióváltozások témakörének feltérképezését is. A „vegyes szülői helyzetű” családtípus (Spéder 2014) kutatásakor így, az új típusú családszerkezet kategorizációja is szükségessé válik, melyhez kiindulópontot biztosíthat a hármas és ötös tipizálás (Satir 1999, Vörös – Kovács 2013, Krähenbühl et al. 2007, Eisingerné 2012, 2013, Rosta – Ádám 2014, Homoki 2019). A szülői szerepek elsajátításakor az egyéni élethelyzetek is figyelembe veendőek – egy pótanyai szerepkört hogyan tud egy gyermektelen nő elsajátítani, vagy mint a szerep elsajátítása természetes folyamatnak tekinthető (Rosta – Ádám 2014, Neményi 2016)? Egy pótapa hogyan tud kötődni, gyermeknevelési kérdésekben állást foglalni egy számára, vér szerinti kötődés nélküli gyermek irányába? A mozaikcsaláddá válás folyamatának kezelése így, az azzal összefüggésbe hozható változások mértéke illetve annak megítélése szerint minden érintett személy esetében eltérő lehet – legyen újonnan csatlakozó szülő, vér szerinti szülő vagy gyermek a kapcsolatban (Kukucska 2020b).

## 2.4. A mozaikcsalád megnevezései és a szülőség kategóriái<sup>12</sup>

A különböző nyelvterületeket tekintve nehezen határozható meg egységes szóhasználat a mozaik típusú családok és a családban megjelenő tagok leírására.

Az angolszász nyelvterületen például a reconstituted family (újjáalakult, rekonstruált<sup>13</sup>), a blended family (kevert), vagy a patchwork family<sup>14</sup> (mozaik), és a stepfamily (mostoha család) kifejezések dominálnak. Az elnevezések mögött alapvetően a tabu-voltuk erősítése jelenik meg (Bogár 2017, Hantrais et al. 2020, Kocsor és mtsai 2022, Czibere és mtsai 2022, Adler – Lenz 2023a, Garcia 2023).

Az angol nyelvterületen leggyakrabban a „step” előtaggal határozzák meg a családba való belépést, míg ezzel párhuzamosan a német családszociológia szintén e prefixumot alkalmazza a Stiefmutter, Stiefvater vagy akár a Stiefbruder családi viszonyok kifejezésére (Latta 2013, Erdélyi 2019). Az előtag alkalmazásával egy időben *„utalnak a veszteségre, az árva gyermek gyászára szülője elvesztése felett és a veszteség pótlására az újabb házassággal”* (Erdélyi 2019: 9). Tehát a step/Stief kifejezés *„arra utal, hogy a mostoha posztja csak valaki halála által válik betölthetővé”* (Latta 2013: 198), mint egy szerepbe való belépés.

A francia „belle” kifejezés egyfajta „szép” gesztusként fejezi ki az új tag szerepeit – azaz önként vállalt feladatként írja le a gyermekekről való gondoskodását, akárcsak a spanyol és az olasz nyelvjárásban, melyben a vállalt feladathoz kapcsolódó szerep megjelölése egyfajta előtagként, képzős változatként (a magyar nyelvben a -ság, -ség megfelelőjeként) jelenik meg. A szláv nyelvben a pótapás családformában helyettesítő apaként hivatkoznak az új tagra, míg a pótanys családformában a magyarul mostohára fordítható „macocha” kifejezéssel (Bogár 2017).

A családszerkezet eltérő megnevezései nem csupán a már kialakult új családban problematikusak – vagy adott esetben stigmatizálóak. A kevésbé elterjedt második házasság vagy másodlagos család kifejezések nem fejezik ki, hogy az új élettársi kapcsolattal vagy az új házassággal egy újdonsült családi egység is kialakult (Baxter et al. 1999, Neményi 2000, Krähenbühl et al. 2007, Eisingerné 2012, 2013, Bogár 2017).

Magyarországon a szakemberek körében a „mozaikcsalád” vált elterjedt kifejezéssé – annak ellenére, hogy a rekonstruált család megnevezés is elterjedt a szaknyelvben (Bognár –

---

<sup>12</sup> Ez a fejezet saját, korábban megjelent publikációim felhasználásával készült. Felhasznált tanulmányok: Kukucska 2020a; 2020b; 2022.

<sup>13</sup> Az angol remarriage kifejezésből, azaz újraházasodásból átvett, REM-házasság kifejezés (Bognár – Telkes 1986).

<sup>14</sup> Amely *„... azt szimbolizálja, hogy korábbi családok megszűnése után megmaradt részek összeillesztésével jön létre”* a család (Fischer 2005 idézi Mirnic – Terék 2019: 41).

Telkes 1986) –, amely alatt a válást követően kialakított új családokat értik (Bogár 2017, Krähenbühl et al. 2007, Fischer 2005). A családtípus ugyanakkor nem új keletű jelenség – korábban is elfogadott jelenségnek számított az egyik szülő elvesztését követően egy új házastárs csatlakozása az özvegy családjához. A lélektani, pszichológiai és szociológiai kérdéskörei viszont csupán mostanában kerültek előtérbe (Bogár 2017, Kukucska 2022).

A mozaikcsaládban kialakult szerepek és szerepkörök a szakirodalmak alapján ugyancsak eltérőek lehetnek, hiszen a multinukleáris család határai és szerepei – leginkább kezdetben – nem világosan definiáltak (Krähenbühl et al. 2007, Mirnics – Terék 2019, Cherlin 1978 idézi Pylyser et al. 2019, Heintz-Martin – Brehm 2023). Gyakori az első vagy normál család megjelölés az előző családforma megnevezésére, és a pótszülős, részidős anya és részidős apa, „szociális apa” kifejezés is az új családban. Az „ajándékszülő” vagy „ajándéktestvér” kifejezések viszont már kevésbé alkalmazott szinonimák az új tagokra vonatkozóan – hiszen *„nem feltétlenül állja meg a helyét minden helyzetben, akár ellenállást is válthat ki a gyermekből, mondván ő soha nem kért ilyen ajándékot”* (Bogár 2017: 14). Mindez a „bónusz” szülő kifejezésre is érvényes (Mirnics – Terék 2019, Kocsor és mtsai 2022). Az új tagokra a mostoha, a pót valamint a nevelőszülő kifejezések váltak összességében a legelterjedtebbé (Horváth-Szabó 2014, Bogár 2017).

A megnevezésekben gyakran feltűnik, a köztudatban elterjedtté vált „mostoha” elnevezés, mely ugyanakkor negatív asszociációt, a bekapcsolódó szülő lekicsinylését vonja maga után – pejoratív tartalma valamilyen külső hatás általi rossz érzéseket kelt az emberekben (Neményi 2000, Bogár 2017, 2021, Bódai 2019, Erdélyi 2019, Bahn – Hong 2019). Korábban is *„a szeretetlen, kemény, igazságtalan bánásmódra, átvitt értelemben általában a rossz, a gonosz, a jót gáncsoló általánosítására”* használt, stigmatizáló jelző volt (Krähenbühl et al. 2007: 16). Mindehhez jelentősen hozzájárulnak a negatív sztereotípiák, valamint a kisgyermekkorú mesék is, melyekben a *„mostohaanya az, aki ellenséges, gonosz, kegyetlen”* (Latta 2013: 198). A jelzőt manapság viszont a mozaikcsaládban megjelenő, előző kapcsolatból érkező gyerekekre is használják, amely szintén negatív képet közvetíthet – *„a szegény, elhanyagolt, mellőzött gyerek képét idézi fel”* (Neményi 2000: 260).

Az új szülőkre vonatkozóan a mostoha mellett a „pót” megnevezés is – annak ellenére, hogy egyre gyakoribb – számost kérdést von maga után. Például, hogy ténylegesen pótolja-e vagy pótolnia kellene-e a vér szerinti szülőt az új társnak, akkor is, ha nincs jogilag is meghatározott státusza és szerepköre (Fischer 2005, Bogár 2017, Kukucska 2022). Az esetek döntő többségében *„a mostohaszülői szerepkör kialakítását megnehezíti a biológiai szülő léte és kapcsolattartása a gyermekkel”* (Neményi 2000: 268). Ugyanis jogi értelemben (amennyiben) nem kapott a gyermeknevelésre vonatkozó meghatalmazást, minden, a

gyermeket érintő kérdéskörben a vér szerinti szülők az illetékesek (kivéve, ha a törvény nem rendelkezik másképp) (Krähenbühl et al. 2007, Visher – Visher 1995 idézi Eisingerné 2012, Mirnics – Terék 2019). Számos család életében viszont épp ez okozza a problémát, hogy a pótszülő szerepe valamint normarendszere tisztázatlan, helyzete alig elismert, és így a szociális támogatottsága is alacsony (Eisingerné 2013, Latta 2013, Mirnics – Terék 2019). Kivételt képeznek ez alól mindazon családok, ahol ez a fajta jog-megosztottság bekövetkezett az új családtípus kialakításakor (Kukucska 2022).

A „nevelőszülő” meghatározást számos esetben a gyermekvédelemben alkalmazott fogalommal társítják, azaz más kontextusban használják (Satir 1999, Bogár 2017, Mirnics – Terék 2019). A gyermekvédelmi eljárás során a gyerekek a legtöbb esetben egyszerre kezdik el kapcsolataikat kiépíteni a nevelőszülőkkel – amely gondozási viszony bármikor felmondható. Ennek ellenére, szerkezetét figyelembe véve a mozaik a nevelőcsaládhoz hasonlít a leginkább, mivel *„mindkét típusban van legalább egy felnőtt, aki a gyermekek cseperedésében többnyire nem volt jelen”* (Krähenbühl et al. 2007: 21). Ezen megközelítést vette alapul a Goldenberg szerzőpáros is, amikor nevelőszülős családként definiálták a mozaikcsaládokat (stepfamily). Leírásuk alapján e családszerkezetben *„az egyik vagy mindkét szülő előzőleg elvált, és a családban egy vagy több gyerek is az előző házasságokból való”* (Goldenberg – Goldenberg 2008: 177). A disszertáció ugyanakkor nem tartalmazza a nevelőszülő megjelölést, elkerülvén annak átmeneti gondozási jellegét, a jogi és szakellátási kereteket.

A szülői szerepek definiálása a családfejlődési szakaszoknak megfelelően is számos kérdést magukba foglalhatnak – például a gyermekek életkorától függően megjelenő nevelési funkciók témakörét is. Ekkor egyrészt kérdés, hogy az új tag milyen mértékben töltheti be a szülői szerepet nem vér szerinti gyermekeivel szemben, másrészt pedig a vér szerinti szülő hogyan gyakorolhatja szülői tekintélyét az új családi kereteken kívül. Mindezen, megnevezésbeli eltérések a disszertáció során is feltérképezésre kerülnek – mind a „címkéket”, mind a hozzájuk társított jellemvonásokat, a családban betöltött szerep- és feladatköreiket illetően (Kukucska 2020b, 2022).

#### **2.4.1. Apa- és anya-típológiák a mozaikcsaládokban**

A mozaikcsaládokkal foglalkozó tanulmányok jelentős része az anya-mostohaapa páros kapcsolatából kialakult közösségekkel foglalkoznak, így kevés szó esik a pótyanyás családszerkezetekről (Pylyser et al. 2019).

A családokon belül megjelenő anyai és apai szerepköröket több kutatás is tipizálta (Bambey – Gumbinger 2006, Borgstedt – Wippermann 2010 idézi Eisingerné 2012, Töröcsik 2011). Az apa-típológiára vonatkozó eredmények döntően a Pylyser – Mol – Loeys – Buysse

(2019) által végzett kutatásból származnak, az anya-típológiák pedig többek között a Weaver – Coleman (2010) szerzőpáros által váltak ismertté.

A Pylyser és szerzőtársai (2019) által végzett kutatás során olyan, a vizsgálat ideje alatt mozaikcsaládban élő belga édesapákat kérdeztek a mozaikcsaládban szerzett szülői tapasztalataikról, akik az előző párkapcsolatukban született egy vagy több, 3 és 20 év közötti gyermekükkel élnek (N=10). A megkérdezett, középosztályi, 31-48 év közötti édesapák közül négy alany pótapai szerepeket is betöltött, illetve öt fő már a jelenlegi partnerükkel is vállalt közösen gyermeket. Két apának teljes körű felügyeleti joga volt gyermekével szemben, míg nyolcan közös felügyelettel bírtak az elvált féllal. A kutatásban résztvevő apák mindegyike aggódott, gyermekeik hogyan reagálnak az új család kialakulására, a mostoha szülő belépésére. Minden esetben felismerték saját felelősségüket és annak minimalizálására törekedtek, hogy a családi átalakulás minél kevesebb hatást gyakoroljon gyermekeikre. Az új partnerrel vállalt közös gyermek esetében továbbá azt is fontosnak tartották tisztázni, hogy a születendő babát „nem fogják jobban szeretni”. Mindemellett az új családszerkezetben hangsúlyt fektettek a családtagokkal szembeni elvárások, szerepek tisztázására is. Saját szerepeiket a legtöbbször közvetítőként írták körül, akik kapcsolatot teremtenek a párjuk és gyermekeik között. Ugyanakkor bemutatták mindazon élethelyzeteiket is, amelyek csak a mozaikcsalád felépítésében rejlenek és kihívást jelenthetnek az újfajta családi tevékenységekben. Ide sorolható például a volt társsal való szükséges kapcsolattartás (a megosztott gyermek felügyelet miatt) vagy a „normális” család érzetének keltése mellett a már meglévő szülő-gyermek kapcsolat tiszteletben tartása (tehát családként is szerveznek programokat, de időt szakítanak arra, hogy csak a gyermekekkel is foglalkozzanak) (Pylyser et al. 2019).

Weaver és Coleman 2010-ben egy 24 újrarázódott édesanyából álló kutatást végzett a mozaikcsaládban élő, vér szerinti szülők tapasztalatainak megértéséhez – a pótapás családokban megfigyelhető, gyermekek iránti lojalitást vizsgálva. A kutatás során az anyák minden esetben (1) a gyermekek védelmezőiként léptek fel, annak elkerülése érdekében, hogy a gyermekkel szemben bármiféle negatív bánásmód megmutatkozzon – mint például elhanyagolás, fegyelmezési kérdések vagy meg nem értettség. A védelmező állásponton túl (2) kapuőr szerepet is játszottak abban, hogy meghatározták a pótapák jogköreit az új életközösség kialakulását követően (a gyerekek életébe való beleszólások mértékeit). Továbbá (3) mediátorként is megjelentek a családon belüli egyensúlyok fenntartása érdekében, és (4) tolmácsként dolgoztak a konfliktusok megoldásaiban és megelőzéseiben (Weaver – Coleman 2010, Pylyser et al. 2019). Ugyanakkor a kutatás csupán a pótapás családszerkezeteket mutatta be, így kérdéses, hogy a pótapás szerkezetekre is vonatkoztatható-e a négyes tipológia – a vér

szerinti apák is hasonlóan élék-e meg az új családszerkezetet. Ezt a kutatási hiányt kívánta az előzőekben bemutatott, Pylyser és szerzőtársai (2019) által végzett vizsgálat pótolni.

Összességében a gyermekek egyre nagyobb valószínűséggel laknak legalább részidős családként a vér szerinti édesapjukkal és édesapjuk új partnerével, a válást követően (Cancian et al. 2014; Sodermans et al. 2013 idézi Pylyser et al. 2019). Míg a Weaver – Coleman (2010) szerzőpáros, tanulmányukban arról számoltak be, hogy az anyák hajlamosak voltak ellenőrizni a pótapákat, gyermekeikkel szemben, addig minderről a Pylyser és szerzőtársai (2019) által végzett kutatásban megjelenő apák nem számoltak be. Ugyanakkor az apák is igényt tartanak a közvetítő és tolmács szerepre a családban, jelezvén, hogy központi helyet foglalnak el a mozaikcsaládban.

## 2.5. Kapcsolathálózati aspektusok

A társas kapcsolatok jelentőségét az adja, hogy ezeken a kapcsolatokon *keresztül* „mind az egyénre, mind a család egészére ható információk, erőforrások áramlanak” (Czibere és mtsai 2022). Több kutatás is alátámasztotta (Cassel 1974, 1967 idézi Albert – Dávid 2001), hogy azok a személyek, akik bármiféle társas támogatásban részesülnek, boldogabbak és kiegyensúlyozottabbak, elégedettebbek az életkörülményeikkel. Ennek megfelelően az egyén szubjektív életminőségét – annak pozitív értékelését – jelentős mértékben meghatározza (Lazányi 2010, Huszti 2018). Tehát „*azok az emberek, akiknek széles a támogatói köre, gyakrabban rendelkeznek pozitív önképpel, többször képesek pozitívan hozzáállni a felmerült problémákhoz és könnyebben feledkeznek meg a mindennapi nehézségekkel együtt járó negatív érzelmeikről is*” (Salovey és mtsai 2000 idézi Lazányi 2010: 156).

A kapcsolatok erősségét meghatározhatja többek között az együtt töltött idő, az intimitás és érzelmi intenzitás, a kölcsönös segítségnyújtás, valamint a bizalom (Granovetter 1973, Czibere és mtsai 2022). Granovetter értelmezésében az egyén és a közvetlen családtagjai (szülők, gyerekek, házastársak és testvérek) – illetve a legközelebbi barátai – között kialakított kapcsolatokat erős kapcsolatokként definiálhatóak (Tóth 2012, Gregor és mtsai 2021b). Ezek azok a kapcsolatok, amelyek a támogatást nyújtják a nehéz élethelyzetekben, biztosítják azon javakat, amelyek a pszichés és fizikai jól-léthez egyaránt szükségesek, valamint a bizalom, az intimitás és stabilitás érzetét nyújtják (Angelusz – Tardos 1991, Granovetter 1991, Dávid – Huszti – Lukács 2016, Albert 2022, Czibere és mtsai 2022).

Siba (2023) hivatkozik többek között az 1983 óta futó Harvard-kutatásra is, miszerint „*a jó kapcsolatok tesznek boldogabbá és egészségesekké minket*” (Aronson – Aronson 2023: 365 idézi Siba 2023: 265). A kapcsolat-típusok (baráti körök) illusztrálása érdekében, Dunbar nyomán (2018 idézi Albert 2022, Windzio 2023) létrehozta a „kapcsolati nautilusz” ábrát (2. ábra). A kategóriák 8 típusban ragadják meg a baráti kapcsolatok körét – a barátságok

kölcsönhatásainak mértéke szerint: 1) intim barátok; 2) közeli barátok; 3) legjobb barátok; 4) jó barátok; 5) barátok; 6) ismerősök; 7) ismerős nevek; 8) ismerős arcok).

## 2. ábra: A barátság típusainak ábrázolása

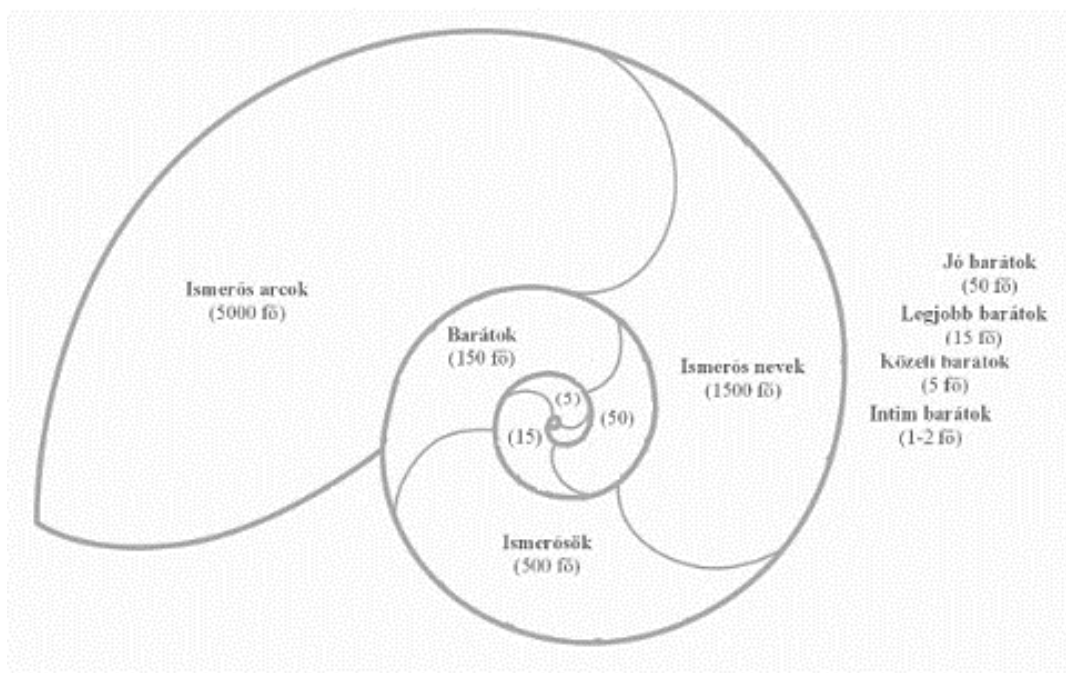

Forrás: Siba, B. (2023): A barátságkaraván jelensége és jelentősége az életben. In: *Studia Universitatis Babeş-Bolyai, Theologia Reformata Transylvanica*, 68/II, 268. oldal

Az intim baráti körbe (1-2 fő) általában vagy az egyén párja vagy legjobb barátja tartozik<sup>15</sup>, a közeli barátok kategóriába (5 fő) pedig a komplex módon kapcsolódó személyek – mint házastárs, gyermekek, szülők, nagyszülők. Ez a kör alapvetően az egyénhez legközelebb álló személyek köre. A legjobb barátok csoportjába (15 fő) sorolhatóak mindazon személyek, akik a támogatók, szimpatizánsok. Ők biztosítják az egyén támogatói hátterét. A jó barátok (50 fő) még továbbra is a közeli barát kategóriába sorolhatóak, míg a barátok (150 fő) csoport tagjai azon, személyenként eltérő kört jelenítik meg, akik a „jó ismerősök” (Siba 2023). „Ezek azok az emberek, akiket számon tartunk, illetve akik számon tartanak bennünket oly módon, hogy ismerjük történetüket és tudjuk, hogy jelenleg mi van velük, és többé-kevésbé odafigyelünk egymásra” (Siba 2023: 270). Ezzel szemben az ismerősök (500 fő) már az egyén gyenge kapcsolatait jelenítik meg, akárcsak a közvetlen módon nem kapcsolódó ismerős nevek csoport tagjai (1500 fő) és az ismerős arcok személyei (5000 fő – ők lehetnek a „mi ismerősünk ismerősei” is (Siba 2023: 271)).

<sup>15</sup> Siba (2023) továbbá megállapítja, hogy a nőknek általában több legbelső barátja van, mint a férfiaknak.

A családi és baráti kapcsolatok összehasonlítása több szempontból is egyaránt lehetséges, mint például a kötelék típusától, a kötődés mértékétől, a konfliktuskezelés vagy a támogatás mértékétől függően (2. táblázat). Továbbá a két kapcsolati típus (a családi és a baráti) „egymást bizonyos mértékben helyettesíthetik is, akinek nincsenek például támogató családi kapcsolata, baráti kapcsolatok kialakításával próbálhatja kompenzálni e hiányt” (Muraco 2006 idézi Albert 2022: 27).

**2. táblázat: A családi és baráti kapcsolatok összehasonlítása**

<b>Szempont</b>	<b>Családi kapcsolatok</b>	<b>Baráti kapcsolatok</b>
<b>Kötélék típusa</b>	Vér szerinti	Önként vállalt
<b>Kötődés</b>	Biológiai és jogi szálak Hierarchikus	Közösség, szimpátia
<b>Választás szabadsága</b>	Korlátozott, nem választható	Szabadon választott, bármikor átalakulhat
<b>Mélység és időtartam</b>	Általában életre szóló, szoros kötődés	Idővel alakulnak, változhatnak
<b>Konfliktuskezelés</b>	Gyakran összetettebb és bonyolultabb Megbocsátóbbak	Gyakran könnyebb, kevésbé érzelmi
<b>Közös tevékenységek</b>	Családi események, ünnepek, mindennapi élet	Szabadidős tevékenységek, közös hobbik
<b>Rugalmaság</b>	Változó, de hagyományos szerepek Vészhelyzetben összefogás	Rugalmasabb, kisebb elvárások
<b>Támogatás</b>	Családi kötelezettség, elsődleges	Önkéntes támogatás

Forrás: Siba, B. (2023): A barátságkaraván jelensége és jelentősége az életben. In: *Studia Universitatis Babeș-Bolyai, Theologia Reformata Transylvanica*, 68/II, 268. oldal, 272. oldal, saját szerkesztés.

A Siba által meghatározott 8 szempont ugyanakkor kiegészíthető a *kapcsolattartási gyakorisággal* is. Ugyanis a kontaktus hiánya, míg a baráti kapcsolatokat megviseli, a családi viszonyoknak kevésbé árt. Okként említhető 1) „a rokonsági prémiumnak nevezett fokozottabb érzelmi közösség” (Albert 2022: 30), valamint 2) a sűrűbb rokonsági hálózat, melynek

köszönhetően az információ átadás is zökkenőmentesebb, egy rokon (általában női) által megoldott<sup>16</sup> (Albert 2022).

Ugyanakkor nem minden kapcsolat kizárólag támogató jellegű – Utasi (2008 idézi Czibere és mtsai 2022: 86) „*megkülönbözteti egymástól a bizalmas, támogató, és a semleges, örömet nem okozó, negatív előjelű, bánatot okozó kapcsolatokat*”.

Az egyén életében megjelenő (esetenként „cserélődő”) kapcsolatok vizsgálatára az 1980-as években született „karavánmodell” a legalkalmasabb eszköz (Albert 2022, Siba 2023). „*A karavánmodell alapján az embert élete során kisebb-nagyobb csoportban, hosszabb-rövidebb ideig különféle kapcsolatai kísérik*” (Albert 2022: 24). A modellben az állandóság és a változás egyaránt megjelenik – bemutatja, hogy a születéstől kezdve meglévő kapcsolatokon túl (például szülők, testvérek) az időszakos kapcsolatok (például kollégák) is jelen vannak az egyén életében. Összetétele a kapcsolatok funkciója (érzelmi; instrumentális és anyagi támogató funkció) és szerkezete alapján (a karaván mérete, belső összetétele, kapcsolattartási gyakorisága, egy-egy tag elérhetősége szempontjából) jellemezhető (Albert 2022, Czibere és mtsai 2022). A modern társadalmakban pedig egyre inkább elfogadottabb, hogy a nem rokoni kapcsolatok is bizalmi szerepet töltenek be az egyén életében. „*A magyarországi kutatások szerint azonban a nem rokoni, bizalmas kapcsolatok nem a családi kapcsolatok mellé, hanem azok helyett lépnek be, mintegy pótolva az ott meg nem kapott bensőséges viszonyt*” (Albert – Dávid 2015 idézi Czibere és mtsai 2022: 87). Magyarozatként ugyancsak a korábban említett, individualizációs, modernizációs változások adhatóak meg (például a házasságban élők számának csökkenése, a válási arányok növekedése, a gyermekszám csökkenése) (Tóth 2012, Gregor és mtsai 2021a, Czibere és mtsai 2022).

Hazánkban alapvetően az erős közeli kapcsolathálózat nagysága valamint kiterjedtsége a meghatározó (Albert – Dávid 2015, Gerő – Hajdu 2015, Gregor és mtsai 2021a). Továbbá ma már nem mutatható ki jelentős eltérés a férfiak és nők bizalmas hálózata között (Dávid – Albert – Huszti 2020, Albert 2022, Czibere és mtsai 2022). A téma fókuszához kapcsolódó válást követően „*az egyedül maradó szülő a rokoni hálózatból elsősorban a nagyszülőkre számíthat, akár lelki támogatás, akár a gyerekgondozásba vagy a házimunkába való besegítés révén*” (Czibere és mtsai: 87). Továbbá a testvérek szerepe ugyancsak megnövekedhet ebben az időszakban, míg például a szomszédok instrumentális segítséget tudnak nyújtani (Földházi 2019, Czibere és mtsai 2022).

---

<sup>16</sup> „... gyakran van a rokonok között olyan személy, aki teríti a különböző családtagokra vonatkozó információkat a tagok között („kin-keeper”), ami a kapcsoltság érzésének fenntartásához nagyban hozzájárul” (Albert 2022: 30).

A disszertáció szempontjából így a baráti – rokoni kötelékek változása szintén kiemelt témakör lehet. A változó családi körben fennmaradnak-e az „eredeti” családhoz fűződő kapcsolatok – például a volt feleség szüleivel való rendszeres kapcsolattartás. E kérdéskör főként abban az esetben releváns, ha a kapcsolatban gyermek is született, mivel így az új családban a gyermeknek lesznek vér szerinti nagyszülei, de az új társ szülei is gyakorolhatnak nagyszülői szerepeket. Ekkor a válást követő kapcsolattartás *„nemcsak az egész (szűk) család, valamennyi családtag életét (gyermekkel együtt élő szülő, különélő szülő, gyermek vagy gyermekek), mindennapjaikat, életvitelüket meghatározza, hanem személyiségüket is annak egészében érinti”* (Szeibert 2015: 470).

Ez a fajta kettősség jelentkezhethet a baráti körök esetében is. A volt pár baráti társaságából a másik fél rendelkezhet olyan szoros kötelékkel, amelyek a válást követően is fennmaradhatnak. Ekkor viszont a barátok körében már egy ex-társ szerepkörben is meg fog jelenni az egyén. Mindez befolyásolhatja a kommunikációs csatornákat, a felmerülő témákat, a találkozási lehetőségeket. A gyermekek szempontjából pedig minden esetben a szocializációs (például kortárs és családi) közegek változásai válnak kérdésessé.

Arthur A. Miller (1970 idézi Bognár – Telkes 1986) alapján a barátok 12 féle módon reagálhatnak a házastársak válására. A válaszreakció kategóriái közé sorolható a szorongás, a szégyen, a kényszeres gondolatok, továbbá a szexuális fantáziák, a káröröm, a felsőbbrendűség érzése, a meglepetés és hitetlenség, a gyász, a lojalitáskonfliktus. Mindemellett a kiábrándulás a barátságból, az identitáskrizis és a konfliktusban való érdekelttség. Millerrel szemben Robert Weiss (1975 idézi Bognár – Telkes 1986) a baráti házaspárok kapcsolatát vizsgálta. Eredményként háromlépcsős folyamatként határozta meg a baráti házaspárok tipikus válaszát (amely eredmények a munkatársak kapcsolatára is vetíthető). Az első a segítség szakasza, amelyben az elvált kényelmetlenül is érezheti magát – a túlzott tapintatosságtól. A második a kölcsönössé vált rosszérzés szakasza – a baráti házaspár negatív személyként, kapcsolatuk veszélyeztetőjeként tekinthet az elvált barátira. A harmadik szakasz pedig a kölcsönös visszahúzódás szakasza, azaz az elhidegülés.

### III. fejezet

#### A mozaikcsaládok kialakulásának lépései

Európai tekintetben a házasságok akár 40-50 százaléka, azaz csaknem minden második házasság válással, a bíróság előtt végződhet<sup>17</sup> (Földházi 2008, Spéder 2014, Valuch 2015, Korpics 2016, Erdélyi 2019). A magyar társadalom szempontjából is „*a népesség... legalább két nagy frakcióra bomlik: azokéra, akik életüket egy tartós partnerrel élik le, és azokéra, akik életében több tartós (és átmeneti) partner és a hosszabb-rövidebb időre szóló egyedüllét is szerepet kap*” (Spéder 2005a: 15).

A Spéder Zsolt által meghatározott „második” csoportot képviselő, egymást követő több tartós partnerrel élők tartozhatnak a mozaik családtípusba, melynek létrejötte több folyamat eredménye (például válás vagy özvegyülés, újrահázasodás vagy új élettársi kapcsolat) lehet. A kapcsolat típusának meghatározásakor viszont minden esetben befolyásoló a kiinduló család párkapcsolati helyzete is. Amennyiben az első kapcsolat alapja a házasság volt, a mozaikcsaláddá válást megelőzve felbomolhatott válással, különéléssel vagy özvegyüléssel a kapcsolat. Ha a kiinduló helyzet az élettársi kapcsolat volt, az ugyancsak megszűnhetett a társ elvesztésével, vagy szétköltözéssel. Mindkét kiinduló állapot (házasság vagy élettársi kapcsolat) megszűnését követően, eredményként az egyszülős háztartás fog kialakulni. A mozaikcsaládok kialakulásának ezen egyszülős háztartások biztosíthatnak alapot (amennyiben gyermekek is részt vesznek a családban), melyekbe az új pár bekapcsolódhat újrահázasodás vagy új élettársi kapcsolat kialakításával (3. ábra).

---

<sup>17</sup> Erdélyi megállapítása alapján így „*a válás a halálozás demográfiai funkcióját vette át*” (Erdélyi 2019: 11).

### 3. ábra: A családok ki- és átalakulásai

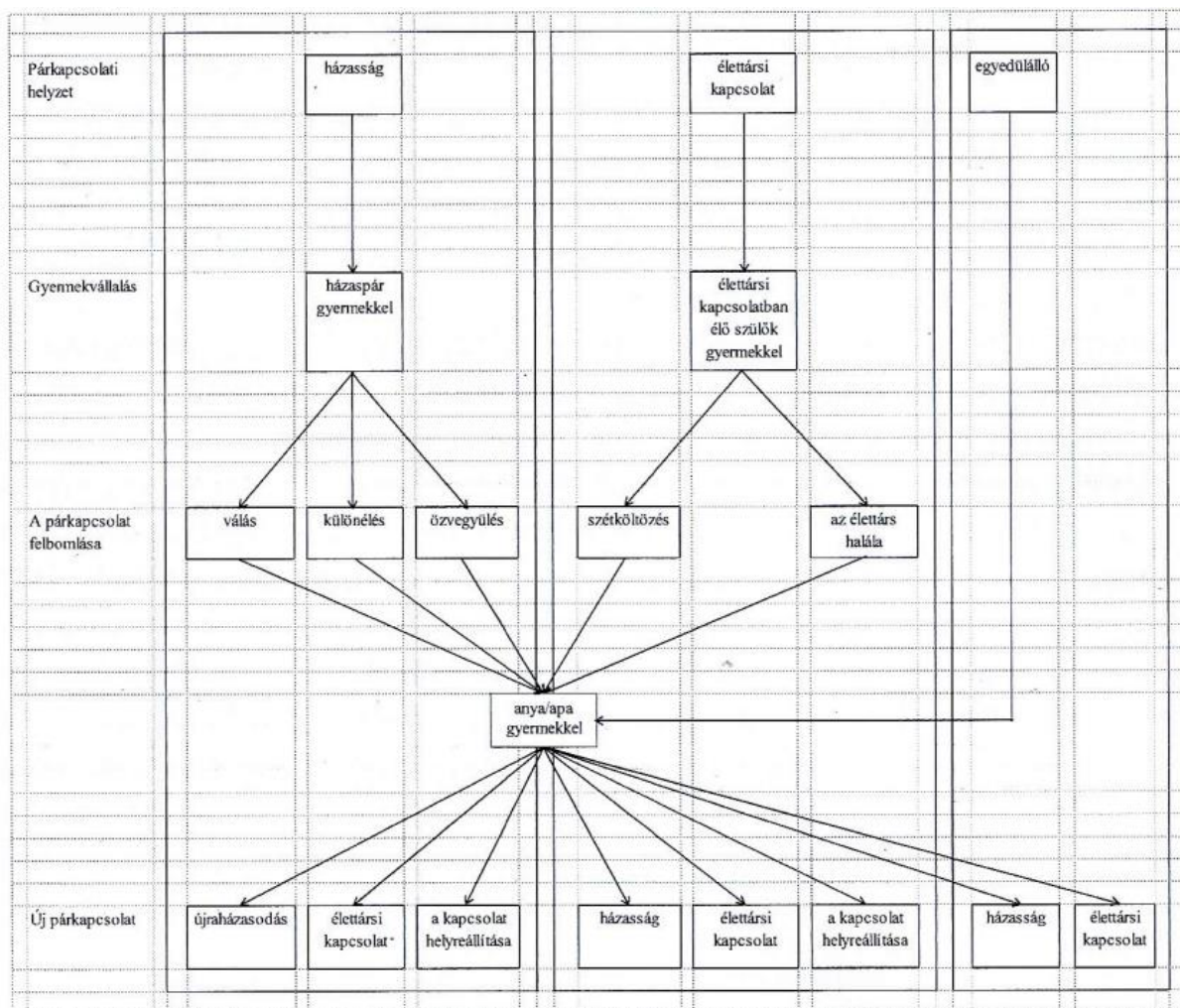

Forrás: Földházi, E. (2018): *Hun házasodunk, hun meg elválunk – Párkapcsolatok megszűnése és új kapcsolatok kialakulása*. L'Harmattan Könyvkiadó Kft, Budapest, 26. oldal.

Mint a folyamatábra is mutatja, az új párkapcsolat következtében kialakult kétmagvú család a nukleáris család felbomlását követően jön létre, vagyis a házastársi vagy élettársi kapcsolat megszűnésével. Ekkor a családtagok két külön háztartásban élnek a szétválásukat követően (Földházi 2008, 2018). Ezekhez a „magcsaládokhoz” érkehetnek az új társak. Később az „új párkapcsolatok kialakulásával és az új gyermekek megjelenésével számos különböző családszerkezet jöhet létre” (Ahrns – Rodgers 1987 idézi Földházi 2008: 24).

A szülők különválását és a különélését minden esetben eltérő módon szükséges értelmezni – annak ellenére, hogy a családszociológia mind a két cselekvést a párkapcsolat felbontásának tekinti. Különválásként a jogi kereteket is magába foglaló válás határozható meg, míg a különélés esetében a pár annak ellenére, hogy külön él, jogi szempontból még házasoknak tekinthetőek. Így a különélés statisztikailag nem jól kimutatható, demográfiailag nem tartozik a válás fogalmkörébe.

A tényleges különválást megelőzheti az amerikai házassági tanácsadások gyakorlatába bevezetett próbaválás folyamata is. Mindez a végső elhatározás elhalasztását foglalja magába – és egyben az együtt maradás lehetséges kimenetelére is kiterjedhet. Ebben az esetben a házastársak olyan egyezséget kötnek, melyben meghatározott ideig olyan életet élnek, mintha megtörtént volna a válás, azaz életvezetésüket is teljes egészében átalakítják. Ekkor a házastársak életében „lélegzetvételnyi” szünet van az otthoni konfliktusok folyamatos láncolatában (Bognár – Telkes 1986, Jakobiné 2022). Ezen berendezkedés paradox módon lehetőséget biztosít a közös érdekek ismételt felfedezésére, a kapcsolat kedvező vonatkozásainak értékelésére.

### **3.1. A mozaikcsaládot megelőző szakasz – a válás**

A disszertáció a válás bemutatásával oly mértékben foglalkozik, hogy annak folyamata és kimenetele hatással lehet az újonnan szerveződő családra. Ezáltal a mozaikcsalád kialakulásának háttér-dimenziójaként jelölhető meg. A jogi kategóriaként is értelmezhető válás egy alapvetően olyan összetett és egyben éveken át zajló folyamat, melynek két fő szakasza különíthető el. Egyrészt a válás *döntéshozó szakasza* – az első megfontolástól a különválásig tartó, az esetek döntő többségében körülbelül 1 éves szakasz. A fordulópontot adó tényleges különválás eredményeként pedig az akár négy évig is tartó, második, *alkalmazkodási szakasz* adható meg (Bognár – Telkes 1986).

Az alkalmazkodási szakaszba sorolhatóak mindazon életvezetési átalakulások, amelyek az egyén magánéletét szintén befolyásolják a válást követően. Ilyen például a gazdasági válás alfolyamata, amelynek eredményeként egy háztartásból kettő lesz. *„Ennek az a legfőbb jellegzetessége, hogy a korábban egy háztartást valamilyen színvonalon ellátó anyagi eszközök elégtelennek bizonyulnak a két külön háztartás ugyanazon színvonalon való fenntartásához”* (Bognár – Telkes 1986: 15). Továbbá a társas kapcsolatok átrendeződése szintén olyan jellegzetes alfolyamatként van jelen, mely ugyancsak hatással van az egyéni identitás stabilizálásához. Eredményeként a válás akkor tekinthető lezártnak, ha az új helyzetnek is megfelelő életvitel és az azzal összhangban álló stabil identitás kialakul (Bognár – Telkes 1986).

A Goldenberg szerzőpáros (2008) alapján a válás 4 belső fázisból épül fel: 1) a válásra vonatkozó döntésből, 2) a bontás megtervezéséből, 3) a különválásból, valamint a 4) tényleges válásból. Ezt követi a *válást követő szakasz* – az egyedülálló szülőség két típusával: a) a gyermekét nevelő illetve a b) gyermekét nem nevelő szülői léttel. A válást követő szakaszban, mindkét esetben (gyermekkel vagy gyermek nélkül) a saját, társas kapcsolatrendszer újjáépítése válik elsődlegessé, amely belső szakasz magába foglalhatja egy új párkapcsolat

majd családszerkezet kialakítását is. Ekkor jelenik meg például az ambivalens korábbi viszonyok kezelési feladata, a szülő-társi kapcsolat megtervezése a volt társsal, a gyermek folyamatos segítése, vagy az új család határainak megbeszélése (Goldenberg – Goldenberg 2008). Ebben az időszakban azonban a probléma forrását az instabilitás adhatja, hiszen „*az újránházasodott családoknak (gyakrabban gondviselő anya és mostohaapa, mint a fordítottja) egy teljes életciklus szakaszon kell keresztülmenniük, mire stabilizálódnak*” (Goldenberg – Goldenberg 2008: 64).

### **3.1.1. A válás és hatásai**

„*A válás a házastársi kapcsolatok megszűnésének egyszerre több szinten zajló folyamata*” (Földházi 2008: 41). Magába foglalja az érzelmi leválást, a másik elengedését, a válással járó jogi folyamatokat, a korábbi életközösség megszűnését és a külön költözést. Továbbá ide kapcsolódik a szülő-gyermek kapcsolat átalakulása, az új szerepek kialakítása, valamint a felek közötti vagyonmegosztás, a baráti és társas kapcsolatok átrendeződése (Bognár – Telkes 1986, Földházi 2008). Ugyanakkor, a válás csupán újraszervezi a családot, nem pedig megszünteti azt – és mindezen folyamat a gyermek számára nem szükségképpen rossz, ha a szülei megfelelően kezelik a helyzetet (Ahrons 2004 idézi Földházi 2008).

A negatívumok, veszteségek kiküszöbölése érdekében jelent meg a „szép válás” (Ahrons 1994 idézi Latta 2013), mint célkitűzés, a párok életében. A szép válás alkalmával a felek barátságos viszonyban maradnak, gyermekeik neveltetése akadálytalanul zajlik. Spéder (2014) alapján így, a válást követően a szülő-gyermek kapcsolatok multilokálissá is válnak. Ez a fajta multilokalitás a binukleáris családformával mutat azonosságot, amely fogalom először Constance Ahrons 1994-es, „*A szép válás: a család összetartása a házasság felbomlása után*” című művében jelent meg (Latta 2013). Fogalmi szinten e családok olyan válás utáni családi szerkezetek, „*amelyben az eredeti szülők két különálló háztartásként szervezik a nukleáris családjukat, de az kívülről tekintve épek tűnik*” (Goldenberg – Goldenberg 2008: 171).

Ahrons 1994-es művében bemutatásra került egy, szakemberek által nyomon követett 98 családi életet vizsgáló kutatás, amelyben azt vizsgálták, hogy a válást követően a megkérdezettek szerint mi működött jól, illetve mi rosszul, öt év leforgása alatt. A vizsgálat végül kimutatta, hogy a megkérdezett párok fele zökkenőmentesen esett át a folyamaton, továbbá javarészüket a válást követő 1 évben megbirkózott a történetekkel. Ehhez ugyanakkor az is hozzájárulhatott, hogy a válaszadók a válást megelőző 2-3 évben már szétköltöztek. A kapott eredmények alapján Ahrons végül 4 csoportot alakított ki, a párok kooperálását alapul véve. Egyrészt megjelentek az *együttműködő munkatársak*, akik következetesen figyelnek gyermekük szükségleteire, másrészt a *tökéletes haverok*, akik továbbra is közeli kapcsolatot

ápolnak egymással. Harmadrészt a *mérges bajtársak* csoport körvonalazódott, melynek tagjai között korlátozott kapcsolat áll fenn, valamint gyenge kommunikáció. A negyedik csoportot pedig a *szenvedélyes ellenfelek* alkották, akiket alacsony szintű, de konfliktusokkal terhelt kapcsolat jellemez, mely háttérbe szorítja a gyermekek érdekeit. Mindezen eredményeket látva adta meg Ahrons egyfajta koncepcióként a binukleáris család fogalmát, amellyel az első két csoportot jellemezte (Latta 2013, Hornstra – Kalmijn 2020). Tehát a multilokális család „*az a forma, amelyben a gyerekek jó viszonyban maradnak mindkét szülővel, de két különböző háztartásban zajlik az élet*” (Latta 2013: 96).

Később Paul Amato és munkatársai egy 944 fős mintán vizsgálták a válást, és annak hatásait. A 2011-ben végzett kutatás eredményei alapján 3 csoportot alakítottak ki. 1) az *együttműködő szülők* – akik a legtöbbet beszélgetnek mind egymással, mind gyermekeikkel; 2) *párhuzamosan tevékenykedő szülők* – akik között csupán mérsékelt a kapcsolattartás, így alacsony a gyermekneveléssel kapcsolatos elégedettség a másik fél irányába; 3) *egyedülálló szülők* csoportja, akik körében a szülők között nincs kapcsolat, és az elköltözött fél a gyermekkel sem ápolja kapcsolatát (Amato et al. 2011, Latta 2013). Összességében „*a 7 és 19 év közötti gyerekek esetében azoknál, akiknek együttműködő szülei voltak, egy kicsivel kevesebb magatartási probléma jelentkezett. De maguk a problémák szó szerint azonosak voltak a párhuzamosan tevékenykedő vagy az egyedülálló szülői csoportba tartozó gyerekek esetében tapasztaltakkal*” (Latta 2013: 99).

Az elvált szülők kapcsolatára vonatkozó megközelítések kapcsán Stewart és munkatársai (Stewart et al. 1997 idézi Földházi 2008, 2018) három további típust különítettek el. Egyrészt a *csatázó*, másrészt a *szövetséges*, harmadrészt pedig a *tárgyaló* szülők csoportját. A *csatázók* szülők között a megromlott kapcsolat okán generált viták, konfliktusos helyzetek, negatív interakciók a jellemzőek – melyekbe gyakran a gyerekeket is bevonják, így rendszerint a láthatás is akadályoztatva van. A *szövetséges* szülők ellentétes póluson helyezkedhetnek el, lehetnek barátságosak vagy udvariasan közömbösek is egymással, viszont a gyerekekre vonatkozó kérdésekben kooperálnak. A *tárgyaló* szülők pedig – mint a legelterjedtebb forma – az előző két típus között helyezkedik el. Házaspárként véget ért a szülők kapcsolata, a gyermekükhöz viszont közös érdekek fűzik őket (Földházi 2018).

A magyarországi eredményeket figyelembe véve megállapítható, hogy „*az elvált szülők közel egyharmadánál a szakítás/válás utáni kapcsolat konfliktusokkal terhelt, haragosak, ellenségesek egymás iránt*” (Horváth-Szabó 2014: 327). Így kérdésessé válik a „szép válás” jelensége is. Ugyanis vannak arra vonatkozó felvetések is, hogy „*az újjáalakult családok csökkenthetik a válással járó nehézségeket és terheket*” (Deal 2014 idézi Mirnics és mtsai 2020: 226).

### 3.2. A mozaikcsaláddá formálódás folyamata – az új párválasztás jellemzői<sup>18</sup>

A partnerszelekciót egyben a „szociális viselkedés egyik legbonyolultabb és legösszetettebb” jelenségének is tekintik (Bereczkei 2012: 157). A partnerszelekció érvényessége ugyanakkor nem vész el az első házasság vagy élettársi kapcsolat után – annak ellenére, hogy sokáig egyfajta egyszeri, szelektív aktusként értelmezték (Szilágyi 1980). A párválasztás során támasztott befolyásoló tényezők a mozaikcsaládok kialakulása szempontjából is releváns pontok lehetnek.

A kapcsolatok kialakítása során az egyén számos befolyásoló tényezőt vesz figyelembe, amely hozzájárul a társadalmi hierarchia kialakításához, és egyben az egyenlőtlenségek fennmaradásához és fenntartásához is. A szelekciós elméletet figyelembe véve a házasság fennmaradása, tartóssága biztosítottabbá válik, ha a felek jobb társadalmi helyzettel, nagyobb kapcsolati tőkével, magasabb egzisztenciális, anyagi biztonsággal és jobb egészséggel lépnek a párkapcsolatba (Komlósi 1997, Engler 2017). Továbbá – a már jelenleg is szabad párválasztás időszakában – a házasság létrejöttéhez és megtartásához jelentős mértékben hozzájárul (mintegy rögzítő tényezőként funkcionál) a felek közötti pszichoszociális hasonlóság, azaz a homogámia (Buda 2013).

A párválasztást befolyásoló tényezők vizsgálata egyidős a pszichológiával és a szociológiával. Első jelentős kutatójaként Ellis nevezhető meg, aki 1904-ben publikálta a témával kapcsolatos könyvét. Mélyebb vizsgálata az 1930-as évekre nyúlik vissza, amikor a kezdeti kutatások is kimutatták, hogy nagyobb valószínűséggel alakulnak ki tartós és sikeres párkapcsolatok az azonos társadalmi csoporthoz tartozók között (Cseh-Szombathy 1985). Továbbá empirikus és kísérleti vizsgálatokat végzett többek között Terman, Burgess és Cottler, valamint Locke is (Szilágyi 1980).

A házastársak társadalmi helyzetére vonatkozóan országos szintű adatokat 1949 óta közöl a Központi Statisztikai Hivatal. Az adatok ismeretében már az 1970-80-as évekre vonatkozóan megállapíthatóvá vált, hogy a fiatalabb férfi nemzedék vezető és értelmiségi körében dominánsabban jelennek meg a homogám kapcsolatok. Ennek magyarázatául szolgálhat az értelmiségi nők számában megfigyelhető növekvő tendencia, melynek hatására nagyobb lehetőség nyílt a homogám kapcsolatok kialakítására (Andorka 1991, Bukodi 2000, Kukucska 2020a). E tendencia a 2011. évi népszámlálásra akképpen módosult, hogy „*az értelmiségi férfiak 28%-ának volt hasonló társadalmi rétegbe tartozó felesége, a nőknél ez az*

---

<sup>18</sup> Ez a fejezet saját, korábban megjelent publikációim felhasználásával készült. Felhasznált tanulmányok: Kukucska 2019, 2020a; 2020b; 2022.

arány 40% körül alakult... a homogén házasságok... döntő részben a... „szomszéd” társadalmi rétegből történik” (Huszár 2015: 42).

A homogám kapcsolatok összetételére mutat rá Erát (2022) is – a párválasztási szokások alakulásának áttekintése során (1980-2016 között). Az adatok alapján (3. táblázat) „a leginkább figyelemre méltó... a két, felsőfokú iskolai végzettséggel rendelkező partner alkotta párok térnyerése a homogám csoporton belül, hiszen az 1980-ban mért arányuk (10,3%) 2016-ra közel négyszeresére nőtt (37,7%)” (Erát 2022: 124).

**3. táblázat: Homogám kapcsolatok az iskolai végzettségek szerint, 1980-2016 (%)**

Év	Legfeljebb általános iskola	Szakmunkás	Érettségizett	Felsőfokú	Összesen
<b>1980</b>	45,8	16,6	27,3	<b>10,3</b>	100,0
<b>1990</b>	31,0	29,9	24,1	14,9	100,0
<b>2001</b>	24,4	33,2	25,9	16,5	100,0
<b>2011</b>	16,8	21,6	28,2	33,3	100,0
<b>2016</b>	16,3	13,7	32,3	<b>37,7</b>	100,0

Forrás: KSH Népszámlálás 1980, 1990, 2001, 2011. évi adatai és a KSH Mikrocenzus 2016 adatai alapján Erát Dávid (2022) számításai, saját szerkesztés.

Amennyiben a partnerek kiválasztásai véletlenszerűek lennének, megszűnnének a rétegek és osztályok közötti távolságok is (Bukodi 2002, 2004). Továbbá miközben a társadalmi struktúra jelentős mértékben meghatározza a házasságkötéseket, maga a házasságkötés módot ad a strukturális korlátok átlépésére, fellazítására, státusz szerzésre. Ezzel párhuzamosan pedig hozzájárulhatnak a társadalmi struktúra merevedéséhez is (Szabady 2003). Tehát „a házasság... egyrészt függvénye a társadalmi struktúrának, másrészt, mivel „önálló életet” él, egyúttal befolyásolja is azt” (Szabady 2003: 62).

Az így továbbra sem véletlenszerű, azaz törvényszerűségeket követő (Kalmijn 1998, Blossfeld – Timm 2003, Erát – Huszár – Füzér 2022) párválasztási trendek – figyelembe véve a jelenlegi demográfiai trendeket<sup>19</sup> – hozzájárultak Gosta-Esping Andersen és Francesco C. Billari (2015, Harcsa – Monostori 2017, Czibere 2020) új családelméletének kialakításához is.

<sup>19</sup> Demográfiai trendként nevezhető meg például a születéskor várható élettartam emelkedése, a gyermek nélküli időskorú háztartások számának megnövekedése, vagy a posztadoleszcencia, a női életperspektívák átalakulása, a modern urbanizáció, az erős munka- és fogyasztásorientáltság, a kortárs csoportok növekvő szerepe vagy például a három- vagy többgenerációs együttélések eltűnése (Buda 2013, Valuch 2015, Harcsa – Monostori 2018, Monostori – Murinkó 2018, Czibere 2020).

A szerzőpáros vizsgálata alapján az elmélet kimondja, hogy „*a férfi- és női szerepek újjászerveződése és a két nem közötti egyensúlyba kerülése, a munkaerőpiaci és családi szereposztás kiegyensúlyozódása és egyenlőbb megosztása a két fél között növeli az egyének családalapítási motivációit, és pozitívan hat a gyermekvállalásra, a párkapcsolatok stabilitására is*” (Czibere 2020: 162). A kérdés csupán ez esetben is az, hogy ez egy kapcsolatban megy végbe, vagy a válás megszakításával több kapcsolaton keresztül, mozaikcsaládokban.

Az új családokra vonatkozóan Satir (1999) megállapítja, hogy a válást követően a második házastársnak már nehezebb a helyzete – akár a korábbi javakat, kapcsolatokat, akár a szülői stílusok átalakítása szempontjából. Mindezt több hazai és nemzetközi kutatás is alátámasztotta (Bognár – Telkes 1986, Amato 2010, Mirnics – Terék 2019) és arra a következtetésre jutottak, hogy az első házasságokhoz képest az újraházasodások nagyobb arányban bomlanak fel. A mögöttes magyarázó tényező viszont csupán az, hogy „*az ismételt házasságban élő embereknek... kevesebb gáttal, „barrierrel” kell számolniuk, vagyis könnyebben bontanak fel egy nem kielégítő házasságot*” (Bognár – Telkes 1986: 141-142). És esetlegesen alakítanak ki egy újabbat.

Földházi (2008) leírása szerint a korábbi házasság időtartama szintén befolyásolhatja az új kapcsolat kialakítását – pozitív és negatív irányba egyaránt. Az egyik feltételezés szerint mindazok, akik hosszabb időn keresztül éltek házasságban, „házasság orientálttá” váltak, és ezért hamarabb is alakítanak ki kapcsolatot. Továbbá a hosszabb házassági időszak miatt kevésbé képesek az egyedülállósághoz alkalmazkodni. A másik tézis alapján a hosszú házassági múlttal rendelkezők nehezebben találnak párt, mivel elvesztették a házassági piaccal való kapcsolatukat, és kevésbé rendelkeznek a kereséshez szükséges ismeretekkel. Földházi leírásában, mintegy kiegészítésként megjelenik az „átvihető házasságspecifikus humán tőke” is, amely jelzi, hogy tapasztalati szinten az egyik kapcsolatból a másikba képesek átvinni az elvált felek ismereteiket – legyen az például konfliktuskezelési módszer vagy gyermeknevelési jártasság.

Fáber Ágoston (2019) értelmezése szerint is az első kapcsolat bizonyos fokú „védelmet” biztosít, mivel a pároknak még nincs tapasztalatuk a kapcsolat felbontását illetően. Így nincsenek utólagos következtetések sem, amelyek befolyásolók lehetnének. A mozaikcsaládok esetében viszont épp ennek megfelelően válnak feltérképezhetővé a korábbi tapasztalatokból levont következtetések, az egyén életében bekövetkezett hatások. Hiszen lehetséges, hogy „*második alkalommal jobban sikerül a megfelelő partnert megtalálni, és reálisabbnak a házassággal kapcsolatos elképzelések, várankozások*” (Cseh-Szombathy 1983: 48). Tehát a preferencia és lehetőség módosulásai is megjeleníthetők. Meghatározhatóak

mindazon jellemzőbeli átalakulásuk, amelyek miatt vonzóknak tartanak egy egyént és azon lehetőségek változásai is, ahol a felek a preferenciáiknak megfelelő személyekkel találkozhatnak (Lőrincz 2006, Földházi 2008, Kukucska 2019).

A preferenciáknak és lehetőségeknek megfelelő találkozási pontok a Kalmijn-i (1998, Földházi 2008, Szél 2008, Czibere – Molnár 2016) lokális házassági piacok elméletével körülírhatóak – azaz meghatározhatóak mindazon funkcionális helyszínek, ahol az egyének mindennapjaikat töltik (mint a lakókörnyezet, az iskola, és a munkahely). E három terep manapság kiegészülhet az internet biztosította társkeresési lehetőségekkel is. Ekkor viszont a teljesítményorientáció ugyancsak fennmaradhat – akár a társkereső felületeken megadható szűrési feltételek szerint is (Kukucska 2020a). Ezen területeken az egyének egyrészt felmutathatják erényeiket, melyekkel belépnének a kapcsolatba, másrészt feltérképezik a potenciális partnernek tekintett személyek tulajdonságait. Ilyen lehet a származás, a műveltség vagy gazdagság, az egyén kiválóságai (Szabady 2003, Földházi 2008).

*„A házassági piacok [tehát] hasonlítanak a hagyományos piacokra, ahol különböző javak cserélnek gazdát – a különbség az, hogy itt férfiak és nők cserélnek a másik nem számára vonzó tulajdonságokat”* (Földházi 2008: 46). Továbbá piaci szempontokat figyelembe véve az elvált férfiak jobb piaci helyzettel is rendelkeznek – amely egyrészt demográfiai (azaz a kor előrehaladtával kevesebb férfi közül lehet „választani”), másrészt a kedvezőbb előítéletekkel magyarázható (Bognár – Telkes 1986).

Az új társ megtalálását viszont nem csupán az előző kapcsolatból levont következtetések határozhatják meg. A nők körében például *„a gyermeknevelés nagymértékben csökkenti új párkapcsolat kialakításának az esélyét, továbbá az életkor emelkedésével rohamosan csökkennek ezek az esélyek, sokkal gyorsabban, mint a férfiaknál* (Földházi 2018: 12). Viszont, szintén a nemi szempontokat előtérbe helyezve – de annak iskola-specifikus jellegére koncentrálna – *„a magasabb státusban lévő nő vonzóbb lehet a házassági piacon, ugyanakkor gazdaságilag kevésbé van rászorulva egy második jövedelemre”* (Földházi 2008: 48).

A partnerszelekció komplex jelenségét számos tényező befolyásolhatja, viszont az elváltak esetében a nem és a kor, valamint a gyermekek jelenléte tekinthető a legalapvetőbb meghatározó tényezőnek – ezzel speciális körülményt teremtve (Földházi 2008, 2018). Földházi megállapítása alapján például *„a férfiak és a fiatalabbak a választ követően hamarabb és nagyobb gyakorisággal lépnek be az új párkapcsolatba, mint a nők és az idősebbek”* (Földházi 2008: 36, 2018: 39).

A partnerszelekción, a társadalmi mobilitás témakörén belül a házassági mobilitás is egyfajta vizsgálati dimenzióként jelenhet meg, melyet Sorokin az egyik legfontosabb mobilitási csatornának nevez, a családon túl (Sorokin 1998 idézi Súlyom 2015). Ennek megfelelően

Kalmijn (1994, Bukodi 2004) nyomán a vertikális kizárás is vizsgálható, amelynek értelmében az alacsony státuszú személyek nem azért alakítanak ki homogámok kapcsolatokat, mert nem keresik a mobilitási lehetőséget a magasabb státuszú személyekkel, hanem mert kirekesztődnek hátrányos foglalkoztatási és gazdasági helyzetük miatt a heterogám kapcsolatokból.

Szabady Balázs leírása alapján viszont a mobilitás összetett, és a házasság valamint a társadalmi struktúra kapcsolata két irányból közelíthető meg: *„Hogyan befolyásolja a társadalmi struktúra a házasságkötéseket? A házasságkötések milyen szerepet játszanak a társadalmi mobilitásban?”* (Szabady 2003: 50). A mai modern viszonyokat tekintve nem a szó szoros értelmében kapcsolódik a házasság intézményéhez. Az élettársi, tartós együttélések alkalmával is kimutatható párkapcsolati homogámia vagy heterogámia kérdésköre. Mind a mobilitás, mind a homogenitás vagy heterogenitás meghatározó szereppel bír a társadalmi struktúra alakításában, az egyéni pozíciók változásában vagy erősödésében.

A házasságkötések általi mobilitás értelmében viszont két különböző kategória határolható el – a házaspári és a házassági mobilitás. Házaspári mobilitás esetében mind a feleség, mind a férj társadalmi pozíciója változik, vagyis helyzetük együttesen alakul. Ezzel szemben a házassági mobilitás során az egyik fél a házasságkötéssel egy magasabb vagy akár alacsonyabb társadalmi helyzetbe kerül. Így megváltozhat az anyagi helyzete, a társadalmi pozíciója, rangja, presztízse (Andorka 1991, Bánlaky 2006, Sólyom 2015). Mindezek értelmében a házassági mobilitás egyfajta eszközként is értelmezhető, amely lehetőséget nyújt a társadalmi helyzet változtatására.

Továbbá a státusz-csere elmélet, valamint a „család-mobilitás” jelensége is kutatási alapot biztosíthat. A státuszcsere-elmélete alapján *„ha az egyik házastfél jobb társadalmi helyzettel rendelkezik, a másik házastfél a házasság útján „megszerzi” azt. Itt beszélhetünk házasság útján történő társadalmi mobilitásról”* (Ambrus – Gergely 2009: 107). Így egyfajta informális csere is létrejön – mindkét fél lemond valamiről, viszont ezt a lemondást a másik fél kompenzálja is, enyhíti a veszteséget. Ezt a fajta felfelé házasodást, amikor valaki a házasodásával magasabb társadalmi pozíciót ér el Merton és Davis (1941 idézi Ambrus – Gergely 2009) hipergámiának is nevezi. Ami viszont az egyik félnek hipergámia, azaz felfelé lépés, az a másik félnek hipogámia, azaz lefelé lépés. A család-mobilitás vagy családiállapot-hatás alapján az egész család társadalmi helyzete, pozíciója vagy státusza változik – akár a szűkebb-tágabb rokonságot is érintve (Sólyom 2015). Mindez, a mozaikcsaládok esetében is vizsgálható – például az új család kialakulásával történik-e státuszváltás mind a pár tagjai, mind a gyermekek körében. A mobilitási kérdések tartalmaik pedig az újrarázások vagy válást követő élettársi kapcsolatok esetében is érvényesek lehetnek.

Összességében sikeresnek az a párválasztás nevezhető, „*amely minden lényeges szempontból összeillő férfit és nőt kapcsol össze úgy, hogy viszonyuk tartós, kiegyensúlyozott és mindkét fél számára kielégítő legyen, s ezáltal szilárd alapját képezhesse a családnak, a gyermekek nevelésének*” (Szilágyi 1980: 85)... legyen az akár a második vagy többedik családszerkezet.

### **3.3. A mozaikcsaláddá formálódás folyamata – az új kapcsolat formái<sup>20</sup>**

A mozaikcsaláddá válás folyamata a családok eltérő fejlődési szintjeinek megfelelően elkülöníthetőek – a szakirodalmak alapján 3 fő értelmezésként megadhatóak (Bognár – Telkes 1986, Neményi 2000, Krähenbühl et al. 2007, Rosta – Ádám 2014). Az egyik értelmezés szerint elsőként a *búcsú időszaka* nevezhető meg – az előző partnertől és családformától való elszakadás. A fázis magában foglalja az új szerepek és élethelyzetek elsajátítását, az új rendszer kialakítását – a házastársi alrendszerek felbomlása és a szülői alrendszerek átstrukturálódása miatt. Második szakaszként a *különélő család szakasza* említhető – azaz a részcsalád kialakulása. E fázisban két, egymástól már független, de a gyermek miatt még továbbra is összekapcsolódó részcsalád jelenik meg – egyrészt az egyszülős, gyermekes családrész, másrészt a különélő, egyedülálló szülő. A felek életében ekkor további változások is jelentkezhetnek, mint a munkahelyváltások, lakókörnyezet-változtatások, korábbi kapcsolatok felbomlásai vagy meglazulásai, illetve az új emberek megjelenései. Harmadik fázisként később, *az új kapcsolat kiépülése*, a tényleges mozaikcsaláddá válás jelölhető meg (Rosta – Ádám 2014). Ekkor már „*egyértelműen szétválasztódik a mozaikcsalád és a kívül élő szülő, miközben együtt kell működniük, de már nemcsak a két eredeti szülőnek, hanem a pótszülőnek, és annak saját eredeti családjának is*” (Rosta – Ádám 2014: 82).

A másik értelmezés alapján a mozaikcsaládok kialakulásakor 4 fő szakasz határolható el: 1) az első, eredeti család létrejötte; 2) a két külön háztartás szakasza; 3) az új család szerveződése; végül 4) a mozaikcsalád egyensúlya (Krähenbühl et al. 2007, Rosta – Ádám 2014).

A harmadik típusú értelmezés szerint pedig kiinduló fázisként (1) az első család létrejötte jelölhető meg (vagy gyermek hiányában a házasság), melyet (2) az első család kettéválása követ. Ezzel alakul ki (3) a két külön háztartás, mint egyszülős családok. Az új család kialakulását (4) az újraházasodás előkészítése előzi meg az egyszülős családban (melyet „második jegyességnek” is neveznek), amelyet az új család szerveződésének időszaka követ

---

<sup>20</sup> Ez a fejezet saját, korábban megjelent publikációim felhasználásával készült. Felhasznált tanulmányok: Kukucska 2020a; 2020b; 2022.

(5) (mint a stabil szerepviszonyok kialakulása) és eredményeként jön létre (6) a mozaikcsalád (Bognár – Telkes 1986, Neményi 2000).

A mozaikcsaláddá válás folyamatában viszont a választott együttélési forma is központi témaként jelölhető meg. Az élettársi kapcsolatok számának folyamatos növekedése ennek megfelelően az újráházasodás kérdéskörére, a mozaikcsaládok kutatására szintén hatással van. Spéder (2005a) is megállapította, korábban a párok az újráházasodás mellett döntöttek, ma már inkább az élettársi kapcsolatot választják új kapcsolatként<sup>21</sup>. Továbbá a népszámlálási lekérdezés alkalmával sem kérdezik rá közvetlenül a válaszadótól, hogy a családban élő szülők vér szerinti szülők-e. Ennek ellenére „*ismerjük a háztartásban élő gyermekek születési adatait, valamint a szülők vér szerinti gyermekeinek adatait, és a kettő összevetésével becslést adhatunk a mozaikcsaládokra vonatkozóan*” (Monostori – Murinkó 2018: 187).

A magyarországi adatokra vonatkozóan már „*az 1970-es években fokozatosan csökkent az újráházasodások gyakorisága, és nőtt azon együttéléses párkapcsolatoké, amelyek úgy jöttek létre, hogy a partnerek nem tekintették szükségesnek együttélésüket törvényes házasságkötéssel formalizálni*” (Cseh-Szombathy 1983: 48). Míg 1970-ben 1000 elvált vagy özvegy férfinak 86,3 százaléka házasodott újra, addig 2013-ban már csupán a 15,8 százalékuk. Hasonló (bár mennyiségileg kisebb) arányok figyelhetőek meg az elvált vagy özvegy nők körében is – körükben 1000 főre vetítve 1970-ben 20,7 százalék, 2013-ban pedig már csak 6,2 százalék az újráházasodók aránya (Tóth 2016).

A Harcsa – Monostori szerzőpáros kutatásuk során (melyhez az 1990-es, 2001-es és 2011-es census, valamint a 2016-os mikrocensus adatait használták fel) szintén arra a következtetésre jutott, hogy „*a mozaikcsaládokban élő szülők nagyobb arányban élnek élettársi kapcsolatban*” (Harcsa – Monostori 2018: 13). 2016-ban a mozaikcsaládban élő szülők 56 százaléka élettársi kapcsolatban élt (Harcsa – Monostori 2020).

A szerzőpáros (Harcsa – Monostori 2020) összességében három fő okot határozott meg az élettársi kapcsolaton alapuló mozaikcsaládok jelenlétére. Egyrészt, a második, esetleg többszöri kapcsolat kialakításakor a felek már nem törekednek a kapcsolat intézményesítésére. Másrészt a mozaikcsaládban élő szülők iskolai végzettsége alacsonyabb – és „*tudjuk, hogy az élettársi kapcsolatok aránya az alacsonyabban kvalifikáltak körében magasabb*” (Harcsa – Monostori 2020: 17). Harmadrészt pedig a kapcsolati forma könnyebben és gyorsabban felbontható, így a válást követően kevésbé kötötnék érzékelhetik a felek.

---

<sup>21</sup> Ma már „*az első együttélésen alapuló párkapcsolatoknak 90 százaléka élettársi kapcsolat, míg a 60-as években ezek csaknem mindegyike házasság volt*” (Földházi 2018: 7). Továbbá az elváltaknál az egyik leggyakoribb párkapcsolati formának tekinthető (Földházi 2008).

Ugyanakkor az élettársi kapcsolat, mint párkapcsolati forma egyben „*meg [is] szünteti a házasság kizárólagos voltát*” (Spéder 2005b: 187). Épp ezért a nemzetközi kutatásokban még továbbra is előtérbe kerül az újraházasodás kritériumának meghatározása, azon a feltételezésen alapulva, hogy a házasság mozaikcsaládok jobban tudnak támogatást nyújtani a mostohagyerekeknek a felnőtté válás nehéz átmenete során (King – Lindstrom 2016). Továbbá hazánkban a 2015-2016-ban bevezetett szakpolitikai intézkedések eredményeként hazánkban is növekedés indulhat a házasságkötések számát illetően (Murinkó – Spéder 2021). Mindez viszont csupán akkor lehet releváns kérdés a mozaikcsaládok esetében, ha az első kapcsolat élettársi kapcsolat volt és az első házasságkötés a mozaik családfORMÁBAN valósul meg. Hiszen „*a szakpolitikai juttatások is célzottan az első ízben házasodókra irányulnak*” (Murinkó – Spéder 2021: 25). Ekképpen lehet meghatározható az első házasság adókedvezménye is, valamint a 2015-ben bevezetett családi otthonteremtési kedvezmény (CSOK) és a 2019 júliusától elérhető babaváró hitel<sup>22</sup>, melyek szintén potenciálisan megnövelhetik a házassági hajlandóságot – mivel kizárólag házaspárok vehetik igénybe (Kapitány – Murinkó 2020, Drabancz – Berde 2022).

A teljes termékenységi arányszám növekedéséből ugyan arra lehetne következtetni, hogy a családtámogatási kiadások következményeként tekinthetünk a 2011-es 1,23-as ráta 2020-ra 1,56-os rátává növekedésére, azonban „*ezen emelkedés egy része valószínűleg... sokkal inkább az anyai életkor kitolódásának lelassulása*” miatt lehetséges (Drabancz – Berde 2022: 47).

### ***3.3.1. Az újraházasodásra vonatkozó statisztikai adatok***

Hazánkban a Magyar Statisztikai Évkönyv adatai alapján 2000 és 2010 között mind az első házasságkötések, mind az újraházasodások száma csökkenő tendenciákat mutattak. Míg 2000-ban összesen 48.110 házasság kötött, addig 2010-ben már csupán 35.520 (*4. táblázat*). Az újraházasodásokon belül továbbá eltérések mutatkoztak annak függvényében is, hogy az ismételt házasság melyik félnek, hányadik kapcsolata. Ennek kapcsán továbbra is azon kapcsolatok száma volt nagyobb, ahol csupán az egyik fél volt már korábban házasságban.

---

<sup>22</sup> A babaváró hitel a disszertáció írásakor 2022. év végéig volt igényelhető. A szerző a későbbi módosítások, a hitel határidejének felülírását nem követi nyomon.

**4. táblázat: Első házasságkötések és újraházasodások (2000-2010)**

	Mindkét fél először házasodik	Újraházasodások száma	Egyik fél volt már házas	Mindkét fél volt már házas	Összesen
<b>2000</b>	34 018	14 092	8 231	5 861	<b>48 110</b>
<b>2001</b>	29 653	13 930	8 046	5 884	43 583
<b>2002</b>	31 735	14 273	8 371	5 902	46 008
<b>2003</b>	31 423	13 975	8 303	5 672	45 398
<b>2004</b>	30 137	13 654	8 050	5 604	43 791
<b>2005</b>	30 761	13 473	8 178	5 295	44 234
<b>2006</b>	30 751	13 777	8 240	5 537	44 528
<b>2007</b>	28 240	12 602	7 582	5 020	40 842
<b>2008</b>	27 367	13 738	7 507	5 231	41 105
<b>2009</b>	24 792	11 938	6 964	4 974	36 730
<b>2010</b>	23 772	<b>11 748</b>	6 892	4 856	<b>35 520</b>

Forrás: KSH (2011): *Magyar Statisztikai Évkönyv 2010*. Budapest, 36. oldal, saját szerkesztés.

Az ismételt házasságok változó tendenciáját a KSH által generált, összesítő adatokat tartalmazó grafikonja is jelzi (4. ábra). 2010-et követően kedvező irányú (bár helyenként ingadozó) növekedés indult. Míg 2010-ben 6.892 esetben volt korábban az egyik fél korábban házas (és 4.856 esetben mindkét fél), addig 2016-ban már 9.297 esetben volt az egyik fél és 6.513 esetben mindkét fél házas. 2022-ben pedig az előzetes adatokat tartalmazó grafikon alapján 11.610 esetben volt az egyik fél házas és 6.200 esetben mindkét tag. Az előzetes és tényleges 2022-es adatok között ugyanakkor kisebb eltérés mutatható ki, hiszen a már jelenleg rendelkezésre álló információk alapján csupán 17.767 volt az újraházasodók összesített száma (szemben a grafikon generálásakor összesített 17.810 esettel) (5. táblázat).

#### 4. ábra: Az első házasságkötések és újraházasodások száma (1990 – 2022)

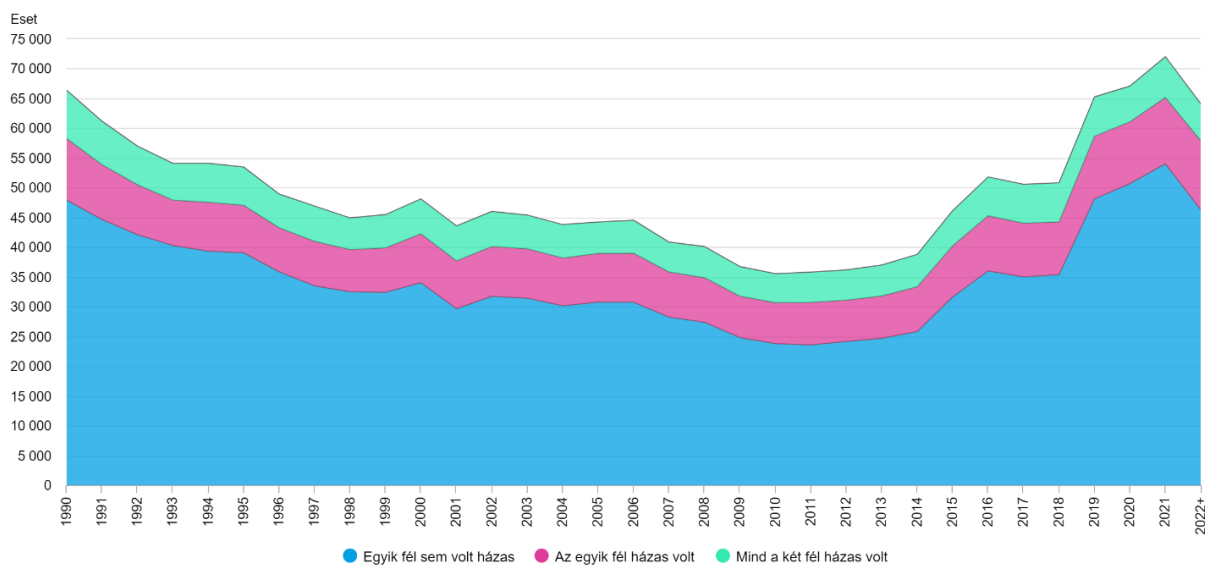

+ Előzetes adatok.

Forrás: KSH (2022): Helyzetkép<sup>23</sup>

Az összesítő adatokra vonatkozóan megállapítható továbbá a Központi Statisztikai Hivatal adatai alapján, hogy míg 2010-ben a 35.520 házasságból 11.748 keletkezett újraházasodással, addig 2020-ra ez a szám 16.422-re emelkedett (az akkor megkötött 67.095 házasságból) (5. táblázat). 2021-re az újraházasodások száma tovább emelkedett, 18.009-re, a 2022-es adatok pedig a 2019-es újraházasodási adathoz közelít (2019-ben 65.268 házasságból 17.153 újraházasodás útján kötött, 2022-ben pedig 63.967 házasságból 17.767 volt újraházasodás).

#### 5. táblázat: A házasságkötések és újraházasodások száma 2010-2022 között

Év	Házasságkötések száma	Újraházasodások száma
2010	35 520	11 748
2011	35 812	12 253
2012	36 161	12 018
2013	36 986	12 320
2014	38 780	12 960
2015	46 137	14 510
2016	51 805	15 840
2017	50 572	15 573
2018	50 828	15 452
2019	65 268	17 153

<sup>23</sup> <https://ksh.hu/s/helyzetkep-2022/> Utolsó letöltés: 2024. február 19.

<b>2020</b>	67 095	16 422
<b>2021</b>	72 030	18 009
<b>2022</b>	63 967	17 767

Forrás: KSH 22.1.16. Házasságkötések főbb mutatói c. táblázat, saját szerkesztés.

Az újránházasságokon belül nemi különbségek is megmutatkoznak: az elvált férfiak nagyobb arányban kötnek ismét házasságot, mint az elvált nők. 2016-ban minden 1000 nőből csupán 17, míg a férfiak közül 27 kötött ismét házasságot (Makay – Szabó 2018).

### **3.4. A mozaikcsaláddá formálódás folyamata – fejlődési narratívák**

A mozaikcsaláddá formálódás folyamatát a disszertációban két nagy fejlődési narratívának megfelelően elemzem. Papernow (1993 idézi Baxter et al. 1999, Czibere és mtsai 2022) munkássága alapján 7 fejlődési stádium határozható meg a mozaikcsaládok kialakulásához:

- 1) a fantázia szakasza, melyben a családtagok irreális, esetenként idealizált elvárásokat támasztanak egymással szemben;
- 2) az elmélyülési szakasza, amikor a tagok szembesülnek a mozaikcsaládi élet napi kihívásaival, és a korábban idealizált elvárások összetörnek;
- 3) a tudatosság szakasza, amikor a családtagok megpróbálnak magyarázatot adni a családszerkezetben jelentkező zavarokra;
- 4) a mozgósítási szakasz (amely egy meglehetősen konfliktusos szakasz), melyben a családtagok kifejezik az érzéseiket, és megkezdődnek az erőfeszítések a konfliktusos helyzetek megbeszéléseire és a megoldások kereséséhez;
- 5) a cselekvési szakasz, amelyben a tagok olyan új megállapodásokat kötnek egymással, amelyek szilárd alapot biztosíthatnak számukra;
- 6) az érintkezési vagy kapcsolódási szakasz, melyben pozitív érzelmi kötelékek alakulnak ki a mozaik családtagok között;
- 7) a felbontási szakasz, melynek a végén egy szilárd, stabil családi egység található.

Papernow alapján a mozaikcsaládok sikeressége a negyedik fázisban eldől – így azon családok, amelyek a negyedik szinten nem jutnak túl, sikertelenek lesznek (Papernow 1993 idézi Baxter et al. 1999, Czibere és mtsai 2022). A fázisokon belül viszont a haladásuknak megfelelően is kategóriák alakíthatóak ki. Ebből a szempontból (vagyis, hogy milyen gyorsan halad a kapcsolat) 4 típus határozható meg. Egyrészt Papernow megkülönbözteti a (1) gyors családokat – akik gyorsan haladnak a 7 ciklus eseményeinek útján –, másrészt az (2) átlagos családokat, a (3) lassabb tempójú családokat és a (4) megragadt családokat, akik nem tudnak érdemben fejlődni. A modell viszont oly szempontból nem alkalmas, hogy nem minden kapcsolatot lehet lineárisan leírni (Papernow 1993 idézi Baxter et al. 1999).

Baxter és szerzőtársai (1999), vizsgálatuk során a lineárisan leírhatatlan mozaikcsalád koncepcióra vonatkozóan felvezetik a „fordulópontok” koncepcionális alternatíváját – amely fogalmat Bolton-tól vették át (1961 idézi Baxter et al. 1999) –, olyan eseményekre utalva, melyek akár pozitívan, akár negatívan megváltoztathatják a kapcsolatokat, az új családdá alakulás első négy évében. Ezek a fordulópontok a kapcsolatok változó fejlődési helyszíneiként jeleníthetők meg – melyekből 4 nagy típust azonosítottak:

- 1) interperszonális vagy normatív – azok a fordulópontok, amelyekben az egyént, a partnert vagy a kapcsolatot valamilyen ideális standard alapján értékeli;
- 2) diadikus fordulópontok – amelyek középpontjában a két partner kölcsönhatásai állnak;
- 3) közösségi hálózatok fordulópontjai – amelyekbe valamilyen módon a tagok egy harmadik személyt vonnak be a kapcsolataikból;
- 4) közvetettek – vagyis a feleken kívül eső események, melyekre a mozaikcsalád tagjai kevés befolyást gyakorolnak.

Bár a mozaikcsaládok eltérést mutathatnak a fordulópontok esetében is, a szerzők mégis alkalmas kiindulópontnak tekintették a családi fejlődések feltérképezésére. Kutatásuk során (N=53) végül 15 kategóriát határoztak meg, melyek befolyásolhatják a mozaikcsalád életét. Az öt leggyakoribb csoport közül a legnagyobb hatással a háztartásban, a családban történő változások voltak a tagokra, melyek a szűkebb és tágabb rokonságot egyaránt érinthették a házasságkötés, költözés vagy gyermekszületés által. Második helyen a konfliktusok jelentek meg, melyek 31 százaléka a mostoha szülő és a mostoha gyermek között összpontosult. Harmadik helyen az ünnepeket és a speciális eseményeket jelölték meg (például születésnap, karácsony). Negyedik helyen a minőségi időtöltéseket, mint a családi nyaralásokat, a közös szabadidős tevékenységeket határozták meg, míg ötödik helyen a családi kríziseket (például baleset, halál, anyagi gondok) (Baxter et al. 1999, Czibere és mtsai 2022).

Bármelyik fejlődési megközelítést vesszük is alapul (Papernow 1993 idézi Baxter et al. 1999, Bognár – Telkes 1986, Neményi 2000, Krähenbühl et al. 2007, Rosta – Ádám 2014), a változások – mint a folyamatos szakasz-átlépések – *„mindig jelentős változásokkal járnak: az addigi egyensúlyi helyzet felborulásával és egy kritikus állapotot követő új egyensúlyi rend kialakulásával”* (Neményi 2000: 263).

## IV. fejezet

### A mozaikcsaládokban élő gyermekekre vonatkozó kutatások főbb eredményei

A gyermekek kulcsfontosságú szereplőként jelennek meg a mozaikcsaládokban. A mindkét szülővel való kapcsolattartás valamint a mozaikcsaládban betöltött szerepük és helyzetük központi téma a mozaikcsaládok életében. Ennek megfelelően kerül bemutatásra a válás gyermekekre gyakorolt hatása, valamint a gyermekelhelyezés és gyermekfelügyelet kérdéskörén átvezetve a mozaikcsaládban való megjelenésük.

#### 4.1. Gyermek a válásban

A válások okozta következmények vizsgálatára több kutatás is irányult – mint a dr. Michelle Moon (2011) által végzett 118 együtt élő és 114 már elvált házaspárt magába foglaló vizsgálat. A kutatás középpontjában a gyerekekre gyakorolt hatások feltárásai álltak a szülői vélemények tükrében. A kutatás során válaszadó, együtt élő párok sokkal negatívabb hatásokat feltételeztek a gyerekek életében, mint az elvált párok. Továbbá azok a válaszadók, akiknek szülei szintén házasságban éltek, sokkal súlyosabbnak ítélték a válás hatásait. Összességében viszont a megkérdezett párok közül is azok tekintettek a legkisebb hatásként a válásra, akik saját maguk kezdeményezték azt (Moon 2011, Latta 2013).

Akár szétválásról (azaz válás nélküli külön költözésről/különválásról/különélésről) vagy elválásról (jogi úton is bekövetkezett válásról), majd az azt követő új mozaikcsalád kialakításáról beszélünk, a gyermekek életében mindezen események befolyásoló tényezőként jelenhetnek meg. Hatással lehet fejlődésükre, nevelkedésükre, életkörülményeikre. Az e téma köré csoportosítható kutatások viszont csupán a hetvenes években indultak meg. Két jelentős alapkutatás is született a válás gyermekekre gyakorolt hatásáról. Az első 1970-ben, Kaliforniában Judith S. Wallerstein és Joan Berlin Kelly vezetésével. Ekkor az egészséges gyermekek reakciót jegyezték le a szülők válására érkezett válaszként. 60 páron keresztül 131 gyermek került a mintába (és rajtuk keresztül pedagógusaik is) – 2,5-18 éves kor között. A vizsgálat alatt 6 héten keresztül minden családdal 15 interjút készítettek. Ezen diagnosztikai eljárást pedig később, 1 és 5 év múlva is alkalmazták (Bognár – Telkes 1986).

Hasonló, ám kontrollcsoportra építő vizsgálatot végzett az 1970-es években E. Mavis Hetherington, Martha Cox és Roger Cox – 36 fehér középosztálybeli fiú és 36 fehér középosztálybeli lány kiválasztásával, akik mindannyian, a szülei válását követően az édesanyjukkal maradtak. Kontrollcsoportként azonos számú, ám teljes családban nevelkedő gyermek jelent meg. Vizsgálatuk során szerteágazó módon „interjúkat, a szülők által készített

strukturált naplófeljegyzéseket, valamint laboratóriumi és otthon elvégzett interakciós megfigyeléseket használtak fel” (Bognár – Telkes 1986: 93). A mérésekhez az óvodapedagógusok és pedagógusok szintén hozzájárultak a gyerekek viselkedésének monitorozásával. A méréseket pedig több alkalommal is megismételték a válást követően: kezdetben 2 hónap után, majd 1 évvel és végül 2 évvel (Bognár – Telkes 1986).

A két vizsgálatot alapul véve a Bognár – Telkes szerzőpáros a Wallerstein – Kelly által végzett vizsgálat legnagyobb eredményének tekinti, hogy „a gyerekeknek a válásra adott kezdeti reakcióit minden egyéb változónál erősebben meghatározza a gyermek életkora” (Bognár – Telkes 1986: 94). A reakciók összefoglalására az alábbi 6. táblázat szolgál:

**6. táblázat: A gyerekek reakciói a válásra – életkor szerinti bontásban**

Megnevezés	3-5 éves	6-8 éves	9-12 éves	13-18 éves
	gyermek			
Normál reakciók	Fokozott ragaszkodás, rémület, regresszió, elhagyástól való félelem	Meghatározhatatlan szomorúság és harag, vágyakozás a távollevő szülő után, félelem a visszautasítástól, félelem, hogy bármitől megfosztják, az agresszió kiélésének zavarai	Intenzív, meghatározott tárgyra irányuló harag, szégyen, identitás- és lojalitás-problémák	Kiábrándultság, harag, szomorúság, gátlásosság vagy nyugtalanság, saját jövőjével kapcsolatos aggodalmak, partnerkapcsolati problémák
Zavarok az alkalmazkodásban (csak ha a tünetek tartósan fennállnak)	Depresszió, tartós önvádolás, ágybavizelés	Koncentrációs zavarok, depresszió	Romló iskolai teljesítmény, elszigetelődés és/vagy agresszió a kortárs-csoportokban, depresszió,	Éretlen szexuális kapcsolatok, vagy a szexualitás teljes elutasítása, szoros viszony

			alacsony önértékelés	az egyik szülővel
Alkalmazkodási stratégiák	Fantáziák, kivetítések, idealizálás	Tagadás, kényszeres viselkedés, makacs békítési fantáziák	Konstruktív tevékenység, tudatos szövetség az egyik szülővel, érzelmek és gondolatok tudatos szabályozása	Visszahúzódas, érzelmi leválás, felgyorsult érés

Forrás: Bognár, G. – Telkes, J. (1986): *A válás lélektana*. Közgazdasági és Jogi Könyvkiadó, Budapest, 95. oldal, saját szerkesztés.

A gyermekek életében jelentőséggel bír, az a fajta megtapasztalás, hogy „szülei elváltak (vagy végérvényesen különköltöztek), esetleg új kapcsolatot alakítottak ki, aminek következményeként kérdésessé vált viszonyuk az elköltözött szülővel, és újra kellett definiálniuk gyermeki helyzetüket” (McLanahan 1985, Thomson et al. 2002 idézi Spéder 2005a: 20). A válás ennek megfelelően veszteségélményként jeleníthető meg (Bogár 2017, Nyics 2020), melynek eredményeként a mozaikcsalád is „mindig veszteségek talaján jön létre” (Mirnics – Terék 2019: 42). Összességében pedig, a gyermeki negatív reakciókat figyelembe véve „kétségtelen, hogy a családi kötelek lazulása társadalmunk egyik problematikus jelensége” (Molnárné 1985: 186).

#### **4.1.1. A gyermekelhelyezési és gyermekfelügyeleti eljárás**

Az 1986. évi IV. törvény módosításának értelmében a láthatás megnevezés helyett a kapcsolattartás fogalmával azonosítják a különélő szülő és gyermeke között fennálló, szabályozott találkozásokat (PATENT 2014, Szeibert 2015). Ekkor viszont, a különélő szülő (vagy akár nagyszülő, más rokon) szempontjából, a gyermekkel való kapcsolattartás esetében nem jelenthető ki, hogy azt jogi eszközökkel biztosítani lehetne<sup>24</sup>. Ennek ellenére „az ombudsmannak számos alkalommal kellett állást foglalnia kapcsolattartási vonatkozású panaszok tárgyában” (Szeibert 2015: 470).

<sup>24</sup> Továbbá a jogi szempontok előtérbe kerülésekor fennáll az a probléma, hogy „a családot egységként, személyközi rendszerként nem képes megragadni” (Bognár – Telkes 1986: 201).

Családjogi és gyermekjogi tekintetben az egyik legkritikusabb a kapcsolattartás kérdéskörének körüljárása. A gyámhatósági eljárásról szóló 1/1974. évi OM rendelet alapján a procedúra alkalmával a kiskorú gyermek érdekeit kell szem előtt tartani, amellett, hogy az Európai Unió Alapjogi Chartájának 24. cikke alapján „*a gyermeknek joga van ahhoz, hogy mindkét szülőjével személyes és közvetlen kapcsolatot tartson fenn*<sup>25</sup>” (Szeibert 2015: 472). Ezen rendelkezéssel mutat azonosságot az Emberi Jogok Európai Egyezményének 8. cikkelye (Barzó 2019), valamint a Legfelsőbb Bíróság 17. számú irányelvének VI. pontja is, mely kimondja, hogy a gyermek nem veszítheti el egyik szülőjét sem, nem szenvedhet hiányt egyik szülő segítségéből sem (Szeibert 2015, Barzó 2019). Azaz a különélő szülők kötelesek a zavartalan kapcsolattartást biztosítani – a Polgári Törvénykönyv (Ptk.) 4:178. § 1. bekezdése alapján (Barzó 2019). Továbbá „*a kapcsolattartásra jogosultak körét a CSJK*<sup>26</sup> *kibővíti a mostohaszülővel (szülő házastársa), a nevelőszülővel (szülő élettársa), a korábbi gyámmal és azzal a szülővel, akinek a gyermekre vonatkozó apasági véelmét a bíróság megdöntötte, feltéve, hogy a gyermek hosszabb időn keresztül a háztartásában nevelkedett*” (Barzó 2019: 84).

A kapcsolattartás formáját tekintve három típusú lehet. A folyamatos (1) – azaz rendszeres időközönkénti, és időben és időtartamban nem korlátozott – kapcsolattartás megvalósulhat a) személyes találkozások alkalmával a gyermek tartózkodási helyén, illetve b) a visszaadás kötelezettségével történő elvitellel is. Személyes találkozás nélkül pedig megvalósulhat elektronikus levelezés, telefonálás, ajándékküldés alkalmával is<sup>27</sup>. Ettől eltérően az időszakos kapcsolattartás (2) például csupán a tanszüneteket, több napos ünnepeket foglalja magába. Ugyanakkor még ebben az esetben is lehetőség van például a gyermek külföldre viteléhez. Időtartama alapvetően naptári évenként körülbelül 1 hónap – mely többhetes időintervallumokban vagy akár megbontva is gyakorolható, a gondozó szülő szabadságával összhangban tartva. A harmadik típusként meghatározható, felügyelt kapcsolattartás (3) pedig kizárólag hivatalos helyiségekben (a gyermekjóléti szolgálat vagy központ kapcsolattartási ügyeletén) megvalósuló, szakember jelenlétében (és egyben tanácsadása mellett) történő találkozást foglal magába. Okaként és egyben indokaként is a szülők között megromlott családi kapcsolat nevezhető meg. (PATENT 2014, Barzó 2019).

A jogi keretek ellenére a szülők kevésbé együttműködőek – például indokolatlanul gátolhatja a másik szülővel való találkozást, kapcsolattartást, valamint ellene is hangolhatja

---

<sup>25</sup> „... kivéve, ha az érdekeivel ellentétben áll. [Mindemellett] az Európa Tanácsnak a gyermekkel való kapcsolattartásról szóló 2003. évi egyezménye gyermeki jogként rögzíti a kapcsolattartást, s kiemeli a gyermek információkban való részesülésének jogát is” (Szeibert 2015: 472).

<sup>26</sup> A Polgári Törvénykönyv Családjogi Könyve (Ptk. – CSJK) (Barzó 2019).

<sup>27</sup> Azaz indirekt kommunikációs formaként (Somfai 2008, Barzó 2019).

vélemény nyilvánításával. Ezen ellehetetlenítés legáltalánosabb eszköze a programok, és otthon tartózkodások átszervezése – ezzel felülírva a különélő fél kapcsolattartási idejét (Szeibert 2015, Barzó 2019).

A kapcsolattartás akadályozása ugyanakkor polgári- és büntetőjogi következményeket is maga után vonhat. Lehetséges polgári jogkövetkezmény lehet például a) a szülői felügyelet felülbírálása a bíróság által – a felügyeleti jog megváltoztatása, b) a jogsértéssel felmerült tényleges költségek és kiadások kártérítésként való megfizetésének előírása<sup>28</sup> (például utazási költségek, lefoglalt külföldi nyaralások ára, színház- vagy koncertjegy). Továbbá c) ha a különélő szülő úgy véli, személyi jogai is sérültek, sérelemdíjat kérvényezhet. Büntetőjogi értelemben a gyámhatóság dönthet úgy, hogy a) pénzbírságot szab ki – melynek mértéke 5.000 és 500.000 forint közötti –, vagy b) a rendőrség közreműködését kéri<sup>29</sup> (Szeibert 2015, Barzó 2019).

A gyermek ezen esetekben is önálló véleménnyel rendelkezhet – „*a részes államoknak a 12. cikk 1. pontja értelmében biztosítanunk kell az ítélőképessége birtokában élő gyermek számára azt a jogot, hogy minden őt érintő kérdésben szabadon kinyilváníthassa véleményét, s azt a gyermek korára és érettségére figyelemmel tekintetbe kell venni*” (Szeibert 2015: 483). Tehát a 9. életévét betöltött gyermeknek már személyes döntése lehet az, ha nem szeretne egyik szülőjével kapcsolatot tartani, 14 éven felülként pedig már nyilatkozatot is tehet erről. Illetve maga a gyámhivatal is dönthet a kapcsolat megszakítása mellett, amennyiben véleménye szerint bármelyik szülő veszélyeztette vagy tartósan elhanyagolta gyermekét (PATENT 2014, Szeibert 2015, Pilinszki – Gyetvai 2021). A gyámhatóság és bíróság a kapcsolattartási egyezségek érdekében tárgyalások útján dönt, valamint lehetőséget biztosít, a CSJK értelmében, mediáción való részvételre is. „*Egyezés hiányában a gyámhatóság vagy a bíróság – a kapcsolattartás céljának megfelelően – a gyermek kora, egészségi állapota, életkörülményei, a szülők személyes körülményei alapján, a kapcsolattartásra jogosult és a kapcsolattartásra kötelezett méltányos érdekére, tanulmányi előmenetelére tekintettel, az ítélőképessége birtokában lévő gyermek véleményének figyelembe vételével, a gyermek érdekében dönt*” (BH2012. 121. idézi Barzó 2019: 87–88).

Nemzetközi tekintetben Rodgers és Rose (2002, Mirnics és mtsai 2020) kutatásai rámutattak, hogy a szülői felügyelet kevésbé hatékony a mozaikcsaládok esetében. A vér szerinti szülőnek „*általában nincs elegendő erőforrása az iskolai tevékenységekben való*

---

<sup>28</sup> „... ha a kérelmező megfelelően igazolja költségeit és bizonyítja azt is, hogy azok a kapcsolattartás akadályozásával, szabályainak megszegésével összefüggésben keletkeztek” (Barzó 2019: 90).

<sup>29</sup> A disszertáció e keretek között nem tér ki a harmadik félnél történő elhelyezés esetére (Lásd: Ptk. 4:169.§, Barzó 2019).

*részvételre vagy a gyermekekről való gondoskodásra ugyanazon a szinten, mint egy biológiai családban”* (Mirnics és mtsai 2020: 216–217). Ezen eredménnyel hozható összhangba a Poortman és Seltzer (2007 idézi Földházi 2008) kutatásai alapján megállapított okozat, miszerint *„az anyák inkább az anyagi-gazdasági értelemben vett költségektől tartanak, míg az apák elsősorban a szülőként való szerepteljesítés miatt aggódnak”* (Földházi 2008: 42).

Magyarországon Földházi (2008) megállapítása alapján a különélő szülő – az esetek döntő többségében az apa – számára szintén fontos szétválást követően is a szülő szerep átélése, a gyermekhez fűződő viszony ápolása.

A gyermektartásra vonatkozó kérdések esetében Bradshaw és munkatársai (1999 idézi Földházi 2008) rámutattak, hogy a nem fizetés mögöttes befolyásoló tényezője gyakran a munkanélküliség, valamint a gyermekkel fenntartott kapcsolat hiánya. Vagyis *„az önszántukból fizető apák szorosabb kapcsolatot tartottak a gyermekükkel, és kötelességüknek tartották a fizetést”* (Földházi 2008: 32).

Magyarországi viszonylatban Szukicsné (1995, Földházi 2008) eredményei támasztották alá azon tényt, hogy mindazon apák nem tartják fontosnak a tartásdíj fizetését, akik akadályozva vannak gyermekeik láthatásában. Seltzer (1991 idézi Földházi 2008) alapján pedig attól is függ, hogy a gyermek születésekor a szülők milyen viszonyt ápoltak egymással. Furstenberg és munkatársai pedig arra hívták fel a figyelmet, hogy figyelembe kell venni a gyermek életkorát is – azaz, hogy mikor következett be a válás. *„Ha ez a gyermek egészen fiatal korában történik, az apa kapcsolata az anyánál maradó gyermekkel általában megromlik, míg a gyermek felnőttkorában bekövetkező válás esetén mindkét szülő kapcsolatban marad a gyermekkel”* (Furstenberg et al. 1995 idézi Földházi 2008: 32).

Összességében a szakkönyvekben is „szerencsésnek” nevezett helyzetben a szülők bírósági eljárás nélkül döntésre jutnak a gyermekelhelyezéssel kapcsolatban – egy olyan helyzetet teremtve ezáltal, amely a gyermek számára is megelégedést ad. *„Az alapvető nehézség éppen abból származik, hogy amíg a válás után a lelki alkalmazkodás stratégiai célja a házastárshoz való kötődés megszüntetése és az érzelmi függetlenség visszanyerése, a gyermekhez való kötődés nem gyengülhet a válás után”* (Bognár – Telkes 1986: 199). A nemzetközi gyakorlatban is az elmúlt két évtizedben így a váltott elhelyezés kezd domináns formává válni. A tanulmányok ezt többek között a „shared parenting” vagy a „shared-time parenting” kifejezéseivel, azaz a megosztott szülőség kifejezéseivel azonosítják (Smyth és mtsai 2016).

A család rendszerként való értelmezése esetében több alapelv is megfogalmazható a válás utáni gyermekelhelyezés témakörén belül. Egyrészt a közös idő, mint kapcsolattartási forma megtartása – amely alapvetően a közös gyermekfelügyelet formájával azonosítható.

Másrészt, ha mindezen együttnevelés (például gátló tényezők – mint anyagi-, vagy lakásproblémák miatt) nem valósulhat meg, „akkor a gyermeket annál a szülőnél kell elhelyezni, aki nemcsak a gyermek gondozását képes a legjobb szinten ellátni, hanem arra is képes, hogy a másik szülővel való lehető legjobb kapcsolatot biztosítsa” (Bognár – Telkes 1986: 203). E kapcsolatba a volt társ rokoni hálózata (például nagyszülők) is beletartoznak (Bognár – Telkes 1986, Barzó 2019).

A második alapelvvel ellentétben a Goldstein – Freud – Solnit (1973, L. Strauss – B. Strauss 1974) szerzőhármás érvelése<sup>30</sup> kimondta, hogy az a szülő, aki a legalkalmasabb a gyermek további nevelésére (és zavartalan fejlődésének garantálására), „pszichológiai szülőként” nevezhető meg és kizárólagos gyermekfelügyeletre jogosított. Ebben az esetben a másik szülővel való kapcsolattartás a „pszichológiai szülő” döntésén múlik. Tehát a felek ekkor nem csak a váláshoz kapnának jogot, hanem a gyermekfelügyeleti kérdésekben való döntéshez is. Később viszont, például a Wallerstein – Kelly (1980 idézi Bognár – Telkes 1986) szerzőpáros rácafolt erre a megállapításra. Hiszen „egyértelműen hátrányos pszichológiai következményekkel jár... a gyermeknek mindkét szülőre szüksége van” (Bognár – Telkes 1986: 203). Tehát a válással csupán a házasság szűnik meg – nem pedig a család (amely következményként ugyan átalakul), vagy a szülők felelőssége a gyermekük iránt.

## 4.2. Gyermek a mozaikcsaládban

Az eddigi szakirodalmi feltárás eredményeként megállapítható, hogy abban az esetben tekinthető optimálisnak egy mozaikcsalád kialakulása és egyben létezése is, ha a családi funkciókat és az azokhoz társított feladatokat, szerepeket összehangoltan kezelik a tagok. Továbbá, akár csak a nukleáris típusú családokban, a család két központi, fő pillére, az apa és az anya személye válik meghatározóvá, kiknek köre kiegészül a pótszülők csoportjával. Szerepeik a gyerekek szempontjából is relevánsak, mivel a mozaikcsaláddá válással a gyermekek egykori társadalmi, szocio-kulturális helyzetei átalakulhatnak. A változások megítélése és a helyzettel való megbirkózás összefüggést mutathat azzal, hogy az apai és anyai típusok, valamint a válást követően kialakult szülő-típusok közül melyeket képviselnek az érintettek.

A mozaikcsaláddal való elégedettséget számos tényező határozhatja meg – akár a szoros, belső kapcsolatokat, akár a külső, tágabb kapcsolatrendszereket figyelembe véve. Továbbá befolyásolóan hathat a családi szerepekkel való azonosulás mértéke, illetve a nevelt, közös vagy saját gyermekkel való kapcsolat minősége és mennyisége. A legegyszerűbb

---

<sup>30</sup> Mely érvelést „elsősorban klinikai esettanulmányokra és az örökbefogadás, illetve intézeti nevelés következményeinek pszichoanalitikus elemzésére alapozzák” (Bognár – Telkes 1986: 204).

tulajdonságát a mozaikcsaládoknak így a mostoha - szülő - gyermek hármass kapcsolatot adja, és a szereplők között fennálló viszonyok határozzák meg a minőségüket (Jensen et al. 2019, Kukucska 2020b).

Az új család kialakulása szorosan érintheti az „eredeti”, kiinduló család rokonsági szálait, valamint a családon belüli, gyermeki szerepekre is kiterjedhet – az új családban képviselt értékrendek és attitűdök értelmében is. Egy új gyermeki szerepben *„alkalmazkodniuk kell az új partner(ek)hez (új házastárs, annak gyermekei), továbbá át kell alakítaniuk viszonyukat az elköltözött vér szerinti szülővel, esetleg hozzászokni annak új társához és az ő gyermekeihez”* (Andorka 2006: 424). Az Andorka (2006) által leírtak így befolyásolhatják a szülőhöz fűződő lojalitást is (mint az érzelmi megingathatatlanságot vagy a szófogadást), melyet az 1980-as évek óta szülői elidegenítési szindrómának, vagy manapság szülői elidegenítésnek neveznek a bírósági és tudományos szóhasználatban egyaránt (Latta 2013). Az elvált felek közül gyakran a gyermekfelügyelettel bíró szülő lehet mindezen erkölcsi, megingathatatlansági problémák indítója, melyek a gyermeki lojalitás kettéhasadásához, lojalitáskonfliktushoz is vezethetnek (Bognár – Telkes 1986, Satir 1999, Lengyel 2000, Goldenberg – Goldenberg 2008, Sik – Nemeshegyi – Szécsi 2016, Mirnics és mtsai 2020, Pilinszki – Gyetvai 2021).

Gyermeki oldalról a mozaikcsaládon belüli helyzetüket alapvetően határozza meg a kötődés, ami nem más, mint *„egy érzelmi kötelék a gyermek és gondviselője között, mely a gyermek első életévében formálódik és alakul ki, valamint a későbbi kapcsolatainak alapjaként fog szolgálni”* (Jakab 2018: 28). Ennek értelmében, ha a válás az érintett gyermek születését követően megy végbe, a későbbiekben mind a vér szerinti, mind a pótszülőhöz való kötődését és kapcsolatát is befolyásolhatja. Továbbá a pótszülő-gyermek kapcsolatra az édesanya lelki állapota is hatással lehet – elsődleges kötődési személyként (egyfajta bioszociális ösztönként) befolyásolhatja azt –, melyet maga a válás is erőteljesen meghatározhat (Jakab 2018). Az anyák továbbá központi szerepet töltenek be az összetartozás érzésének biztosításában (Leake 2007, Czibere és mtsai 2022), valamint a mozaikcsaládban való alkalmazkodás elősegítésében is (Smith 2008, Cartwright 2010).

A gyermekek szemszögéből mind a két családrészben betöltött szerepüket és helyzetüket erőteljesen befolyásolja egyrészt a különélő szülővel – és esetleg annak új családjával – való kapcsolata (Kukucska 2020b). Ugyanis *„a gyerekek saját akaratukon kívül is – sajnos – résztvevői a válási folyamatnak, s többségük válás utáni helyzete sem „rendeződik” az évek során. Életkoruktól függően más-más „terhet” jelenthet számukra a velük élő szülő „érzelmi támogatása”, s a „vasárnapi szülővel” kialakítandó új kapcsolat”* (Lengyel 2000: 217). Szalma Ivett (2021) leírása ennek kapcsán rámutatott, hogy alapvetően a

3-12 éves kor közötti gyermekek esetében gyakoriak a különélő szülő-gyermek kapcsolatok. Tinédzser kortól kezdve – az életkorral összefüggő változásokkal együtt – a szülőhöz fűződő viszonyok is átalakulhatnak. Másrészt a gyermek számára kihívást jelenthet a vele egy háztartásban élő pótszülővel való kapcsolata is, mely az egyik legkritikusabbnak nevezhető kapcsolat a mozaikcsaládokban (Neményi 2000, Raley – Sweeney 2020).

A gyermek-mostoha szülő kapcsolatokban megmutatkozó érzelmek tehát kétoldalúak. Így például mindazon pótapák, akik jó viszonyt ápolnak a nevelt gyermekeikkel, jobb testi és lelki állapotban is vannak, amely a gyermekek oldaláról is pozitívként értelmezhető – a pótszülő minél intenzívebben bekapcsolódik az életükbe, a gyermekek annál kevesebb magatartásbeli problémával fognak később megküzdeni, valamint az iskolai teljesítményük sem fog romlani (Tillmann 2007, Latta 2013, Helgertz – Tegunimataka 2024).

A mostoha szülő csatlakozásának sikeressége a gyermek nemének függvényében is alakulhat. A fiúk általában jobb kapcsolatot ápolnak a mostohaapákkal, mint a lányok (Jensen – Shafer 2013; Pasley – Moorefield 2004 idézi King – Lindstrom 2016), esetükben *„a mostohaapa csatlakozásának sokkal több előnye, haszna van... mint a lányoknál. Emellett a mostohaapás fiúk sokkal érettebb viselkedést mutatnak, mint az olyan családokban, ahol az elvált anya neveli a gyermekét”* (Chandler 1998 idézi Eisingerné 2012: 44–45). Egy másik nézet szerint viszont a lányok körében nagyobb annak a valószínűsége, hogy a mostohaapával való kapcsolatuk idővel javul (Ganong et al. 2011 idézi King – Lindstrom 2016).

A pótszülővel kialakított kapcsolatot az idő is meghatározhatja. A gyerekek minél több időt töltenek a különélő, vér szerinti szülővel, annál nehezebben alakítható ki a mostoha szülővel való pozitív kapcsolatuk (Latta 2013, Raley – Sweeney 2020). Az időtényező viszont a gyermekek életkora szerint is lényeges lehet, mivel *„a korai gyermekkorban és a kamaszkorban széthulló család problémás magatartást eredményezhet”* (Eisingerné 2012: 43).

A King – Lindstrom (2016) szerzőpáros kutatásukban megvizsgálták a mostohaapa és mostohagyermek kapcsolatokat a serdülőkor és a fiatal felnőttkor között a házaspár, pótapás családokban. A serdülőkori célcsoport meghatározásával kívánták a gyermek-pótszülő kapcsolatok feltérképezésekor megjelenő problémát feloldani, miszerint minden esetben csupán a kiskorúakra összepontosítanak a kutatások, így nyitottan hagyva azt a kérdést, a gyermek-pótszülő kapcsolatok hogyan alakulnak az idő múlásával. Eredményként azt találták, hogy ha a gyermek-mostoha szülő kapcsolat kiegyensúlyozott, az a felnőtté válást követően sem romlik meg – így az a mostoha szülő, aki például kezdetben támogatta mostohagyermekét a házi feladatok elvégzésében, később az egyetemi választások során is mellette fog állni. A gyerekek pedig a fiatal felnőttkorba lépve sem építették le pozitív kapcsolataikat a mostoha szülővel – a megkérdezett gyerekek 46 százaléka arról számolt be, hogy serdülőkorban és fiatal

felnőttkorban is közel érezték magukat a mostohaapjukhoz. Ennek megfelelően ők alkotják azt a csoportot, akik a legjobban boldogulhatnak a felnőttkorba való átlépés során annak függvényében, hogy képesek a pozitív szülő-gyermek kapcsolatban rejlő társadalmi tőkére támaszkodni.

A King – Lindstrom (2016) páros korábbi tanulmányokra reflektálva is megállapította, hogy a házasság minősége és a szülő-gyermek kapcsolatok között összefüggések mutathatóak ki – vagyis minél támogatóbb a házasság, annál nagyobb az érzelmi biztonság, a szoros kapcsolatok kialakításainak lehetőségei (Jensen – Howard 2015, Erel – Burman 1995 idézi King – Lindstrom 2016). A jó házasság ösztönzően hathat a mostohaapára, a gyermekkel való pozitív kapcsolat kialakítására vonatkozóan (Ganong – Coleman – Martin 1999 idézi King – Lindstrom 2016), illetve az anya-gyermek kapcsolat ugyancsak hozzájárulhat a pozitív mostohaapa-gyermek kapcsolathoz (Weaver – Coleman 2010, King – Amato – Lindstrom 2015, King – Lindstrom 2016, Hornstra – Kalmijn 2020).

A pótszülő minél inkább a saját értékrendjét szeretné a nevelt gyermekének átadni, annál jobban elutasítással, elfordulással találkozhat a gyermek részéről (Lengyel 2000, Ambrus – Gergely 2009, Latta 2013, Jensen et al. 2019). A gyermekeknek ezen felül meg kell élniük esetenként a további új tagok jelenlétét is – mint a féltestvérek születését vagy mostohatestvérek, új rokonok bekapcsolódását. Az új családi egység elfogadását számukra nehezítheti, hogy nem azonosak a családon belüli helyzeteik – *„az anya gyereke rendszerint állandóan ott lakik (illetve innen jár el a saját apjához), míg az apa gyereke többnyire csak látogatóba jön”* (Fischer 2005: 108–109). Mindezzel a gyermek által megszokott családi szerepek és közegek még inkább felborulhatnak (Neményi 2000, Nyics 2020).

A mozaikcsalád kapcsolathálózatainak szempontjából, Riley (1983 idézi Harcsa – Monostori 2020) leírása alapján a megsokszorozódó kapcsolatok pozitívak lehetnek a mozaikcsaládban nevelkedő gyermekekre nézve. Ezzel szemben viszont, Furstenberg (1987 idézi Harcsa – Monostori 2020) szerint a mozaikcsaládokban élő gyermekek kevésbé beágyazottak a családi kapcsolatrendszerekbe – amelyek rövid és hosszú távon is negatív következményekkel járhatnak. A közös gyermek születése pedig *„a mozaikcsalád komplex rendszerét még tovább bonyolíthatja, különösen akkor, ha a közös gyermek a családi szerepviszonyok stabilizálódása előtt érkezik”* (Downs 2004 idézi Mirnics – Terék 2019: 53). A stabilizálódás ez esetben a szülői páros nevelési elveinek összeegyeztetését is jelentheti a gyermekekkel szemben, amellett, hogy mint párnak a közös partnerkapcsolatukat is stabil alapra kell helyezniük (Kukucska 2020b).

A féltestvér vagy mostohatestvér jelenléte nem csupán a gyermek családon belüli helyzetére, érzelmi állapotára lehet hatással – befolyásolhatja a szülői szerepek alakulását is.

Vagyis kérdés, hogy „... a közös gyermek születése, ezáltal a mozaikcsaládon belüli kis nukleáris rendszer keletkezése megerősíti-e a mozaikcsaládot. Az eredmények nem egyértelműek” (Mirnics – Terék 2019: 43). A közös gyermek születésekor a pótszülő visszahúzódhat az újonnan kapott pótszülői szerepköréből és kizárólag az új, közös gyermekkel szemben építheti ki teljes értékű szülői funkcióit. Épp ezért nehezen meghatározható, hogy a közös gyermek születése új esélyt ad-e a család egységesítésére, vagy inkább további konfliktusokat eredményez (Fischer 2005, Krähenbühl et al. 2007, Mirnics – Terék 2019, Kukucska 2020b).

A gyermekek mozaikcsaládon belüli helyzetére számos nagy mintán végzett kutatás (7. táblázat) is rámutat – mint például Dawson, Jensen, Bauman vagy Zill.

**7. táblázat: A mozaikcsaládokban élő gyerekek viselkedési problémáit vizsgáló korábbi kutatások főbb eredményeinek összefoglalása**

Szerző(k)	Vizsgálat tárgya	Eredmények
Wadsworth, Burnell, Taylor és Butler 1985	Viselkedési és érzelmi problémák, képességek  N=2543	A mozaikcsaládban élő gyerekek hajlamosabbak antiszociális magatartásra és neurotikus viselkedésre, mint a hagyományos családban élők. A mozaikcsaládból származó gyerekek a képességmérő teszteken gyengébben szerepeltek.
Peterson és Zill, 1986	Viselkedési és érzelmi problémák; iskolai viselkedés  N=1080	A mozaikcsaládból származó gyerekek magasabb értékeket mutattak a depresszióval, befelé fordulással, antiszociális magatartással és hiperaktivitással foglalkozó skálákon, mint a hagyományos családból származó gyerekek. A mozaikcsaládban élő gyerekek lényegesen nagyobb arányban mutattak viselkedési problémákat az iskolában.
Zil, 1988	Viselkedési érzelmi problémák, iskolai viselkedés, szellemi egészség  N=11686	A mozaikcsaládban élő gyerekek nagyobb arányban igényeltek pszichológiai kezelést vagy ismételték osztályt. Tanulmányaik rosszabbak lettek, több napot hiányoztak az iskolából és az egészségügyi méréseken is rosszabbul teljesítettek, mint a hagyományos családban élő gyerekek. A családtípus hatásai

		nyilvánvalóak, a mostohaanyás családban élő gyerekek általában rosszabbul viselkednek, mint a mostohaapás társaik. Gyenge pozitív kapcsolat áll fenn a viselkedési problémák és a mostohatestvér léte között. A korai gyermekkorban vagy kamaszkorban bekövetkező családfelbomlás a problémás magatartással kapcsolatban áll. Ha a család széthullása a gyermekkor közepén történik, kevesebb a negatív hatás.
Flewelling és Bauman, 1990	Káros anyagok fogyasztása és szexuális aktivitás  N=2102	A mozaikcsaládból származó kamaszok gyakrabban fogyasztanak káros szereket. Nagyobb arányban voltak szexuálisan aktívak, mint a hagyományos családban élők.
Aquilino, 1991	Kirepülés  N=5264	A mozaikcsaládban élő lányoknál (különösen mostohatestvér léte esetén) nagyobb a korán elköltözők aránya. A fiúknál a mostohaazulőkkel való együttélés kapcsolatban áll a korai elköltözési aránnyal. Az ok általában a házasság vagy a függetlenné válás. Közülük kevesebben hagyják el otthonukat tanulmányi okokból, mint más családtípusban élők.
Dawson, 1991	Viselkedési és érzelmi problémák; iskolai magatartás; fizikai állapot  N=17110	A mozaikcsaládból származó gyerekek közül magasabb a viselkedési problémával küzdők aránya. Nagyobb arányban részesülnek kezelésben, mint a hagyományos családtípusból származók. Nagyobb az osztályismétlés, a felfüggesztés és eltanácsolás aránya a mozaikcsaládban élők közül. Általános egészségük is veszélyeztetettebb.
Featherston e. Cundick, és Jensen, 1992	Tanulmányi teljesítmény és iskolai magatartás	A mozaikcsaládos gyerekek a hagyományos családban élőkkel szemben alacsonyabb tanulmányi átlagot értek el, magasabb volt

	N=530	arányuk a hiányzások és késések esetében, a szociális képességeik rosszabbak voltak. Emellett magasabb arányban mutattak bomlasztó, érdektelen viselkedést az osztályban.
Sanderur, McLanahan és Wojtkiewicz, 1992	Tanulmányi teljesítmény N=5246	A mozaikcsaládok gyerekei csekélyebb arányban vehették át érettségi bizonyítványukat, mint a hagyományos családból származók. A régóta fennálló mozaikcsaládból származó fiatalok közül kevesebben tanultak tovább egyetemen, mint a hagyományos családokból származók.
Krishnakumar és Buehler, 2000 <sup>31</sup>	Metaanalízis vizsgálat N=38 tanulmány	A 38 tanulmányból megállapították, hogy a szülők között fennálló konfliktusos helyzetek és a szülő-gyermek kapcsolat között összefüggés mutatható ki. Továbbá összefüggésbe hozható a szigorú büntetéssel valamint az alacsony szülői elfogadással is. A szülők közötti konfliktus ezáltal romboló hatással van a szülő-gyermek kapcsolatra is. A mozaikcsaládok szempontjából így például a szülő-pótszülő konfliktus negatívan befolyásolja a gyermek-pótszülő kapcsolatot.
Mirnic és mtsai, 2020 <sup>32</sup>	Maladaptív sémák vizsgálata a nem hagyományos családformákban N=1804	A mozaikcsaládokban a bizalmatlanság – abúzus séma magas értékei mutathatók ki (azaz a válás negatív következményei jeleníthetők meg). Az adatok alátámasztották, hogy a mozaikcsaládok életében jelen levő konfliktusoknak <i>“egyértelműen negatív következményei vannak a maladaptív sémák keletkezésére nézve”</i> (Mirnic és mtsai 2020:

<sup>31</sup> Kocsor, F. – Láng, A. – Babós, A. – Gyuris, P. (2022): A genetikai rokonság és a szülői kapcsolati minőség hatása a testvérkapcsolatokra. In: *Magyar Pszichológiai Szemle* 77, 3, 341–359. oldal

<sup>32</sup> Mirnic, Zs. – Smohai, M. – Terék, Z. – Fazekas, D. (2020): Maladaptív sémák nem hagyományos családformákban. In: *Psychologia Hungarica VIII/2*. 214–231. pp.

		214). Ugyanakkor a többszöri családszerkezet változásokon átesett (mozaikcsaládban felnőtt személyek) kevesebb hátrányt szenvednek el, mint a hosszabb ideig egyszülős családformában élő társaik.
Kocsor és mtsai, 2022 <sup>33</sup>	<p>Kérdőíves vizsgálat a testvérkapcsolatok meghatározására</p> <p>2 vizsgálati csoport:</p> <p>1) Olyan felnőttek, akik legalább egy féltestvérrel vagy mostohatestvérrel nőttek fel; N=121</p> <p>2) Olyan felnőttek, akik legalább két olyan vér szerinti vagy nevelt gyermeket neveltek fel, akik egy háztartásban éltek; N=25</p>	Eredményként megállapítható, hogy bár a rokonsági fok hatással lehet a szülői részrehajlás megítélésére, ezt a testvérek közötti korkülönbség még inkább befolyásolja. Továbbá a konfliktusok mértékét a korkülönbség határozta meg: minél nagyobb a korkülönbség, annál kevesebb konfliktus van a testvérek között.
Helgertz és Tegunimataka, 2024 <sup>34</sup>	<p>Mozaikcsaládok hatása a gyermekek oktatási eredményeire (svédországi eredmények)</p> <p>N=1.274.647</p>	A Svédországra kiterjedő kutatás megerősíti, hogy a tinédzser évek korszaka a legproblémásabb időszaknak tekinthető szakasz. Eredményeikként megállapítják, hogy kevés jel mutat arra, hogy a gyermek- vagy serdülőkorukban a mozaikcsaládban élő gyerekek rosszabbul teljesítenek az iskolában, mint azok a gyerekek, akiknek szülei elváltak,

<sup>33</sup> Kocsor, F. – Láng, A. – Babós, A. – Gyuris, P. (2022): A genetikai rokonság és a szülői kapcsolati minőség hatása a testvérkapcsolatokra. In: *Magyar Pszichológiai Szemle* 77, 3, 341–359. oldal

<sup>34</sup> Helgertz, J. – Tegunimataka, A. (2024): Stepfamily formation and the educational outcomes of children in Sweden. In: *Journal of Marriage and Family* 86 (1), 72 – 94. pp.

		de nem házasodtak újra. Emellett az eredmények rávilágítanak, hogy a pótapának vagy póttanyának való kitettség, valamint a pótszülő társadalmi-gazdasági erőforrásai hatással lehetnek a gyermek iskolai előmenetelére.
--	--	---

Forrás: Eisingerné Balassa, B. (2012): *Édesem vagy mostohák? Vásárlási döntések a mozaikcsaládokban*, 43. oldal, saját szerkesztés

Az eredmények között szerepel többek között a családi ház elhagyásának a gyermek életében korábban bekövetkező esemény meghatározó jelenléte, mely nemileg bár mindkét csoportot egyaránt érintheti, a mozaikcsaládban élő serdülő lányok nagyobb valószínűséggel lépnek ki korábban a családból, mint a fiúk (Bognár – Telkes 1986, Hetherington – Bridges – Isabella 1998 idézi King – Lindstrom 2016). A Wallerstein – Kelly kutatópáros eredményei alapján megállapítható, hogy *„a váláshoz való alkalmazkodás sikerét vagy kudarcát ugyanazok a tényezők határozzák meg mindkét nem számára, nevezetesen: a mindkét szülővel fenntartott kapcsolat minősége, a válás utáni család életének rendezettsége, valamint az, hogy a válás a felnőttek számára mennyire teljesítette be azokat a reményeket, amelyeket a válástól, mint megoldástól vártak”* (Bodnár – Telkes 1986: 115).

A pszichés zavarokon, az antiszociális magatartási problémákon vagy a depresszióval esetleg hiperaktivitással való küzdelmeken túl a mozaikcsaládban élő gyermekek körében előfordulhat még a kábítószer- és alkoholfogyasztás, a deviáns viselkedés, a korai szexuális élet (és egyben a társaikkal szembeni korábbi gyermekvállalás). Továbbá a negatív önértékelés és az iskolai problémák – mint a rosszabb érdemjegyek, a gyakori hiányzások, esetleg a részleges vagy teljes kimaradások (Molnárné 1985, Földházi 2008, Eisingerné 2012, Latta 2013, Horváth-Szabó 2014, Korpics 2016, Stephenson – DeLongis 2019). Mindezek a problémák a válásra adott gyermeki reakciókkal is egyezést mutathatnak, amelyeket részletesebben a 7. táblázat mutatott be.

Kérdésként merülhet fel, hogy a testvérkapcsolatok hogyan alakulnak annak függvényében, hogy vér szerinti, fél- vagy mostohatestvéreként vannak jelent a háztartásokban. Eisingerné megállapítása alapján *„eltérés van a hagyományos családban élő fiatalok és a patchwork családok magatartásában”* (Eisingerné 2012: 42). Mindez egyezést mutat a King – Lindstrom (2016) szerzőpáros megállapításával is, miszerint a mozaikcsaládban felnövekvő gyermekek pszichológiai jóléte, a családformából eredően alacsonyabb, mint a

nukleáris típusban felnevelkedő gyermekeké.<sup>35</sup> Tehát „*a család felbomlásának negatív hatása megmutatkozik többek között a zaklatott, neurózisra hajlamos emberek számának növekedésében... káros hatása kisugárzik a következő nemzedékre is: a harmonikus családi hátteret nélkülöző gyermekek jelentős részénél szocializációs nehézségek, illetve egészségi károsodások lépnek fel*”<sup>36</sup> (Molnárné 1985: 186-187).

Gyuris és szerzőtársai (2020) szintén a gyermeki nézőpontokat előtérbe helyezve írnak a testvérkapcsolatokról a mozaikcsaládokban<sup>37</sup>. A testvérkapcsolatok elemzéséhez szükséges információkat egy 196 főből álló kérdőíves adatbázis biztosította. A megkérdezettek gyermekkorukban vér szerinti, fél- vagy mostohatestvérekkel éltek. Általános eredményként megállapították, hogy az együtt élő testvérek kapcsolatát – annak minőségét – nem befolyásolta a genetikai rokonság szintje. Ezzel szemben viszont a vér szerinti testvérek arról számoltak be, hogy gyermekkorukban több konfliktust éltek át (körükben is inkább a férfiak, mint a nők (Dankanen et al. 2016 idézi Gyuris és mtsai 2020)), mint a féltestvérek. A féltestvérek kapcsán ugyanakkor megállapítható, hogy az apai és anyai féltestvérek kapcsolata eltérő – az anyai féltestvérek közötti kapcsolat gyakoribb, mint az apaiak között. Magyarázó tényezőként ekkor is a gyermekelhelyezési adatok jelölhetőek meg, miszerint a nyugati társadalmakban, válást követően a gyermekek az édesanyával maradnak és ezt követően az anyjuk későbbi kapcsolataiból származó gyermekekkel nőnek fel (Pollet 2007, Gyuris és mtsai 2020, Kocsor és mtsai 2022). Tehát „*habár genetikailag ugyanolyan fokú rokonok, mégis különbséget kell tenni az anyai és az apai féltestvérek között*” (Kocsor és mtsai 2022: 345). Hasonló eredményről számol be a Tanskanen et al. (2017) által publikált tanulmány is, amely a *British Millenium Cohort Study* (N=7527) adatai alapján a testvérek konfliktusait vizsgálták. Megállapították, hogy a vér szerinti testvérek nagyobb valószínűséggel éltek át konfliktusokat, mint az anyai féltestvérekkel élők. Magyarázatként ekkor a szülői erőforrásokhoz való hozzáférések eltérő mértékei adhatóak meg (Tanskanen et al. 2017, Gyuris és mtsai 2020, Kocsor és mtsai 2022).

---

<sup>35</sup> Mindezen „*önsorsrontó érzelmi és kognitív mintázatokat*” korai maladaptív sémákként elemezték Mirmics és szerzőtársai (2020: 217). A szerzők leírása alapján a mozaikcsaládban nevelkedett és szocializálódott gyerekek körében könnyebben is alakulhatnak ki. Ekkor a problémák kialakulása a gyermek- és serdülőkorra tehető, és az érzelmi szükségleteik sérüléséből ered. A szerzők többek között ide sorolják az autonómia, a biztonságos kötődés, a kompetencia és az én-azonosság érzését, a reális keretek és az önkontroll jelenlétét.

<sup>36</sup> Ezen káros hatást kimutató, történetileg visszamutató eredményekre jutottak az evolucionista biológusok is – Willführ és Gagnon (2013 idézi Erdélyi 2019) – egy több tízezres történeti-demográfiai elemzés kapcsán, miszerint „*a mostohaszülő megjelenése a 18-19. századi Németországban (a Grimm-mesék vidékén) és New France-ban (mai Kanada, Québec) csökkentette a mostohagyermekiek túlélési lehetőségeit, vagyis megrövidítette élethosszukat*” (Erdélyi 2019: 12).

<sup>37</sup> Az eredeti tanulmányban a szerzők a patchwork kifejezést alkalmazzák.

A testvérkonfliktusok így a szülő-utód konfliktus elméletéből (Trivers 1974 idézi Gyuris és mtsai 2020, Kocsor és mtsai 2022) is következhetnek: *„a szülők már arányban szeretnék az idejüket és anyagi javaikat gyermekeikre fordítani, mint ahogyan az ők igényelnék”* (Kocsor és mtsai 2022: 345). Kapcsolataikat, konfliktusaikat az együtt töltött idő (az együttélés) is befolyásolja – az anyai féltestvéreknek súlyosabb konfliktusaik voltak.

A mostohatestvérekkel kapcsolatban pedig megállapítható, hogy az életkor nem releváns befolyásoló tényező a konfliktusaikat figyelembe véve (Michalski – Euler 2007, Gyuris és mtsai 2020, Kocsor és mtsai 2022). A szülői ráfordítások szempontjából támasztott igények pedig a vér szerinti szülőhöz köthetőek elsősorban. *„Ugyanakkor a pótszülő mellett gyakran rendelkezésre áll a családon kívül élő vér szerinti szülője is. Így a féltestvérek nem azonos mértékben támaszkodnak a velük élő szülőkre, ami csökkentheti a konfliktusok számát”* (Kocsor és mtsai 2022: 346).

## V. fejezet

### A mozaikcsalád belső dinamikája a mindennapokban

„A család az a társadalmi intézmény, ahol a leendő racionális cselekvő egyén megtanulja mindazt, ami a társadalmi együttélést és beilleszkedést teszi lehetővé: alapszabályokat, írott és íratlan törvényeket, a „mit szabad és mit nem szabad”-okat, illetve hogy mely cselekvés mely jutalmat vagy büntetést vonja maga után” (Ambrus – Gergely 2009: 19). Ezen alapszabályok lefektetése – a „mit szabad és mit nem szabad”-ok meghatározásai a mozaikcsaládok életében a különböző családrészek összehangolási szükségszerűsége miatt válik releváns kutatási kérdéssé. A nevelési kérdések egységesítése mellett pedig a család mindennapi élete is központi témává válik – a felvett szerepek és a családi feladatok megosztásának tekintetében<sup>38</sup>.

Becslések alapján akár 6 évbe is beletelhet „mire az újabb házasságban élő szülők között kialakul a stabil szövetség és együtt tudnak működni a családi élet buktatóinak kezelésében” (Goldenberg – Goldenberg 2008: 63). A Rooseveltt és Lofas szerzőpáros (1976 idézi Bognár – Telkes 1986) által megkérdezett mozaikcsalád tagjainak válaszai alapján az erős, együttműködni képes „mostohacsaládok” összecsiszolódása is legalább három évig tartott. „Ennyi időt vett igénybe, amíg minden családtag – a gyerekek is – megtalálták a helyüket, és a családi élet végre biztonságot és megelégedettséget nyújtott mindnyájuknak” (1976 idézi Bognár – Telkes 1986: 162). A Visher szerzőpáros alapján (1978 idézi Bognár – Telkes 1986) is, ezen időszak akár 3-4 évet is felölelhet. A megszilárdulás nehézsége a csalárendszer felbomlásával is fenyegethet – ugyanis az újrarászódások általában kevésbé stabilak, mint az első házasságok (Raley – Sweeney 2020).

Az interakcionista elméleti keretet figyelembe véve a családtagok együttműködése „jellemzően a belső struktúrán alapuló, szervezett, kialakult mintázatot követ; ez a mintázat mindenki számára lehetővé teszi, hogy megtanulja, mi az, ami az ő és mások számára megengedett, illetve ami tőlük elvárható” (Goldenberg – Goldenberg 2008: 106). Azt pedig, hogy a családi interakciók bizonyos mintázatot követnek, elsőként Don Jackson (1965 idézi Goldenberg – Goldenberg 2008) állapította meg. Jackson alapján a szabályok a családi élet vezérelveinek tekinthetők, amelyek egyben a jövőbeni interakciós minták formáit is meghatározzák (Goldenberg – Goldenberg 2008, Weiszt 2015). Továbbá, leírásai alapján a családi életben a redundancia-elv érvényesül – vagyis a család ismétlődő viselkedésláncokat működtet. A disszertáció szempontjából kérdéses, hogy a kiinduló család szokásai

---

<sup>38</sup> Ez a fejezet saját, korábban megjelent publikációim felhasználásával készült. Felhasznált tanulmányok: Kukucska 2020a; 2020b; 2022.

megmaradnak-e az újonnan kialakított, multinukleáris családi keretek között is, illetve a hozott minták és értékek ütköztetése milyen típusú konfliktust eredményez (például konstruktívan bővítik szokásaikat, hagyományaikat, vagy destruktív módon a kapcsolatra romboló hatást fejthet ki). Hiszen „*egy jól működő családban a szabályok segítenek fenntartani a rendet és a stabilitást*” (Goldenberg – Goldenberg 2008: 109).

### **5.1. A mozaikcsalád kezdeti nehézségei**

„*Minden mozaikcsalád úgy jön létre, hogy vagy elválik az eredeti szülőpár, vagy közülük az egyik meghal, s ezzel az eredeti család felbomlik. Ezek az események a család életében paranormatív krízisek, amelyekre nem tudnak előre felkészülni*” (Rosta – Ádám 2014: 81). Ezek a családi fejlődésben bekövetkező, életciklusoktól független, hirtelen változások két módon következhetnek be. Egyrészt a változások gátolhatják az egyik szakaszból a másikba történő átlépést, másrészt érzékelhetővé válhatnak a következő szakaszba való haladás megszakadásával – például egy válás következtében (Vályi é.n.). Minden esetben – érintve ezalatt az új családban megjelenő minden tagot – egyfajta reszocializáció megy végbe<sup>39</sup> (Ranschburg 1980).

Satir (1999) és a Bognár – Telkes (1986) szerzőpáros továbbá a családfejlődésben megmutatkozó kríziseket a család újjászerveződésének szükségességével azonosítja. Ilyen krízisként jelentkezhet például a gyermekszülés időszaka; a gyermek önállósodása, felnőtté válása; a házastárs elvesztése; vagy a nagyszülővé válás. A mozaikcsalád-fókuszú megközelítések így hozzájárulnak a családon belüli egyedülálló folyamatok vizsgálatához, melyek nem csupán a kihívások bemutatására szolgálnak a mozaikcsaládok életében, hanem azon tényezők feltérképezésére is, melyek segíthetnek a tagok számára megbirkózni a normatív kihívásokkal (Coleman – Ganong – Russell 2013, Pyllyser et al. 2019). Mivel például a Goldenberg (2008) szerzőpáros leírása alapján jellegzetes problémaként jelentkezhet a korábbi család elvesztésének átéléséből fakadó érzelmek (mint a remény, az álmok feladása), valamint az eltérő családi hagyományok összeegyeztetése.

A mozaikcsaládokban jelentkező nehézségekre „*legkorábban az amerikai szociológusok, pszichológusok és szociális munkások figyeltek fel*” (Harcza – Monostori 2020: 5). A fellépő nehézségek összefüggést mutathatnak a szerkezetéből adódó összetettségekkel is. Minél komplexebb egy mozaikcsalád (például az ötös tipizálás értelmében meghatározott közös

---

<sup>39</sup> Dr. Ranschburg Jenő (1980) a reszocializáció folyamata alatt az újdonsült pár azon kényszerhelyzetét értette, amikor több generációs együttélésre kényszerülnek – például lakáshiány miatt. Ugyanakkor a mozaikosodás folyamata is magába foglal egyfajta újra-szocializálódást, mind az új családi környezetbe, mind az újonnan felvett szerepekbe (például pótszülői vagy fél/mostoha testvéri szerep).

gyermekes összetett család, melyben mind a két fél gyermekkel lépett be az új kapcsolatban, és mellettük közös gyermeke is született a párnak) annál nagyobb nehézségek jelentkezhetnek az új, mozaik családrendszeren belül (Kukucska 2020b). Tehát „*a konfliktusok és azok szereplői is kiterjedtebb mintázatot mutathatnak*” (Czibere és mtsai 2022: 84). Ilyen problémaként léphetnek fel a gazdasági jólét kérdései is, melynek kapcsán Brown és szerzőtársai (2015) megállapították, hogy minél összetettebb egy mozaikcsalád, annál negatívabb hatások érvényesülnek a gyermekek gazdasági jólétében. A kutatás viszont kizárólag a gazdasági jólétre fókuszált, így figyelmen kívül hagyta a gyermek más területekhez való alkalmazkodását – mint a tanulmányi teljesítményt vagy a testi, lelki egészséget.

Így egyfajta nehézségként értelmezhető, hogy „*sajnos mindeddig nem vizsgálták rendszerszemléletben, hogy ezeknek a kapcsolatoknak jelentős befolyása van-e a gyerekek fejlődésére; valójában csak nagyon keveset tudunk erről*” (Krähenbühl et al. 2007: 71). Továbbá a mozaikcsaládban megjelenők számára a korábbiakban szintén jelzett, tisztázatlan szerepelvárásaik ugyancsak a nehézségek egyik fő forrását jelenthetik (Bognár – Telkes 1986, Aronsohn 1997 idézi Eisingerné 2012, 2013, Jensen et al. 2019, Mirnics és mtsai 2020).

Alapvetően tipikus mozaikcsaládi problémaként jelentkezik a párkapcsolat fejlődési szakaszainak átstrukturálódása. Ugyanis, míg a nukleáris családban először a partnerek közötti kapcsolat alakul ki, amely kellő időt biztosít a pár közötti kötelék megszilárdulására, addig a mozaikcsaládban az újdonsült pár gyermekkel vagy gyermekekkel együtt lépnek be a kapcsolatba. A párnak nincs kellő ideje kapcsolatuk megalapozására – értékeik és normáik összeegyeztetésére (Mirnics – Terék 2019, Kocsor és mtsai 2022). A problémára korábban Fischer is rámutatott, mint meghatározó különbség a nukleáris és a mozaik családtípus között – „*a hagyományos család úgy jön létre, hogy először kialakul a tengelye, a házaspár, majd megszületnek a gyerekek. A mozaikcsaládnál fordított a sorrend. Adva van egy csoportosulás – a szülő a gyerekével vagy gyerekeivel –, és ebbe a csoportosulásba kell beépülnie az új partnernek*” (Fischer 2005: 27). A gyermekek már a kapcsolat kezdetekor jelen vannak, mely nem hagyható figyelmen kívül. A pár életében már a kapcsolatuk kibontakozó szakaszában megjelennek a szülői feladatok – mint *mozaikszülőség* (Harcsa – Monostori 2020). Ehhez társuló problémakör a pótszülő túlvállalása – megpróbál „jobb” lenni, mint a vér szerinti szülő. A póttanyák alapvetően a gondoskodásban, míg a pótapák a tekintély szempontjából vállalják túl magukat. Probléma viszont, hogy ezek a túlzó viselkedések nem hagynak időt az alkalmazkodásra, a közös fejlődésre – hiszen funkcionális késztetésből fakadnak (Maag-Weigand 2005, Krähenbühl et al. 2007, Eisingerné 2012, Bogár 2017, Mirnics – Terék 2019).

A legtöbb esetben nehézségként jelölik meg a családterápiával foglalkozó szakemberek a „klasszikus”, nukleáris családformára jellemző életszerveződésbeli kérdések előtérbe

helyezését a mozaikcsaládokban. Vagyis a nukleáris családdal való azonosulásra vonatkozó törekvéseket (Fischer 2005, Howden 2007, Eisingerné 2012). A Visher szerzőpáros (1995) által bemutatott, strukturális összehasonlítás alapján viszont megállapítható, hogy „*nagyon távol áll egymástól a két modell*” mind szerkezetileg, mind a családban megjelenő szerepek, feladatok szempontjából (Eisingerné 2012: 40).

A partnerkapcsolatokat figyelembe véve a korábban bemutatott életciklusok is befolyásolóan hathatnak a mozaikcsalád belső működésére. A kapcsolat kezdetekor a párok életciklusai eltérhetnek, így például a gyermeknevelés terén is különbözhetnek tapasztalataik, ismereteik. Amennyiben az új partner fiatalabb, gyermektelen, számára a párkapcsolat válik elsődlegessé, míg gyermekes párjának a családias, harmonikus környezet megteremtése élvezhet prioritást (Fischer 2005, Mirnics – Terék 2019).

Neményi (2000) leírása alapján a családszerkezet is hatással lehet a belső harmónia érzetének alakulására – „*a mostoha szülők nagy arányban számolnak be arról, hogy házasságukat boldogabbnak és harmonikusabbnak éreznék, ha nem lennének a megelőző házasságból származó gyermekek (az apák közül 20, az anyák közül 60 százalék)*” (Neményi 2000: 263). Egy későbbi, 2019-es kutatás értelmében viszont a család szerkezete és típusa már nem feltétlenül határozza meg a családtagok elégedettségét, és az eredmények alapján a legerősebb befolyásoló hatással az egyértelműen meghatározható és gyakorlott szerepek bírnak (Mirnics – Terék 2019). Vagyis a családtagok minél inkább azonosulni tudnak szerepeikkel, és kompetensnek érzik benne magukat, annál kevésbé lesz számukra az új családi egység gondterhelt, és nehézségekkel teli (Kukucska 2020b).

Annak ellenére, hogy a mozaikcsalád szerkezetei (belső szerepkörei, értékei, attitűdjei) eltérnek a nukleáris családétól, a nevelési funkciókat betöltő személyek megnevezései mutathatnak azonosságot – apának vagy anyának is nevezhetik a pótszülőt. Azzal viszont, hogy az újonnan bekapcsolódó személyt is anyának/apának szólítja a gyermek, egyfajta elzárkózást is közvetíthet a vér szerinti, de különélő szülő irányába. Az ilyen „*hamis „belső térkép” használata azzal jár, hogy a család nem neki való ideáloknak próbál megfelelni, jelentősen megnehezítve azt a feladatot, hogy egy olyan új egészet működtessenek, amely minden érintett számára lehetővé teszi a fejlődést és a növekedést*” (Krähenbühl et al. 2007: 70–71).

Mindemellett több tipikus probléma is meghatározható, mint a megoldatlan vagy tisztázatlan kapcsolat a különélő szülők között, esetleg a volt társ kizárása. A különélő vér szerinti szülő többféleképpen is reagálhat az új helyzetre. Lehetséges, hogy kiszáll vagy ezzel ellentétben, túlságosan is részt kíván venni az új család belső működésében, mindennapi életében, mellyel akár konfliktusokat is generálhat (Krähenbühl et al. 2007, Eisingerné 2012, Sik – Nemeshegyi – Szécsi 2016, Ganong – Coleman 2016 idézi Hornstra – Kalmijn 2020). Ez

az úgynevezett intenzív apaság egyre inkább előtérbe került az elvált családok életében is – értve ezalatt azokat a feladatvállalásokat (legyen az gyermeknevelési vagy háztartási feladat), melyeket korábban a párjukra hárítottak (Szalma 2021). Szalma Ivett (2021) továbbá rámutat, hogy ez a „modern apa”, aki komplexebben értelmezi az apaszerepét, magasabb iskolai végzettséggel rendelkező, egzisztenciális kiegyensúlyozott, jómódú és földrajzilag is gyermekeihez közelebb élő férfi. Ezen tényezők járulhatnak hozzá az apa-gyermek kapcsolat pozitív fenntartásához.

Az új család kialakulásakor alapvető nehézségként jelentkezhet az integráló folyamat is – amely nem csupán az új tag feladata, hanem kölcsönös folyamatként értelmezendő. Hiszen *„míg apává vagy anyává terhesség és szülés révén válik az ember, a pótszülői szerep folyamatos kölcsönhatások során alakul ki”* (Krähenbühl et al. 2007: 63). Tehát az egyén életében jelentkező új szerepkörként, el kell sajátítania a hozzá kapcsolódó szabályokat és kötelemeket is. Ez a szerepkör pedig sok esetben bizonytalan, ami szintén konfliktus forrásává válhat (Bognár – Telkes 1986<sup>40</sup>, Spéder 2005a, Fischer 2005, Eisingerné 2012, Mirnics – Terék 2019, Jensen et al. 2019, Nyics 2020, Kocsor és mtsai 2022). *„Az új partnernek egy kialakult szülő-gyermek alrendszerbe kell integrálnia, a párkapcsolatnak a gyermekekkel való összecsiszolódással egy időben kell megerősödni”* (Mirnics – Terék 2019: 42). Nehézségként jelentkezhet a nem egyértelmű társadalmi minta, a pótszülőre vonatkozó labilis és egyben ellentétes elvárások – főképp a mozaikcsalád jogi meghatározatlansága miatt (Mirnics – Terék 2019).

A gyermekek szempontjából pedig, a családterápiát központba helyező tanulmányok (Fischer 2005, Krähenbühl et al. 2007, Bogár 2017) szerint egyfajta külön próbatételként is értelmezhető a változó családi helyzet – mind a társadalmi, mind a személyes, pszichológiai, viselkedési jólétüket befolyásolja (Tillman 2007, Jensen et al. 2019). A válást követően az édesanyával maradt fiúgyermek, egyszerre töltheti be a „majdnem szülő” szerepet – az azzal járó felelősséggel –, és a ház urának szerepét is. Vagyis, ebben az újonnan kialakult szerepfelállásban partnerének is kezeli bizonyos mértékben a gyermekét (Arditti 1999, Mirnics és mtsai 2020). Az új partner érkezésekor ez a szerepkör az új tagra ruházódik át, és a gyermek visszatér a testvéri, gyermeki szerepébe. Így a *„kamaszfiúk és mostohaapák között... konfliktusossá válhat a férfiszerep körüli vetélkedés. Ez leginkább hatalmi harc formáját szokta öltetni, a vita azon folyik, hogy „ki az úr a háznál”*” (Fischer 2005: 101). Az új társ bekapcsolódása ezért szerepkonfliktust is eredményezhet a gyermekben – nem tudja

---

<sup>40</sup> A szerzőpáros értelmezése alapján akár kulturális sokk-ként is felfogható.

összeegyeztetni korábbi felelősségteljes helyzetét a gyermeki szintre történő visszalépésével (Krähenbühl et al. 2007, Bogár 2017, Nyics 2020).

A Stephenson – DeLongis szerzőpáros által 2019-ben publikált, longitudinális kutatás a mozaikcsaládokra koncentráltan vizsgálta a stressz és a konfliktus családi életet befolyásoló hatását. Arra keresték a választ, a partnerek stressz- és problémaézelése milyen hatást gyakorol a partnerkapcsolatok stabilitására. A kutatásban résztvevő párok (N=170) – „*akik közül néhány év múlva 37 százalék számolt be a korábbi kapcsolat felbomlásáról*” (Czibere és mtsai 2022: 88) – az okok között többek között kiemelték a gyermekneveléssel kapcsolatos problémákat, a partnerek közötti nézeteltéréseket, a pótszülő - gyermek kapcsolatban előforduló nehézségeket, a pótszülő integrációját, a gyermekek alkalmazkodását. Mindazon kapcsolatokban, ahol az egyik fél nem érzékelte mindezen, a társ által megfogalmazott problémákat, nagyobb valószínűséggel végződtek válással/különválással (Stephenson – DeLongis 2019, Czibere és mtsai 2022).

A gyermeki szerepekre vonatkozóan Popper Péter a „funkciógyerek” típusra is felhívja a figyelmet, melynek kapcsán a szülők kapcsolatuk megmentését vagy tartósítását remélik gyermekeiktől (Fáber 2019). A mozaikcsaládok életében további „funkciógyermeki” jelenlétet várhatnak el a felnőtt családtagok az összetartozás, a közös családi egység biztosítása érdekében. A gyermek ilyenkor „kaméleon-működést” produkálhatnak (Garber 2014), vagyis azt mondhatja, amit az aktuálisan jelen lévő szülő hallani szeretne (Pilinszki – Gyetvai 2021).

Összességében az „*új ételek, új szabályok, új szokások, új lojalitás, esetleg új nyelvhasználat és életvitel [egyaránt] bonyolítja az átmenet problémáját*” (Goldenberg – Goldenberg 2008: 63). Vagyis a mozaikcsaládok belső működése, a család sikeressége sok esetben azon áll, hogy a családtagok a kritikus szituációkat, nehézségeket hogyan tudják kezelni (Coleman – Ganong 1997, Eisingerné 2012).

A kritikus, konfliktusos helyzetek kategorizálása érdekében a disszertáció a Deutsch (1969 idézi Czibere és mtsai 2022) által létrehozott konstruktív és destruktív konfliktuskategóriáit valamint a Thomas-Kilmann (1974 idézi Szabó – Pilinszki – Héra 2015) által felállított konfliktuskezelési stratégiák modelljét alkalmazza.

A konstruktív konfliktus nyílt és őszinte kommunikáción keresztül elősegítik a célok elérését – a résztvevők számára így enyhítve a feszültséget (Szabó – Pilinszki – Héra 2015, Czibere és mtsai 2022). „*A konstruktív konfliktusok így magukban hordozzák a fejlődés lehetőségét*” (Czibere és mtsai 2022: 89). Míg ezzel szemben a destruktív konfliktus „*versengésre épülő, antiszociális és a kapcsolatot bomlasztó*” nézeteltérésként értelmezhető (Szabó – Pilinszki – Héra 2015: 83). Negatív következményeiként magára a kapcsolatra is romboló hatással lehet (Czibere és mtsai 2022).

A Thomas-Kilmann modell 5 konfliktuskezelő típust határoz meg (5. ábra): 1) elkerülő; 2) versengő; 3) alkalmazkodó; 4) kompromisszumkereső; 5) együttműködő-problémamegoldó. Az *elkerülő* távol tartja magát a probléma forrásától, míg a *versengő* mások igényeinek figyelembe vétele nélkül igyekszik céljait elérni. Az *alkalmazkodó* típus figyelembe veszi a konfliktus mögött meghúzódó tényleges kapcsolatot – így annak fenntartása érdekében céljaikat fel is adhatják. A *kompromisszumkereső* csoport tagja inkább megpróbálják meggyőzni a másik felet, míg az *együttműködő-problémamegoldó* típus tagjai számára a célon túl a kapcsolat is fontos – ezért a mindkét fél által támasztott célokat figyelembe veszik (Szabó – Pilinszki – Héra 2015).

**5. ábra: A Thomas-Kilmann-féle konfliktuskezelési stílusok**

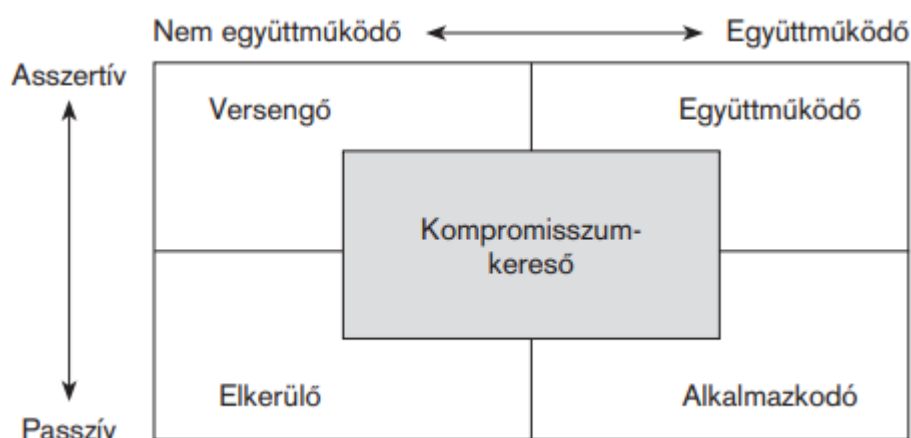

Forrás: Szabó, T. – Pilinszki, A. – Héra, G. (2015): Közösségi konfliktusok és konfliktuskezelési stratégiák. Egy Nógrád megyei kutatás eredményei. In: Pilinszki, A. – Szabó, T. (szerk.): *Családi és közösségi konfliktusok*. Semmelweis Egyetem Mentálhigiéné Intézet, Budapest, 83. oldal

## 5.2. A családon belüli feladatok, szerepek és munkamegosztások

A mozaikcsaládok belső működései a szerepek összeegyeztetése kapcsán magukba foglalják a háztartási kérdésköröket is, mint a háztartási munkamegosztás, a mozaikcsaládban megjelenő női-férfi szerepek esetleges átalakítását – új elemekkel való bővítését (melyet maga a családszerkezet is, a pótszülői szerepkör megkíván). Az új szerepek és feladatok meghatározásai annak tükrében is befolyásolóan hathatnak – és bizonyos esetben a problémák forrását is adhatják –, hogy a különböző családrészek összecsiszolódásakor ki-milyen habitusokkal érkeznek az új családba.

A mozaikcsaládok vizsgálatakor is érvényes ugyanakkor, hogy „a családok belső életét vizsgálva akarva-akaratlanul a nemi szerepekbe ütközünk, amelyek meghatározzák, át- meg- átszövik a családi élet minden területét, és megnyilvánulnak a jövedelemszerzéstől kezdve a

*háztartási munkamegosztáson és a szexualitáson át a döntésekben és a konfliktusokban vállalt szerepekig*” (Nagy 2002: 155).

Földházi (2008) megállapítása alapján, Magyarországon kifejezetten jellemző az erős család- és gyermekközpontúság, mellyel párhuzamosan a magyar lakosság tradicionális nézeteket vall (a családról és a női-férfi szerepekről egyaránt) (Csurgó – Kristóf 2012).

A Mirnics – Terék (2019) szerzőpáros kutatása például az összetett típusú mozaikcsaládokban a női pótszülőket (vagyis a pótanyákat) terheltebbekként jellemzi – több stresszel találkoznak, mint a pótapák. A pótanyák étellel való elégedettsége alacsonyabb (Mirnics – Terék 2019). Mögöttes tényezőjeként megjeleníthető, hogy *„a pótanyai szerepet valamelyest irányítják a női szerepre vonatkozó kulturális elvárások [is]”* (Mirnics – Terék 2019: 52). Ilyen kulturális elvárásként jeleníthető meg a magyar családok életvezetésében megmutatkozó gyermek-fókuszú nézet (mint a gyermekvállalás és a gyermeknevelés értéke) (Csurgó – Kristóf 2012).

A változások egyik sarkalatos pontjaként az 1960-as évektől számítható, posztmodern időszak – és az akkor végbemenő modernizációs hatások jelölhetőek meg. A házas nők, édesanyák munkavállalásával, a kétkeresős családmódel elterjedésével számos változás következett be. Ilyen változásként említik a nők gazdasági függetlenedését, mely átformálta a család arculatát is, megteremtve a válás lehetőségét – azok kezdeményezését a női oldalról is (Coontz 2004, Phillips 2004 idézi Földházi 2008).

A modern korban kibontakozó női jogok a posztmodern korban is kifejtették hatásukat, így a következmények között szerepelt a családi tekintély változása is. Ekkor *„a hagyományos, patriarchális tekintély-képletben szereplő, kizárólagosan „férfi-apa” tekintélyt felváltotta a „szülői” tekintély, amelyet a férfi és a nő, az apa és az anya kölcsönösen gyakorolnak”* (Farkas 1974: 507).

A változások a családok helyzeteit is érintették, hiszen már nem csupán, mint gazdasági egységek működtek, hanem társadalmi közösségekként is megjelentek. Ekkor számos családi funkció kikerült a család közvetlen fennhatóságából és a társadalmi intézményekhez került – mint például az oktatás, a munkavégzés vagy a szabadidő felhasználása. Következményként pedig a függőségi viszonyok lazulását vélték felfedezni – *„amennyire csökken a család befolyása az egyéni döntésekre – pályaválasztás, házasság stb. – annyira szűnik meg a vérségi kötelék és a rokoni egymáshoz tartozás tekintélyi alapon fenntartott kötelezettsége”* (Farkas 1974: 506). Ugyanakkor csupán arról volt szó, hogy a posztmodern korban a férj és feleség egyenlőben oszthatja meg a háztartási és gyermeknevelési feladataikat. Ennek köszönhetően pedig egyre „szimmetrikusabb” családok jöhetnek létre (Somlai 2013). A statisztikai adatok viszont a posztmodern szerepviszonyok ellenére sem támasztják alá ezen állítást. Takács

megállapítása alapján például a posztszocialista országok problematikájaként ez a fajta „dzsender jójó hatás”, mely egyenlőtlenségeket teremtett a nők munkaerőpiaci és otthoni jelenléte között. Hasonló problémával a férfiak viszont nem szembesültek, az államszocializmus alatt „az apaság gyakran kimerült a gazdasági jellegű kötelességvállalásban” (Takács 2017: 106). A rendszerváltást követően a házimunka és a gyermeknevelés továbbra is jellegzetesen női feladatként jelent meg – a materialista magyar családpolitikai rendszer alátámasztásával (Dupcsik – Tóth 2014, Takács 2017). Tehát „a nők számára többletterhet jelent a munkaerő-piaci részvétel és a család ellátása-gondozása, a háztartás együttes feladatának teljesítése” (Utasi 2006: 70).

A gazdasági változások hatására elterjedt kétkeresős családmódel a háztartások gazdaságtanáának szemszögéből ugyanakkor változtatásokat hozott. A nők megjelenése a foglalkoztatottak körében jelentős mértékben átalakította a családok mindennapi életét, melyben pozitívumként szolgál a plusz bevételi forrás, amely hozzájárulhat a háztartások gazdasági növekedéséhez. Ugyanakkor ez az értelmezési keret nem számol a fizetés nélküli, háztartási munkamegosztással – melynek jelentős része továbbra is a nőkre hárul.

A modernizálódás felé nem csupán a női munkavállalás mutatott – a nemi szerepeket tekintve a női és a férfi szerepekben is meghatározó változások történtek az elmúlt évszázadhoz képest (Tóth 2007, Rosta – Ádám 2014). Így már nem minden területen érvényesül a férfi dominancia. Az átalakulások eredményeként is, egy háztartáson belül négy nagy terület határolható el a családtagok feladatainak tekintetében: 1) a háztartási feladatok, 2) a gyermekkel kapcsolatos felvigyázási és gondozási feladatok, 3) a közösségi, mint társadalmi feladatok, és a 4) gazdasági feladatok. A feladatkörök ellátásai lehetnek női, férfi vagy közös feladatok egyaránt, illetve az elvégzésükre vonatkozó döntések is származhatnak közös megegyezésből, a férj vagy a feleség döntéséből (8. táblázat). Az egyes tevékenységek, amelyek a négy nagy kategóriába kerülnek, „meghatározzák a férj és feleség tevékenységi területének relatív nagyságát és természetét, illetve a házastársak közti viszonyt” (Ambrus – Gergely 2009: 168).

## 8. táblázat: Háztartáson belüli döntések és feladatok

DÖNTÉS	TEVÉKENYSÉGET VÉGZŐ		
	♂	♂♀	♀
Férj	Férj autonómiája	Férj dominanciája	Férji autokrácia
Közösen	Feladatmegosztás	Kooperáció	Feladatmegosztás
Feleség	Feleségi autokrácia	Feleség dominanciája	Feleség autonómiája

Forrás: Ambrus, Z. – Gergely, O. (2009): *Családszociológia*. Scientia Kiadó, Kolozsvár, 169. oldal, saját szerkesztés.

A mintázatok alapján szintén négy típus határozható meg: a (1) feleség-, valamint a (2) férj-dominálta modell, illetve az (3) autonóm és (4) kooperatív típus (Herbst 1960 idézi Ambrus – Gergely 2009).

Magyarországon Tóth Olga (2007) az európai tendenciáktól eltérő, sajátos helyzetet vélt felfedezni a háztartási munkák kapcsán. Az attitűdöket továbbra is a premodern, tradicionális és patriarchális társadalom jellemzői uralják, míg leírása alapján a nemi szerepekhez, a családhoz való viszonyulások egy modern, az európai társadalmak sorába illeszkedő ország jellemzői társulnak. Mindezen tradicionális értékpreferencia számos más szerző elemzésében is megjelenik, és leírásaik szerint Magyarországon a háztartási munkák jelentős részét továbbra is a nők végzik – *„különösen azokat, amelyek napi rutinfeladatot jelentenek, mint a főzés, a mosogatás és a takarítás”* (Földházi 2018: 146). Vagyis míg a nő háztartást vezet, biztosítja a családi harmóniát, a férfi munkahelyi teendőire koncentrál (Schadt 2005, Utsi 2006, Huszti 2014, Makay – Spéder 2018, Földházi 2018, Kiss 2018). Minderre Takács Judit (2017) vizsgálata is rámutatott, amely az (önbesorolás alapján) aktívan törődő apák csoportját vizsgálta<sup>41</sup>. Korábbi kutatásokra hivatkozva megállapította, hogy 2009-ben is, Magyarországon *„a férfiak legfontosabb feladata, hogy anyagilag biztosítsák a család megélhetését”* (Takács 2017: 104). Ugyanakkor hasonlóan széleskörű egyetértés övezte az *„apának lenni és gyermeket nevelni az egyik legszebb élmény”* kijelentést (Spéder 2011 idézi Takács 2017: 104). Ezen eredmény egyezést mutathat a Koslowski által közölt, 2011-ben végzett, 13 európai ország háztartáspanel adatait magába foglaló elemzés eredményeivel is, mely megállapította, hogy *„az apai kenyérkereső szerep nem zárja ki a gyermekgondozásban és –nevelésben betöltött aktív részvételt”* (Takács 2017: 105). Így amellet, hogy aktív munkaerőpiaci résztvevők, a gyermekeikkel is törődő egyének.

<sup>41</sup> Takács (2017) az angol nyelvterületen használt involved fatherhood illetve az engaged fatherhood kifejezéseket fordítottan aktívan törődő apa koncepcióvá.

A mozaikcsaládok kutatásakor ennek megfelelően kérdéses, hogy a családok belső működésében továbbra is a férfié (legyen vér szerinti vagy pótszülői szerepkörben) a domináns szerepkör, vagy az időszakos egyszülős családmodellek hozzájárultak a nők családon belüli hatalmi kérdésköreinek átalakulásához – érintve akár a háztartási munkákat, akár a gyermeknevelési kérdéseket?

### **5.3. A családi mindennapokban kialakított szokások és hagyományok**

*„A szokványos család a kialakulásától kezdve természetes egységet képez. A mozaikcsaládnak össze kell nőnie”* (Fischer 2005: 23). Így a mozaikcsaládban is fontossá válnak a családtagokra vonatkozó szabályok kialakításai, a családi szokások bevezetési (Nyics 2020). A mozaik családszerkezet ilyenkor magába foglalja a két családrész szokásrendjének összefésülését, és egy közös családi rítus kialakítását is. A közösen kialakított napi rutinok és szokások biztosíthatják a mozaikcsalád számára a kötődések kialakulását (Baxter et al. 1999, Hutchinson et al. 2007, Ganong et al. 2021).

Durkheim (2003 [1912], Neulinger – Mitev 2017) általános rítusértelmezése szerint a családi rítusoknak jelentős szerepe van a családi egység és összetartozás biztosításában, a közösséghez való tartozás megéléséhez. A tevékenységek alkalmával a családtagok lehetőséget kapnak értékeik kinyilvánítására, valamint a kollektív érzések és gondolatok megerősítésére. *„Meghatározó szerepet játszanak a családok mindennapi életében, ünnepeiben és átmeneti állapotaikban egyaránt”* (Neulinger – Mitev 2017: 64).

*„Crespo és szerzőtársai (2008) kutatása alapján megállapítható, hogy azok a házaspárok, akik több időt és energiát szántak családi rituálékra, jobb és közelebbi párkapcsolattal jellemezhetőek”* (Neulinger – Mitev 2017: 70).

A családi szokások, hagyományok megteremtését, valamint a közös események szervezését, rendezését gyakran épp ez a mozaik családforma zavarhatja meg. Ilyenkor *„a családi ünnepek indikátorként teszik láthatóvá azt a problémát, hogy a nyílt, különböző életközösségeken átívelő kapcsolatrendszerekben nagyon nehéz megmondani, ki kivel és mennyire tartozik össze”* (Fischer 2005: 25). Gyakran a gyermeket is választás elé állítja családrendszerének átstrukturálódása – a nagyobb családi események alkalmával (például karácsony) döntenie, esetleg időpontokban meghatározott menetrendet kell kialakítania, hogy minden részcsaládjával ünnepelhessen. A Visser szerzőpáros (1978) alapján hasonlóan zavart helyzetet teremthetnek például az iskolai események is – mint az anyák napi ünnepségek. Ekkor a gyermekben kizárólag a hagyományos anyaképet erősítik meg, és egyben ünneplik is – figyelmen kívül hagyva a póttanyai szerepköröket (Bognár – Telkes 1986).

Kisgyermekkorban a szülővel való közös időtöltés fel is értékelődhet, a válást követően – ekkor az érintett gyerek *„szinte újra felfedezi szülőjét, akivel most órákig lehet beszélgetni, játszani, moziba menni, kirándulni”* (Lengyel 2000: 218).

A közös szabályok és szokásrendek kialakítására így az összeköltözést követő első néhány hónapot jelölik kritikusként a családszociológiával foglalkozó szakemberek, amikor *„ki kell alakítani azokat a „játékszabályokat”, amelyek minden tag számára elfogadhatók, meg kell teremteni azokat az alapokat, amelyekre a közös élet ráépíthető”* (Fischer 2005: 70).

## VI. fejezet

### A kutatás módszertana

A kutatás középpontjában a családszociológia „fehér foltja” (Harcza – Monostori 2020), a mozaikcsalád áll – figyelembe véve az új család összetételi és életszerveződési kérdéseit, valamint a család szerkezetéből adódó változatos belső működéseket. Az elméleti részben bemutatott koncepciók alapján a disszertáció a többek között Mirnics – Terék (2019) szerzőpáros által is alkalmazott definíciót alkalmazza a mozaik (multinukleáris) típusú családszerkezetekre. Tehát a mozaikcsaládokban *„egy együtt élő pár (biológiai szülő és pótszülő) közösen nevel legalább egy olyan gyermeket, aki valamelyik fél előző kapcsolatából származik”* (Mirnics – Terék 2019: 41).

A vizsgálati célcsoport megkérdezése kvalitatív, félig strukturált interjúk kutatási módszerrel történt. Az interjúk kutatás jellemzőiből fakadóan adataim nem reprezentatívak – azaz nem tekinthetők általános érvényűnek a mozaikcsaládokra nézve (Babbie 2008, R. Fedor – Huszti 2016). Ugyanakkor, mint ahogyan a Denzin – Lincoln szerzőpáros fogalmaz, *„a kvalitatív kutatások révén olyan társadalmilag releváns, ám korábban kevésbé kutatott témákhoz kerülhetünk közelebb... melyről csupán kvantitatív módszerek alkalmazásával nehéz vagy lehetetlen lenne megfelelő képet alkotni. Emellett az interjúzás módszerének alkalmazása különösen jól illeszkedik társadalmi életünk alapvetően performatív és elbeszélte jellegéhez”* (Denzin – Lincoln 2003 idézi Takács 2017: 110).

#### 6.1. A kutatás célja és a kutatás kérdései

A kutatás a mozaikcsaládokban megjelenő családszerkezet-, szerep- és funkció változások témakörével foglalkozik, melyben megjelennek az új együttélésből származó családforma előnyei illetve hátrányai is az egyes dimenziókban – különös tekintettel a két újonnan összekapcsolódó családrész kialakulására.

A mozaikcsaládok a családi funkciók fenntartásában és elsajátításában nehezített helyzetben vannak. Ekképpen a disszertáció empirikus része magába foglalja a családszociológiai megközelítések – az elméleti és szakirodalmi feltárás során bemutatott interakcionista, fejlődésszemléletű, strukturális-funkcionális és rendszerelméleti keretek – mozaikcsalád-központú értelmezését.

Az elméleti megközelítésmódokat figyelembe véve a disszertáció célja:

- az interakcionista elméleti összefüggések alapján a családtagok közötti viszonyok feltárása – érintve az elvált felek kapcsolatát, az új családszerkezethez kapcsolódó rokonok és barátok jelenlétét;
- a fejlődésszemléletű elméleti kereteket alkalmazva a családi életciklusok eltéréseinek (azok megszakadásának, dinamikájának és ismétlődéseinek) bemutatása;
- strukturális-funkcionális szemszögből a családi funkciók vizsgálata a háztartások gazdaságtanának, a gyermeki nevelés kérdéskörének, a reprodukciós nézőpontból a közös gyermek témájának, a személyiségek stabilizálása szerint pedig az időbeosztásoknak, a szabadidő eltöltésének, családi hagyományoknak a vizsgálatait;
- rendszerelméleti keret alapján pedig a családi határok el- és összerosódásának, valamint az új, mozaik családszerkezetre jellemző szabályok és szokásrendek elemzése (bemutatva a két, összekapcsolódó családrész szokásrendjének összefésülését, és egy közös kialakítását).

Az empirikus kutatás e témaköröket figyelembe véve a következő **kutatási kérdésekre** kíván választ adni (a fentebb bemutatott családszociológia fogalmi apparátusainak segítségével):

- 1) Hogyan tölti be a családi funkciókat a mozaikcsalád?
- 2) A mozaikcsalád hogyan alakítja ki az új családi dinamikát és a szerepeket: a családi, partnerkapcsolati és gyermeki szerepeket?
- 3) Hogyan rendeződnek át a szűkebb és tágabb rokonsági kapcsolatok a mozaikcsaládok kialakulását követően?

A meghatározott kutatási kérdések rámutatnak: 1) a vér szerinti (de külön élő) szülő helyzetére – a mozaik családszerkezetbe való lehetséges bekapcsolódására vagy elzárkózására, szülői szerepkörének gyakorlására; 2) a rokoni hálózatok átstrukturálódására (például régi és új nagyszülők helyzetére); 3) a testvérek (vér szerinti, fél- vagy mostohatestvérek) helyzetére (nevelési kérdéseikben húzódó határookra, nehézségekre). A kutatási kérdésekre a disszertáció, a hazai és nemzetközi elméleti keretekbe ágyazott, szakirodalmi feltárással reflektáló, a kutatási irányoknak megfelelő eredményeket is magába foglaló tagoltsággal ad választ.

## **6.2. A kutatás dimenziói**

A kutatás kiinduló adatbázisát a Magyar Tudományos Akadémia Mobilitási Kutatási Centrum Kiválósági Együttműködési Program keretében a Debreceni Egyetem Szociológia és

Szociálpolitika Tanszékén zajló „*Mobilitás és immobilitás a vidéki terekben*” című kutatási program biztosította. A kutatás során, 2020-ban 40 darab félig strukturált interjú készült. A célcsoport fókuszú interjúvázlat kialakításához megalapozó, szakértői interjúkat készítettünk, egy szociális esetmenedzserrel, egy családterápiás szakemberrel és egy gyermekvédelmi gyámmal. Az interjúk a koronavírus terjedésének első hullámában kerültek felvételre, viszont a COVID-19 járvány terjedése az interjúk rögzítését nem befolyásolta. A kutatócsoport tagjai az interjúkat elsősorban telefonos vagy online (Skype, Messenger vagy Google Meet) kapcsolat segítségével rögzítették, míg a személyes találkozások alkalmával a járványügyi előírásoknak megfelelően jártak el.

A szakemberekkel folytatott beszélgetések több kiemelt kérdést foglaltak magukba, mint például azt, hogy hogyan kerülnek kapcsolatba a mozaikcsaládokkal, hogyan jelentkeznak (vagy jelentkezhetnek) – és milyen nehézségekkel –, van-e a családban megjelenő gyermekeket érintő speciális kérdéskör (például tartásdíj, gyermekfelügyelet), illetve maga az érintett pár hogyan tud tapasztalataik szerint összezsírozódni – mi jellemzi e családszerkezeteket (akár a kommunikációs csatornákat is figyelembe véve).

A szakemberekkel készített félig strukturált interjúkat követően dolgoztuk ki a kvalitatív vizsgálat kérdéssorát (*1. számú melléklet*), amely 7 fő dimenziót foglalt magába:

- 1) az alany személyes bemutatkozása;
- 2) családon belüli szerepek és a családi munkamegosztás;
- 3) a család életkörülményei és pénzgazdálkodási, fogyasztási kérdései;
- 4) családi és családon kívüli kapcsolatok;
- 5) gyermekek helyzete;
- 6) nehézségek és konfliktusok,
- 7) időfelhasználás.

A kvalitatív, nem valószínűségi mintavételi módszert alkalmazva a kutatás során összekötő vagy személyes kapcsolatokra alapozva kértünk információkat a mozaikcsaládban élő személyekről. Ennek megfelelően a hólabda módszert és a célirányos, elmélet-vezérelt mintavételt alkalmaztuk. Az ily módon felkeresett célcsoport körében anonim interjúk készültek, melyek rögzítése – a résztvevők beleegyezésével – diktafonnal történt. A hangfelvételekről szószzerinti átiratokat készítettünk.

Az interjúk feldolgozása több fázist foglalt magába. Az interjúk átfogó eredményeinek megismerése érdekében a családi keretek meghatározása elsődleges feladatot jelentett – annak definiálása, hogy az érintett alany pótanyás, pótapás, összetett, részidős vagy közös gyermekes mozaikcsalád tagja-e. Ugyanis az interjúk minden esetben annak megfelelően kerültek

felvételre, hogy az érintett személynek van-e saját, vér szerinti gyermeke a kapcsolatban, vagy nevel-e a párja által gyermekeket, esetleg van-e közös gyermekük is.

Következő lépésként az interjúvázlat 7 fő blokkja mentén történt az elemzés. A félig strukturált interjú narratívák tartomelemzését mindvégig lapszéli kódolások és kiemelések segítették. A szószerinti átiratok olvasásakor továbbá a külön jegyzetek készítése is segítette az azonos jellemzőkkel rendelkező mozaikcsaládok azonosítását (például „előző párja alkoholizmusáról, játékszenvedélyéről vagy öngyilkos hajlamáról számolt be” vagy „tanácsadáson vettek részt”). A kategóriák kialakítása látens és manifeszt tartalmak alapján történt – egyes esetekben közvetlenül kiemelésre kerültek az információk az interjúk alkalmával, míg máskor a narratíva olvasásakor körvonalazódott az adott kategóriába való besorolhatósága. A létrehozott listák segítették a későbbi elemzői munkát.

### ***6.2.1. A kutatási mintavétel és a mintába kerülés feltételei***

A kutatás célcsoportját olyan, a kérdezés idején mozaikcsaládban élő személyek alkották, akik megfeleltek a következő kritériumrendszernek:

- 1) olyan személyek, akik legalább 2 éve élnek mozaikcsaládi kapcsolatban, és
- 2) legalább egy olyan gyermeket nevelnek az újonnan kialakított családban, aki valamelyik fél előző kapcsolatában született.

A mozaikcsaládok vizsgálata szempontjából nem csupán az újonnan kialakított háztartások kutatása szükséges, hanem az új családszerkezetben élő gyerekek vér szerinti szüleinek helyzeti változása (például családi integrációjuk), új családi kapcsolatai (melyek befolyásolhatják a gyerekeivel való kapcsolatát) is. A narratívákból megismerhetők az új családszerkezetek vagyoni környezetei és élethelyzetei is (valamint azok változásai például a gyermekelhelyezés kérdésköreit érintve).

A minimum 2 éves párkapcsolat kutatási jelentőségét pedig az adja, hogy hipotetikusán feltételezhető, hogy ilyen időszak alatt már megtörténhet az új pár közötti összecsisolódás, az új és egyéni szereprepertoár kialakítása. Az alanyok így be tudták mutatni párválasztásukat – az azt övező befolyásoló tényezőkkel (például életkor, lakóhely, baráti társaság, gyermekek) együtt –, kapcsolatuk kibontakozását (annak konfliktusait és egyezségeit), valamint az új családszerkezet kialakítását övező lépéseket (ki-hova költözött – és ki-hogyan értékelte az új családszerkezetet). A minimum 2 éves párkapcsolat kijelölését továbbá a szakirodalmakban is megfogalmazott, összecsisolódáshoz szükséges évek száma is befolyásolta – egyesek 3 (Roosevelt – Lofas 1976; Visher – Visher 1978 idézi Bognár – Telkes 1986), míg mások 6 évet is meghatároztak a kezdeti nehézségek kiküszöbölésére (Goldenberg – Goldenberg 2008).

Az így meghatározott kritériumrendszeren túl a mintába kerülés feltételeinél egyéb kritérium – például iskolai végzettség, földrajzi elhelyezkedés, életkor, mozaikcsalád-típus – nem került meghatározásra. Hiszen például életkori szempontból, a szakirodalomból ismeretessé vált, hogy „*a legtöbb családban a szülők középkorúak*” (Vörös – Kovács 2013: 1224). Területileg szintén nem koncentrálnak egyetlen, földrajzilag pontosan körülhatárolható helyszínre a válaszadók.

### **6.2.2. Az adatbázis és a minta**

A kutatás adatbázisa 40, félig strukturált interjút tartalmaz. Az alanyok nemi megoszlása szempontjából 38 nő és 2 férfi vett részt a kutatásban. Az interjús beszélgetések alkalmával gyermekkori érintettségéről számolt be 4 fő (3 nő és 1 férfi), akik viszont a kutatás idején nem mozaikcsaládban élő szülők voltak.

A minta szempontjából, a disszertáció elemzése alkalmával kritériumként lett meghatározva, hogy az elemzés kizárólag a női interjúalanyok narratíváját foglalja magába (szülői vagy pótszülői szerepkörüktől függetlenül). Ennek megfelelően a férfi és gyermekkori érintettségű interjúk nem kerültek elemzésre. Az elemzés így 35, döntő többségben magasan iskolázott női narratívát tartalmaz.

A mozaikcsaládban élő nők korcsoporti összetétele vegyes – a legfiatalabb alany a kutatás időpontjában 32 éves, míg a legidősebb személy 64 éves volt. Átlagéletkoruk 44,2 év volt.

A kutatás területileg több megyére is kiterjedt – az alanyok Csongrád-Csanád, Hajdú-Bihar, Békés, Komárom-Esztergom, Pest és Szabolcs-Szatmár-Bereg megye területén éltek az interjúk felvételének időpontjában. Így összességében 6 megyében történt interjúfelvétel.

Befejezett iskolai végzettségük szerint pedig a mintában döntő többségben diplomás interjúalanyok szerepeltek (1 fő alapfokú, 13 fő középfokú és 21 fő felsőfokú végzettséggel rendelkezett).

## VII. fejezet

### A kutatás eredményei – A mozaikcsalád belső világa

A multinukleáris családokra vonatkozó kutatás eredményeiként kerülnek bemutatásra egyrészt a szerteágazó családszerkezet különbözőségei, másrészt a szülőket és gyermekeket érintő kérdéskörök – mint az anya/apa és pótapa/pótanya szerepek, valamint a szülői nézőpontból bemutatott gyermeki helyzetek. A szülők által vázolt gyermeki reagálások ugyanakkor nem pontosan tükrözik azok valóságos helyzetét.

A családi élet vizsgálata során kiemelt téma volt, hogy hogyan alakítják ki mindennapi életüket, szokásaikat és szerepeiket. A fejezetben így több témakör is elemzésre kerül, mint a korai együttélés szakaszában az új családtagok egymáshoz való alkalmazkodása, az új szokások kialakítása, a gyermekneveléshez való hozzáállások, a háztartásvezetés, a pénzgazdálkodás, a döntéshozás témakörei vagy a kapcsolatháló fenntartása és újjáépítése.

A kutatási eredmények bemutatása a *6. ábrán* szemléltetett elemzési logika alapján épül fel. A kutatási eredmények bemutatásának középpontjában – a téma vezérfonalaként – a mozaikcsalád kialakulása áll. Az első szakasz – és egyben a kiindulópont is – az új párválasztás időszaka. E fázis magába foglalja a válás feldolgozását, a partnerszelekciós folyamatot, valamint a sikeres párválasztást követő részcsaládok kapcsolódását. Amikor – és amennyiben – a párkapcsolat megszilárdul, valamint a párok meghozzák az együttélésükre vonatkozó döntéseiket, kialakul a mozaikcsalád. Ekkor az új családszerkezetben élő személyek együttélése két fázisra tagolható. A családi funkciók átalakulásának fejlődési fázisában megtörténik a mozaikcsalád sajátos helyzetéhez illeszkedő családi funkciók átértékelése. A belső működési rend kialakításakor pedig előtérbe kerülnek a család-specifikus kérdések – mint a család határainak meghatározása, a társas kapcsolatok átrendeződése, és a családi hagyományok, szokásrendek kialakításai. A folyamat végső eredménye maga az új családszerkezet zavartalan működése.

## 6. ábra: Az elemzés folyamata

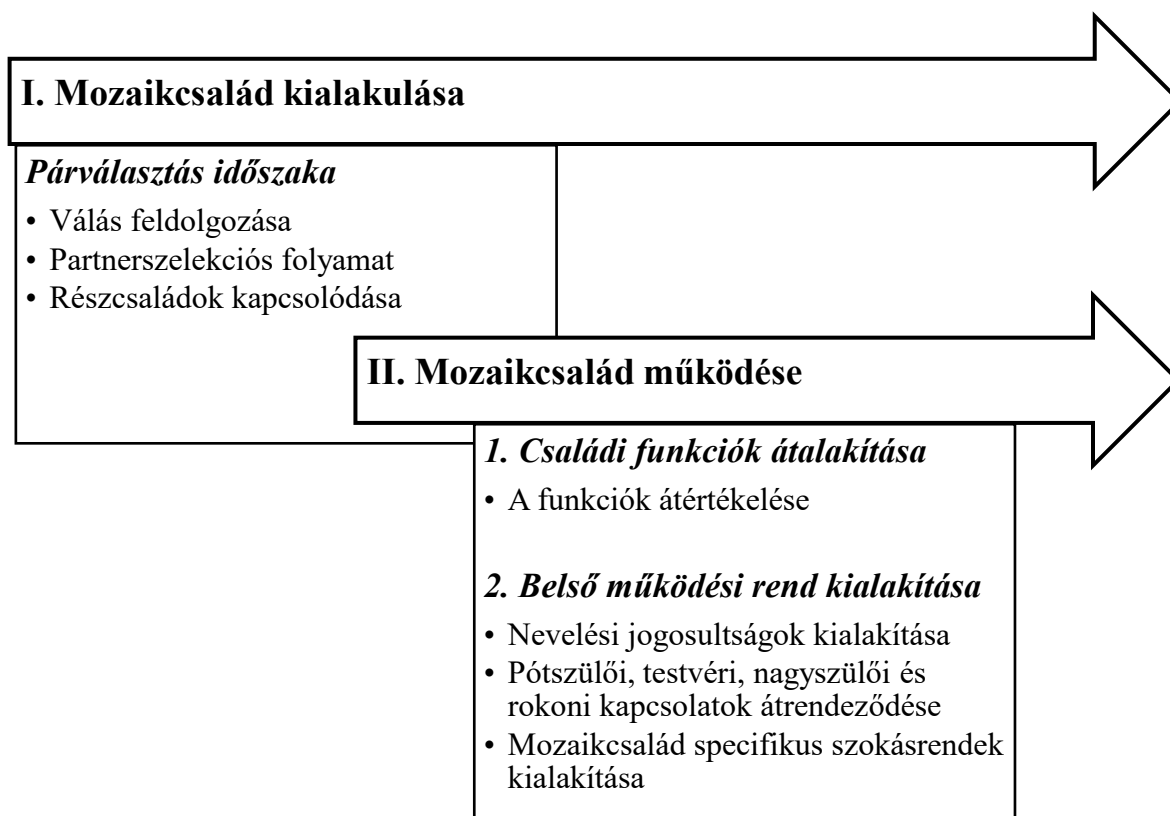

Forrás: saját szerkesztés.

Az elemzés magában foglalja az interakcionista elméletben megtalálható, családi szerepekre vonatkozó téziseket – mint a szerepek duplikálhatóságát (Cseh-Szombathy 1979, Ambrus – Gergely 2009, Eisingerné 2012, Homoki 2019) –, a tagok közötti interakciók és a család időrövidőre történő átalakulását (Czibere – Molnár 2015). A családi életciklushoz kapcsolódó ismétlődések, a lineáris szakaszok átrendeződései (Goldenberg – Goldenberg 2008) pedig szintén alátámaszthatóak a válás és párválasztás dimenzióinak bemutatásával. A rendszerszemléletű megközelítést figyelembe véve a családi határok el- és összemosódása (Czibere – Molnár 2015, Goldenberg – Goldenberg 2008, Carr 2006, Weiszt 2015), a strukturális-funkcionális iskola családi funkcióinak változása a kutatásban résztvevő alanyok narratívái alapján feltérképezhető. A téma relevanciáját pedig az alanyok laikus érdeklődése is alátámaszthatja:

*„... ahogy bekerültem ebbe az új élethelyzetbe, találkoztam a párommal és bekerültem ebbe az új élethelyzetbe próbáltam én is utánanézni, szakirodalmat, bármit így felhajtani ezzel a mozaik család témával kapcsolatban, és nagyon-nagyon nem találtam ilyesmit. Úgyhogy ezen is gondolkodtam, hogy mi lehet*

*ennek az oka, hogy ennyire kevés irodalom van erről, vagy ennyire keveset beszélnek erről” (37. interjú).*

### **7.1. A mintában megjelenő családszerkezetek<sup>42</sup>**

A kutatásban résztvevő alanyok körében a 2,5 éves és a több, mint 14 éves mozaikcsaládi együttélés egyaránt megtalálható. Az együttélésekre vonatkozó legalább 2 éves mozaikcsaládi kapcsolat kritériuma a női narratívák alapján is megalapozottá vált:

*„Azt gondolom, hogy mióta is lakunk együtt, több, mint két éve, úgyhogy a nehezen már túl vagyunk. Ha eddig nem mentünk szét, akkor nagy problémák már nem lesznek, legalábbis ilyen együttélés tekintetében, hogy hogy tudjuk elviselni egymást” (32. interjú).*

Az alanyok körében az újrահázasodás és válást vagy özvegységet követően kialakított új élettársi kapcsolat egyaránt megtalálható. A megkérdezés időpontjában 15 alany házasságban, míg 20 fő élettársi kapcsolatban élt. Adott esetben pedig a családi állapotok (házasság vagy élettársi kapcsolat) tudatos keverése is megfigyelhető:

*„A férjem, vagy hát élettársak vagyunk, de én nem szeretem így mondani, hogy... élettársam, ezért azt mondom, hogy férjem” (8. interjú).*

A kutatás alkalmával kérdésként merült fel, mennyiben veszítették el az alanyok a házasságba vetett hitüket, válásukat követően. A házasság eszmei értékét viszont azon alanyok, akik újrահázasodással alakították ki mozaik családszerkezetüket, továbbra is elismerik. Ehhez kapcsolódó fontos momentumként került kiemelésre például a lánykérés is:

*„... mert kinyilatkoztatta, meg éreztette, hogy ő ezt tényleg komolyan gondolja, és hosszú távra, és ez egy ilyen tök fontos lépés volt szerintem. A részéről, meg egy ilyen mérföldkő az életünkben, hogy most már, ha nem is hivatalosan, de összekötöttük így az életünket” (36. interjú).*

Az interjúalanyok családértelmezése egyezést mutat az első fejezetben vázolt család-koncepciókkal. A megkérdezettek számos esetben arra hivatkoztak, hogy működésükben aligha térnek el a nukleáris családtól<sup>43</sup>.

---

<sup>42</sup> Ez a fejezet saját, korábban megjelent publikációim felhasználásával készült. Felhasznált tanulmányok: Kukucska 2020a; 2020b; 2022.

<sup>43</sup> A család tagjai minden esetben kölcsönös interakcióban állnak egymással, kapcsolataik a különböző szerepek organizációjaként értelmezhetőek, illetve családszerkezeteik önkéntes társuláson alapulnak. Tagjai közt a vérségi kapcsolaton túl párkapcsolati és nevelési kapcsolatok is fennállnak (Kukucska 2020b).

*„... megmondom őszintén, teljesen úgy működünk, mint egy jól felállt család, akik, hát, ha kis túlzással, azt mondom, hogy mintha mindig is együtt életünk volna” (21. interjú).*

Továbbá a mozaikcsaládokra vonatkozó jellemzőket szintén reprezentálták: egyszerre nyílt és komplex rendszerként írhatóak le, melyekben az újonnan bekapcsolódó tagok tisztázatlan családi helyzettel találják szemben magukat (Fischer 2005, Eisingerné 2012, Kukucska 2020b).

Az esetek döntő többségében végbement a családrészek teljes „összeolvadása” (Fischer 2005, Eisingerné 2012, 2013, Mirnics és mtsai 2020). Ahol ez a fajta összeolvadás nem valósult meg, a családrészek együttélése kevésbé rugalmas és egyértelmű. Ilyenkor az alanyok „életközösségként” (Fischer 2005) definiálták együttélésüket, melyben az egyik szülői kizárólag pótszülői szerepben teljeseedik ki, a családrészek kapcsolódása inkább közösségszerű, mintsem családias.

A kutatásban résztvevő alanyok mozaikcsaládjainak tipizálása a szakirodalmi feltárásban bemutatott komplexebb, ötös csoportosításnak megfelelően történik<sup>44</sup> (Satir 1999, Krähenbühl et al. 2007, Eisingerné 2012, Vörös – Kovács 2013). A kutatás viszont rámutat, hogy számottevő esetben nem sorolható be egyetlen tiszta típusba a mozaikcsalád, a mozaikcsaládok összetétele/családszerkezete által típusaiban átfedések is megfigyelhetők. Ennek megfelelően a család egyszerre lehet például pótapás vagy pótanys és részidős is azáltal, hogy a férfi vagy nő egy olyan új háztartást hozott létre, amelyben társa gyermekkel kapcsolódik be, saját vér szerinti gyermekei viszont csak, mint „hétvégi” gyermekek vesznek részt az új család életében.

A mozaikcsaládok típusának meghatározási nehézségét tovább fokozhatják a komplex családszerkezetek – például az alábbi interjúrészletben is bemutatott szituáció, amikor a volt férj új gyermekei szintén részt vesznek a mozaikcsalád életében.

*„Hát a három lányom ők velünk laknak, ők teljes időben, és ugye a páromnak is van két gyermeke, ők úgy jönnek hozzánk, hogy heti kétszer, hétköznap meg hétvégén egy nap. Aztán még mozaikozódik, elég hektikus a mi családunk. Az én lányaim azok tizenhét, tizennyolc és húsz évesek. A párom gyermekei pedig a kislány tíz, a kislány pedig nyolc éves. És hát hébe-hóba az exférjem gyermekei is*

---

<sup>44</sup> Az ötös tipizálás értelmében a család lehet pótanys (= új női tag csatlakozik az apa-gyermek pároshoz), pótapás (= új férfi kapcsolódik be az anya-gyermek páros életébe), és összetett (= anya-gyermek és apa-gyermek párosok közös egységé alakulása). Továbbá 4) részidős (= a válással érintett vér szerinti gyermek csupán előre egyeztetett időpontokban vesz részt az új család életében), és 5) közös gyermekes mostohaanyás, mostohaapás vagy összetett (ahol az anya-gyermek és apa-gyermek összetett típus közösen vállalt gyermekkel vagy gyermekekkel egészül ki).

*megjelennek, mert nagyon szeretjük őket. Az exférjemet nem annyira, de a gyerekeket igen, úgyhogy ők is eljönnek havonta-kéthavonta egyszer, úgyhogy akkor hét gyerekünk van” (32. interjú).*

Így a mozaikcsaládokban rendszeresen jelenlévő szülőhöz „további” családi kapcsolatok, rokoni szálak fűződhetnek, például a nagyszülői hálózatok által.

Az ötös mozaik-típusok (1. ábra) szerint 1 interjúalany élt a megkérdezés időpontjában *pótanyás*, 4 fő *pótapás*, 1 fő pedig *összetett* családfarmában. Kizárólag *részidős* családfarmában egyik interjúalany sem élt (hiszen szűrési kritériumként is megjelent, hogy a háztartásban nevelkedjen minimum 1 gyermek). *Közös gyermekes pótanyás* családfarmában szintén nem élt egy alany sem, míg *közös gyermekes pótapás* típusban 8-an és *közös gyermekes összetett* mozaikcsaládban 2 fő élt. A tiszta típusokba (tehát kizárólag 1 típusba) összesen csupán 16 női interjú kategorizálható be. 19 további interjú a típusok átjárhatóságára mutat rá<sup>45</sup>.

A válaszadók körében – tekintetbe véve az alanyok által bemutatott válási procedúrák gyermekelhelyezési gyakorlatát – a gyerekek döntő többségben az édesanyjukkal maradtak – amely tendenciára a szakirodalom is rámutatott (Bognár – Telkes 1986, Krähenbühl et al 2007; Földházi 2008, Glaschke 2013; Vörös– Kovács 2013, Kukucska 2022). Azaz a nők pótapás családszerkezetben éltek a megkérdezés időpontjában és csupán elvétve alakult ki úgy, hogy az apával érkezett volna gyermek az új háztartásba (Kukucska 2022).

A tiszta típuson túl viszont több család tekinthető egyszerre részidős családtípussal párosult pótapás típusnak is. Tehát az alanyok körében is megjelentek mindazon családszerkezetek, melyekben ott vannak a korábbi kapcsolatban született gyerekek, akik kizárólag bizonyos, akár előre meghatározott időben élnek együtt az új mozaikcsaláddal (Krähenbühl et al 2007, Kukucska 2022).

Az átjárható típusokat számos mögöttes tényező határozhatja meg. Egyrészt hatással lehet a családszerkezet határainak elmosódására a vér szerinti szülők közötti kapcsolat – amennyiben a „szép válás” típusa határozható meg az alanyok körében, a részidős családok száma is emelkedik (Ahrns 1994 idézi Latta 2013, Goldenberg – Goldenberg 2008). Ekkor a régi és új családi kapcsolatok egyazon kapcsolatrendszerben jelennek meg. Másrészt viszont az egymással ellentétben álló vér szerinti szülők – a gyermek életkorától függően – befolyásolhatják a család típusának átjárhatóságát, azaz például az elvált féltől való elidegenítés okozhatja a tiszta típusok kialakulását (a válást követően a gyermek nem tart kapcsolatot a vele nem egy háztartásban élő vér szerinti szülővel). Továbbá az új és a régi családszerkezetek teljes összemosódása is megfigyelhetővé vált a kutatás alkalmával. Ekkor például többszöri válás és

---

<sup>45</sup> A kutatásban résztvevő személyek mozaikcsalád-típusát a 2. számú melléklet tartalmazza.

élettársi kapcsolat megszakításával a kialakított családrészek keveredése következhet be, melyben maga a gyermek is egyszerre 3 apához kötődhet – a vér szerinti édesapjához, a nevelőapjához, valamint édesanyjának új társához egyaránt. Ebben az esetben ugyanakkor minden apaszerepet betöltő férfihoz további gyermekek kapcsolódhatnak, akiket a gyermek mostohatestvérként kezelhet.

*„Nekem a házasságomból, mert egyszer voltam férjnél, abból született... [név]. És miután... én összeismerkedtem azzal a férfivel, aki tulajdonképpen nevelőapjaként funkcionált, és vele közösen neveltük [név]-et, 17 évig. És ezért fel is vette a nevét a nevelőapjának... De, emellett ő jó kapcsolatot ápol a vér szerinti édesapjával is. Ahonnan szintén van két kisgyermek. Így az ő testvérei. Én pedig lassan már 2 éve élek ebben a párkapcsolatban, amiben élek. És a [név] nevelőapja is együtt él két éve stabilan, talán ők nem élnek együtt, de együtt vannak az ő társával. Ebből áll össze a családjunk. Azzal megfűszerezve, hogy [új pár név] hozott a kapcsolatba úgy három gyereket, hogy ők nem élnek velünk, de azért ugyan úgy, mint [vér szerinti gyermek név] szerves részeik a hétköznapjainknak. Kivéve a legnagyobb, aki már 28 éves és ő (település)-en él. Tehát ő nem része igazán minden nap. Ja, és emellett még vannak számos, minden oldalról unokatestvérek... Ez a családjunk” (23. interjú).*

A mozaik háztartásokban nevelkedő gyermekek száma tehát folyamatosan változó – akár a hétvégi szülői feladatköröket, akár a gyermekek életkorából eredeztethető elköltözéseket, akár az új taggal érkezett gyermekeket figyelembe véve. Mindezen hektikus gyermeki alrendszer esetenként tovább bővíthetik a volt társsal érkező se nem nevelt, se nem vér szerinti gyermekek, azaz a kvázi „barát-gyermekek” is (Kukucska 2022).

*„... hébe-hóba az ex-férjem gyermekei is megjelennek, mert nagyon szeretjük őket. Az ex-férjemet nem annyira, de a gyerekeket igen, úgyhogy ők is eljönnek havonta-kéthavonta egyszer, úgyhogy akkor hét gyerekünk van” (32. interjú).*

Viszont a „barát-gyermekektől” eltekintve is változó a gyermekszám minden megkérdezett családban. Az alanyok körében gyakoriak az olyan gyermekek is, akik már csak egy-egy alkalommal jelennek meg az új háztartásban. Illetve vannak olyan családformák is, melyben közös gyermek ugyan nem született, de az anyai részről (szintén a korábbi válásokból fakadóan) öt gyermek is nevelkedik – vér szerinti kapcsolatként –, míg párjával újabb két gyermek csatlakozott a családhoz. Így fel is merülhet kérdésként, mit tekintünk szűk családnak a

mozaikcsaládok esetében – „*a szűk család a férjem, meg a hét gyerek?*”, kérdezte az érintett interjúalany (34. interjú) (Kukucska 2022). Ebből eredeztethetően a mozaikcsalád egyedi tulajdonságát (a Jensen és szerzőtársai (2019) által is meghatározott) mostoha - szülő - gyermek hármasság kapcsolat adja.

### **7.1.1. A mozaikcsalád szerepkörrei – és az azokat befolyásoló tényezők**

Az elméleti bemutatásban feltüntetett elemi szerepként megjelenő apa-anya vagy szülő-gyermek kategóriák kiegészülésére a disszertáció empirikus kutatása is rámutatott. A pótszülői szerepkörök, a testvéri kapcsolatokban megjelenő fél- vagy mostohatestvéri változatok tovább színesítik az egyéni attitűdök és szerepkészletek tárházát.

A Homoki (2019) által is megállapított tézisre az interjúk is rámutattak – azaz a mozaikcsaládokban a családszerkezet alapvető változása miatt a szülői alrendszer nem azonos a házaspári alrendszerrel. Ennek megfelelően az alrendszerek (mint anya és apa) a kapcsolatok minősége mentén (vér szerinti vagy nevelt gyermek) is átalakulnak.

*„Ezt soha senki nem kérdezte meg. Hogy ezeket a szerepeket kezelni milyen nehéz, azt sosem kérdezi meg senki. Úgy vannak velem, hogy te választottál így, te akartál ilyen családost férfival lenni. De ez nagyon nagy munka szellemileg is. Olyan sokat tanul az ember, megéri a gondolkodása. Nagyon rossz dolgokból is lehet végül jó” (6. interjú).*

A megnevezésekben gyakorlatilag a szakirodalomban feltüntetett elnevezések mindegyike megtalálható a válaszadók körében (Krähenbühl et al. 2007, Bogár 2017, Mirmics – Terék 2019, Pylyser et al. 2019). Viszont mielőtt kialakulna a pótszülő vagy nevelő kifejezés napi szintű használatának rutinja, leginkább kisgyermekkorban megjelenik az „apa”/„anya” címkézés. Illetve ezzel párhuzamosan a gyermekek nyelvhasználatában a különböző becézett alakokról számoltak be a megkérdezettek – mintegy jelezve, hogy egyszerre esetleg két apa vagy két anya tölti be életükben az adott szülői szerepköröket. A gyermek egyrészt így képes megjeleníteni a biológiai szülőket (az anya vagy apa megszólítással), másrészt pedig az anyu és apu becézett formáival utal az új, pótszülőre (Kukucska 2022).

*„Most így örülnek neki, hogy van két anyukájuk, meg két apukájuk, nem tudom, a lányom találta ki, hogy [pár név]-et apunak hívja, mert apa az a vérszerinti apukája, és ő meg apu. És apukájának a felesége meg anyu, mert én meg anya vagyok” (34. interjú).*

A megkérdezett alanyok egyúttal törekszenek is a mozaikcsaládban nevelkedett gyermekekben tudatosítani, hogy a biológiai és az épp aktuálisan nevelő funkciót betöltő fél nem ugyanaz a személy. Ennek megfelelően új párjaik minden esetben inkább a keresztneves megszólítást, vagy a megkülönböztetett megszólítást (apa/apu, anya/anyu) választották annak érdekében, hogy a gyermekek számára továbbra is értelmezhető legyen a vér szerinti és pótszülői szerepkör.

*„... egyszer volt a kisfiamnál tavaly, hát nem is tudom mikor... hát, vagy fél éve éltünk akkor együtt, amikor úgy megkérdezte, hogy szólíthatlak apának? És akkor néztünk ilyen mereven rá, és akkor mondta, hogy hát, figyelj, neked van apukád, tudod, őt kell úgy szólítani. Hogy maradjunk az eredeti megszólításnál” (27. interjú).*

Azon családokban viszont, ahol a pótszülőhöz fűződő kapcsolat szoros, egyes esetekben az új társ nevének felvételével is jelezni szeretnék a gyerekek ezt az összetartozást – valamint az új testvérekhez való ragaszkodást is egyben.

*„... ilyen vezetéknevű problémák... meg mit fognak szólni a kicsik, meg... szóval vannak ilyen nagy kérdések benne... Meg mi lenne, ha ő is felvenné a férjemnek a nevét, így kötőjellel...” (24. interjú).*

A szoros kötődés és elköteleződés viszont nem csupán a gyerekek részéről jelenhet meg a megnevezésekben. Míg a mozaikcsaládokban élő szülőkre kevésbé használatos a „nevelő” szülő kifejezés, addig a gyermekekre vonatkozóan megjelenhet a „nevelt gyermek” megjelölés.

*„Körülbelül hat éve élek együtt (település)-en a jelenlegi férjemmel, a 12 éves nagyfiammal, aki a jelenlegi páromnak nevelt gyermeke és van egy közös kisfiunk...” (20. interjú).*

Tehát megnevezéseikben hiába nem tesznek különbséget, az interjúk alkalmával számos esetben a „nevelt” gyermek megnevezést alkalmazták a nem vér szerinti gyermekek azonosítására, a kapcsolatok bemutatásához. Egyes interjúalanyok pedig a volt házastársuk új társát is „nevelőszülőnek” tekintik – nem pedig mostohának.

*„Szerintem jól kijönnek [a gyermek az édesapjával], illetve a nevelőanyjával is, mert csak így mondom a mostohát, hogy vele is kijönnek” (10. interjú).*

A szülői szerepek kialakulását a pótszülőben – vagy annak lehetőségét – erőteljesen befolyásolhatja a nevelt gyermek életkora, illetve a pótszülő helyzete. Életkori szempontból (Lengyel 2000, Neményi 2000, Raley – Sweeney 2020) minél fiatalabb korban lép be a

gyermek életébe, annál inkább fellelhetőek akár a megnevezésbeli hasonulások, akár a szerepkörökkel járó nevelési attitűdök gyermek részéről történő elfogadása, az intenzív bekapcsolódás.

*„Egyébként a jelenlegi páromat, nagyon jól fogadta és nagyon szerette. A fokozatosság elve alapján ismertettem meg, de első perctől kezdve nagyon kötődött hozzá. 5 éves volt akkor, és benne azok voltak a kérdések, hogy akkor őt most, hogy hívjam, apának? Ezt mind-mind átbeszéltem vele. Nem, apa az apa marad, [név], ő [név] marad. Szereti [pár név]-et és akkor ezzel ő most az apukáját megbántja? Én ezt sokszor átbeszéltem vele. Azt éreztem, ha nem is mondja, de muszáj vele mindig átbeszélnem, hogy attól, hogy szereti [pár név]-et, azzal nem fog ártani az apukájának, ne legyen lelkiismeret furdalása, mert ilyenek is voltak” (20. interjú).*

Viszont az érintett gyermekek minél idősebbek a válás illetve az új családszerkezet kialakulásakor, inkább az apai funkciók elismerésével, elfogadásával tekintenek – mintegy baráti viszonyt kialakítva – a pótszülőre, mintsem szülő-pótlóként.

*„Nyilván felvetődik, hogyan tekintenek rá. Nyilván ő elég későn lépett be az életükbe ahhoz, hogy ők apaként tekintsenek rá vagy nevelőapaként. Azért nyilván 13-17 éves lányok már nem fognak átállni, hogy apa. Inkább én azt gondolom, hogy olyan jó bizalmi, olyan jó barát, akire bármikor számíthatnak” (32. interjú).*

Illetve az új társ elfogadását nem csupán a címkézett megnevezésekkel jelezhetik a gyermekek. Idősebb korban a keresztnéven történő megszólítás is sugallhat kellő mértékű bizalmat és kötődést. Az alanyok döntő többsége ennek megfelelően kiemeli, hogy az a gyakran hallható kifejezést, miszerint „nem vagy az apám”, családjaikban nem jellemző.

*„... sok helyen hallottam, hogy ezt vágják a fejéhez, hogy te nem vagy az apám. Na, ezt a kifejezést én még sose hallottam hála Istennek” (9. interjú).*

A pótszülői helyzet szerint alapvetően azok az „új szülők” voltak nehezített helyzetben az anyai vagy apai szerepkörök elsajátítása kapcsán, akik korábban nem gyakorolták azokat – tehát gyermektelenül érkeztek a mozaik kapcsolatba. Esetükben az új kapcsolat kezdeti nehézségeit nehezítették a számukra élet-idegen szituációk (mint például a nevelt gyermek fogának megmosása).

*„Hát, azért sosem mostam meg egy gyereknek a fogát, aztán egyik napról a másikra meg kellett. És én nagyon emlékszem rá, hogy a kisebbiknek mostam a fogát, és így nem akartam. Félttem, hogy kárt teszek benne... így annyira más volt az előző életemhez képest... volt is belőle egy kis hiszti, mert mit tudom én, nem volt jó a fogkrém vagy nem tudom én, és úgy megijedtem tőle, hogy akkor én valamit rosszat csináltam, vagy, hogy így tényleg, hogy most fájdalmat okoztam neki, vagy valami, aztán közben meg nem, mert csak így hisztizett egyet. Most már azért megvan az a rutinom. Az elején azért az egy ijesztő dolog volt, hogy hogyan kell gyakorlatilag ellátni két kislányt, két gyereket” (37. interjú).*

Továbbá a családi életbe bevonódás elismerését a belső, családi rendszereken túl a külvilág felé is reprezentálhatja a gyermek, az új társ címkézésével.

*„... a külső körben, ha kérdezik, hogy akkor, hogy ő kicsoda... Hát, a mostoha apám. Vagy a pótapám... így megüti a fülem, hogy kifele másoknak ő így jelzi” (25. interjú).*

A korábban jelzett nagyszülői hálózatok szorosságát pedig szintén kifejezhetik a gyerekek, akár egymás között is, többek között a pótmama kifejezéssel. E pozitív címkézés kialakulásához jelentős mértékben hozzájárulhatnak az olyan pozitív nagyszülői attitűdök, mint a gyermek élete iránti érdeklődés, odafigyelés, az új családi hálózatban történő teljes értékű elismerése (Kukucska 2022).

*„... a kisebbik lányom, ő mostanában szokta mondani a fiamnak, hogy akkor a pótmamám jönni fog, meg minden. Mert elég jól... tehát elbeszélget vele is ugyan úgy, meg kérdezi, érdeklődik, hogy hogy áll a tanulás, mi újság, meg minden” (25. interjú).*

Az új társak elfogadásának eredményeként megállapítható, hogy eltérő viszonyrendszer övezi a pótapákat és póttanyákat. Amennyiben az édesanya mellé társul egy új férfi, mind a gyermekek, mind a tágabb rokoni hálózat nagyobb fokú elfogadással tekint a helyzetre, mint fordított helyzetben. A póttanyák megítélése és helyzete (legyen az a gyermekkel való kapcsolat rendszeres, vagy esetleg csupán részidős) minden esetben nehézségekkel terhelt.

*„... egy veszettül nehezített pályán evezek, mint az állat és még saját gyerekem sincs” (38. interjú).*

A pótyányákat gyakrabban éri elutasítás vagy közöny. Feltételezhető, hogy mindez az édesanyához, mint elsődleges kötődésű személyhez (Jakab 2018) való ragaszkodáshoz vezethető vissza. Mindezt a gyerekek családon belül és kívül egyaránt kifejezhetik, mind viselkedésükkel, mind kommunikációjukkal.

*„Onnantól kezdve, hogy nem köszöntek nekem, így átnéztek rajtam és nem igazán bántásból csak mintha észre sem vettek volna, igazából még most is a fia, amikor mesél, úgy kezdi, hogy apa... mintha én ott sem lennék. Pedig egyébként imádja a főztömet, imád velünk biciklizni, ilyen teljesen fura az egész, hogy néha mintha nem léteznék, hát én nem tudom” (32. interjú).*

A pótyányás családszerkezetben a pótyanya-gyermek kapcsolat idővel normalizálódhat, de a tényleges időpontja kiszámíthatatlan. Függhet a gyermeket ért korábbi hatásoktól, a mozaikcsaláddá válás folyamatának megélésétől.

*„... úgy esett, hogy némi balesetet szenvedtünk... ahogy leégett a karom, azt rögtön kezelni kellett, lefújkalni, meg fertőtleníteni... és akkor meg a gyereken is volt egy apró kis sérülés és akkor hát odamentünk valakihez és mondták neki, hogy először téged, utána jön anya és hát mondták neki, hogy ő nem anya. Most a múlt héten volt egyébként egy hasonló szituáció, ahol valaki megint mondta, hogy akkor először titeket és utána fog jönni anya. Most már nem mondták, hogy nem vagyok anya. De eltelt közben öt év” (38. interjú).*

A gyermek életkora abból a szempontból is befolyásoló lehet, hogy a külvilágnak való megfelelési kényszer hatására, mikor-milyen kifejezéseket használ. A „kamasz-száj”<sup>46</sup> tehát negatív megnyilvánulásokat is eredményezhet.

*„Dohányzom amúgy, mármint terhesség alatt nem... csak, hogy észrevette, hogy nem cigizek... És, hogy... így rám rakta, hogy tán terhes vagy... És pont a karácsonyi vásárra mentünk. És akkor kaptál egy ilyet, hogy minek. Na, hát ez így pofán vert. Szóval így nem tudok szebben fogalmazni. Nem úgy szánta ő, meg akármi, csak kicsúszott... És, na, hát akkor volt egy ilyen adok-kapok. Szóval kioktattam, akár húszon-akárhány évesen is. Na, és akkor ott jól megsértődtünk egymásra. Szóval volt egy olyan monológunk, hogy na, akkor innentől kezdve nem érdekel a véleményed, mert akkor otthon anyával is meg*

---

<sup>46</sup> A disszerens a „kamasz-száj” kifejezése alatt azon gyermeki vélemények kinyilvánítását érti, melyek a kamaszkorban (10-16 éves kor között) felfokozott pszichés változások okán negatív töltettel bírhatnak.

*tudod ezt beszélni, nem feltétlenül vagyok én... borzasztóan fájt, rosszul esett. És akkor bocsánatot kért, összeöleleztünk, izé, akármilyen. Szóval úgy teljesen, hirtelen le is reagáltuk” (24. interjú).*

A mozaikcsaládokkal kapcsolatban bemutatott tisztázatlan szerepelvárások az alanyok válaszaiban is megjelentek – melyek egyben a nehézségek egyik fő forrásait is adhatják (Bognár – Telkes 1986, Aronsohn 1997 idézi Eisingerné 2012, 2013, Jensen et al. 2019, Mirnics és mtsai 2020, Kukucska 2022).

*„Amikor nekünk megszületett a közös fiunk, akkor azt mondta, hogy ő nem szégyelli ezt, de úgy néz ki, neki 38 évesnek kellett lennie ahhoz, hogy igazán apává érhesse. Tehát, ez rossz, mert ennek nyilván az előző három gyermek megitta a levét, vagyis nem rossz értelemben, csak hogy már a negyedik érezhette azt, hogy igazán az apai szerepet betölti” (6. interjú).*

Összességében, a szerepek kiteljesedésével kapcsolatban azon a véleményen vannak a női válaszadók, hogy a pótapák szerencsésebb helyzetben vannak abban a tekintetben, hogy egy kész, kiforrott gyermekkort kapnak, nem kell a kezdeti nehézségekkel megküzdeni.

*„Hát végül is a párom részéről vannak előnyei, mert ő már ezen a kisgyermekes nehéz időszakban végül is ugye annyira nem vett részt, és ő már úgy megkapja a kész, akikkel már mindig mondom, akikkel lehet beszélni, már őket tudja úgy alakítani, tehát ő végül is már a jobb részét tapasztalja” (9. interjú).*

A nehézsége viszont sokszor a hozzáállás egyszerűségében rejlik. Azáltal, hogy egy „kész gyermekkort” kap az új társ, kevesebb lehetősége van személyes nézeteinek átadására.

Ami pedig nem változik egyik mozaikcsalád életében sem, az az anyai ösztön jelenléte, az anya-gyermek diád fontossága. Minden esetben, családszerkezettől függetlenül jelen van az alanyok gondolkodásmódjában.

*„... az anyai ösztön többet súg, mint az apáké” (6. interjú).*

Ez a fajta gyermek-központúság a pótanák körében is megjelent – de az ösztön kialakulására hatással lehetett az is, hogy megszületett saját, vér szerinti gyermekük. Viszont minden esetben elsődleges szerepeiket az „anyai mivolt” kihangsúlyozásával is jelzik.

*„... én azt gondolom, hogy bizonyos dolgok a gyerekekkel azért így egy anyának nagyobb érzéke van hozzá, vagy nem tudom, jobban érzi a gyerekét” (22. interjú).*

A Weaver – Coleman (2010, Pylyser et al. 2019) szerzőpáros anya-típusainak (védelmező, kapuőr, mediátor és tolmács) mindegyikét betöltik a kutatásban résztvevő alanyok. A női narratívák alapján az anyaság mindent felülír, a párkapcsolatot, házasságot egyaránt.

*„Imádom őket, nem bántam meg így a másodikat sem, miután megszületett. A két gyerek a mindenem, de hát ezt tudja [pár név] is, ha választanom kellene, úgymint mindig őket választanám helyette is, de ezzel tisztában van, de hát ez a természetes egy anyának” (31. interjú).*

*„Szüksége van az embernek egy párra, egy másik párra, de akkor is a gyerek az első, a gyerek az első mindenféleképpen” (10. interjú).*

A gyermekek elsődlegessége viszont nem csupán egy mozaikcsaládos életformában lehet releváns kérdés. A jelenlegi kutatás alapjául szolgáló mintában az előző kapcsolat felbontásának indokaként is említhető:

*„Az előző párommal nyolc évig voltam együtt és utána lettem kismama, szeretünk volna egy gyereket már, egy kislányt és ez össze is jött, nem is bánom, akármilyen is lett a vége. De nagyon megváltozott utána ez a kapcsolat, azt vettem észre, hogy nagyon megváltozott ez a kapcsolat, féltékeny volt a saját gyerekére... Nekem a gyerek volt minden téren az első. Hogy ő ezt nem tudta megérteni, azt sajnálom” (31. interjú).*

Ugyanakkor a mozaikcsalád speciális szerkezete miatt sérülékenyebbé is válhat.

Az anya- és apaszerepek (illetve azok elfogadottságának) összefüggésében megállapítható, hatással lehet rá a gyermek és a pótszülő közötti kapcsolat szorossága, a gyermekek életkora vagy a pótszülő kezdeti családi állapota (ahogyan belép a párkapcsolatba és a mozaik családszerkezetbe). Mindezek a családban elfoglalt helyüket, a befogadottságukat is jelzi (9. táblázat).

## 9. táblázat: Az anya- és apaszerepek ismérvei

<b>A kapcsolatok szorossága</b>	Szoros kapcsolat = becézett szülői szerepek (anyu, apu)
	Baráti vagy semleges kapcsolat = keresztneves megszólítás (a szülői határok fenntartása)
<b>A szereppel való azonosulást befolyásoló tényezők</b>	Gyermek életkora (intenzív bekapcsolódás vagy semleges kapcsolat)
	Az új „szülő” kiinduló családi állapota (gyermekes vagy gyermektelen)
<b>A családban elfoglalt hely</b>	A pótapa elfogadottabb, mint a pótanya

Forrás: saját szerkesztés.

### 7.2. A mozaikcsalád kialakulása (I. szakasz)

A mozaikcsaládok kialakítása előtt, mintegy kezdeti lépésként, minden esetben döntést kellett hoznia a pároknak – vállalják-e a válást és az azzal járó következményeket, vagy maradnak a nukleáris magcsaládjuk körében.

*„Mindig is a gyereket néztük legfőképpen, a nagyot, hogy maradjunk együtt a gyerek miatt, de már annyira eltávolodtunk 7-8 éve egymástól, hogy szinte egyszerűen már csak a köszönés maradt közöttünk” (20. interjúalany).*

Amennyiben meghozták a válással kapcsolatos döntést, és lehetőség nyílt egy új kapcsolat kialakítására, multinukleáris családrendszerhez illeszkedő határok lefektetése is szükségszerűen megtörtént.

*„Ez egy új élethelyzet volt mindannyiunk számára. Ebbe bele kellett rázódni, le kellett fektetni a szabályokat, megbeszélni a határokat” (11. interjú).*

A gyerek-központú gondolkodásmód viszont nem csupán a mozaikcsalád kialakításakor van jelen, hanem az „előző” családszerkezetben is – mint a példa is mutatja, a válási döntésre is hatással lehet. A szülők figyelembe veszik a személyes vonatkozások mellett mindazon negatív társadalmi stigmákat is, amelyben az elvált szülők gyermekei részesülnek (megbélyegzés, kisgyermekkorú gúnyolás, kérdezősködés és bírálás). Tehát a narratívák alapján a gyermekcentrikusság a döntési folyamatok mögöttes ható tényezőjeként adható meg.

*„Azért is nehezen léptük meg annak idején, mert elvált szülők gyermeke akkor is elvált szülők gyermeke marad, lehet ezt bárhogy szépíteni. A gyermekben ennek*

*nyoma marad és én ezt tudtam, ezt átláttam és ezért is húztam mindig. Csak egy idő után mérlegettem, hogy mi a jobb? Ha hallgatja a vitákat, meg azt, hogy soha semmiben nem értünk egyet, meg nem szólunk egymáshoz és semmi családi idill. Vagy lesz egy csonka család, vagy egy mozaik család, amiben meg lehet, hogy sokkal jobban fogja magát érezni, és akkor én ezt választottam, hogy akkor lépünk, és megpróbáljuk így” (20. interjú).*

Ekkor a mozaikcsalád által biztosított nyugodt légkör – mely biztonságérzetet és minőségi kapcsolatokat nyújt – a szakirodalmi megállapítással egybehangzóan csökkenteni képes a válással járó terheket (Deal 2014 idézi Mirnics és mtsai 2020).

Összességében a mozaikcsaláddá válást megelőző folyamatként a válás (vagy élettársi kapcsolat felbontása alkalmával a szétválás (Földházi 2008, 2018)) – és az azzal kapcsolatos súrlódások, döntéshozatali és jogi lépések – nevezhető meg, valamint a válást követő párválasztási időszak.

### **7.2.1. A válás feldolgozása**

A családi életciklusok minden esetben felborulnak – nem követik a nukleáris családhoz köthető linearitást. Az új társ egy komplex, dinamikus hálózatba kapcsolódik be (Goldenberg – Goldenberg 2008) attól függetlenül, hogy ő maga egyedülállóként, elváltként, vagy özvegyként alakít ki új párkapcsolatot.

Az interjúalanyok kapcsolatuk bemutatásakor kitértek válásukra – előző házas- vagy élettársukkal folytatott viszonyaikra. A szakirodalom által meghatározott „szép válás” (Latta 2013) minősítés viszont arányaiban kevesebbszer jelent meg, mint a konfliktussal terhelt, érzelmileg elhidegült vagy akár az anyagilag is hátráltató válás.

*„... egy vagyongegosztási pert kerekített a gyerekeim apja, és akkor hat év után fogtam magam és azt mondtam, hogy jó nekem ez nem kell... rengeteg pénzt és energiát emésztett fel... [A gyerekek szemszögéből] nagy törést nem okozott, hogy elváltam az apjuktól, azt maximálisan megértették, mert nekik sem volt felhőtlen a viszonyuk vele” (33. interjú).*

Az Ahrons által létrehozott „szép válás” típusa (1994 idézi Latta 2013) ugyanakkor jelentősen megkönnyíti a volt társak helyzetét.

*„... úgy váltunk, hogy elmentünk válni és mindig szóltam neki, hogy most éppen békítettőre kell jönni, most éppen a válóperre kell jönni és akkor menet közbe a bírónő mesélte, hogy ez meg az, ezt adtam be keresetbe és azt mondta a volt férjem, ha azt mondta az asszony, akkor így történt. Úgyhogy mi 10 perc alatt*

*elváltunk. Veszekedés sem volt, meg cibálni sem cibáltam meg az új hölgyet, meg semmit, meg alkalom adtán, hogy ha szükséges, akkor a kisleány is szokott nálunk lenni. Úgyhogy úgy tényleg, úgy nehezemre esett, meg nagyon rosszul esett, hogy így jártunk, de megbékéltem vele, azt néztem, hogy a gyerek, csak a gyerek” (10. interjú).*

Az alanyok által bemutatott válások – azok megtervezése, menete és végkifejlete – egyezést mutatnak a Goldenberg (2008) szerzőpáros által vázolt 4 belső fázissal: mint a válásra vonatkozó elhatározás, annak megtervezése, a különválás és a tényleges válás.

Az alanyok jelentős többsége az első házasság megromlásának okaként, diszfunkcionalitásuk magyarázataként jelölték meg, többek között az alkoholizmust (mely néha kábítószer fogyasztásával vagy játékszenvedéllyel is társult)<sup>47</sup>. Ekkor, a szenvedélybetegségek a családban felnövekvő gyermekek lelki egyensúlyára is hatással vannak. Az új, mozaik családszerkezet kialakítását követően az alanyok – akiknek gyermekei megtapasztalták (az esetek döntő többségében) édesapjuk alkoholizmusát – a gyerekek részéről érzékelhető megnyugvásról számoltak be, melyet az új, nyugodt környezetben találtak meg.

*„A nagyobbik fiam ő már ugye idősebb volt, ő már jobban emlékszik dolgokra, és már eleve ez az egész, hogy tehát az alkohol abszolút nem játszik szerepet, itt nincsen már alkohol és ez már neki, szerintem ez megnyugvás volt, hogy itt nincsen sörös üvegek, nincsenek az asztalon” (9. interjú).*

További házasság életet romboló magatartásként jelölték meg az alanyok a férj által képviselt „strucc-politikát” (20. interjúalany), az érdektelenséget, a segítség teljes hiányát, amely többek között a válási döntés meghozatalához vezetett.

*„[Fiúgyermek név] a nagyobb, neki elég nehéz volt. Eleve nehéz volt mikor meg is mondtuk, mert mi megbeszéltük ketten a volt férjemmel és akkor mondtuk, hogy elmondjuk a gyerekeknek. Én kértem, hogy ne hagyjon ott, ne menjen ki bárhogy fog viselkedni a gyerek, beszéljük át vele többször. Amikor közöltük vele, én ezt elmondtam, a kicsi elkezdett sírni, mondta, hogy nem. A volt férjem felállt és elment a szobából és lezártnak tekintette azt. Tulajdonképpen én segítettem [fiúgyermek név]-nek mindig abban, hogy feldolgozza” (20. interjú).*

A gyermek életkora (és ezzel párhuzamosan érzelmi és értelmi fejlettsége) a válás idején minden esetben hatással volt a szülő-gyermek kapcsolat minőségére – a bizalom és lojalitás

---

<sup>47</sup> Két további esetben pedig az öngyilkosság (egy esetben az azzal való fenyegetőzés, másik esetben annak véghezvitele) is megjelent az előző párkapcsolatokban

kérdéskörére (Andorka 2006, Bognár – Telkes 1986, Satir 1999, Lengyel 2000, Goldenberg – Goldenberg 2008, Sik – Nemeshegyi – Szécsi 2016, Mirnics és mtsai 2020, Pilinszki – Gyetvai 2021).

A lojalitási kérdéskörök alapvetően a vér szerinti anyák körében jelent meg. Ekkor a gyermekfelügyeletet dominánsan birtokló szülő ellenérzéseket kelthet gyermekében a már különélő vér szerinti szülejével szemben – és esetleg annak új társával szemben is. Az ilyen negatív viszonyulást pedig a gyermekektől is „elvárják” (Kukucska 2022). A gyermeki lojalitást befolyásoló szülők a Stewart és munkatársai (Stewart et al. 1997 idézi Földházi 2008, 2018) által elkülönített szülő típusok csatázó kategóriájába válhat besorolhatóvá – vagyis a szülők közötti negatív interakcióknak a gyermekek is részesei lesznek.

*„... a kislány nagyon lojális volt az anyukájához, meg mindenkihez, meg a mai napig. Tehát hiába, egy anyuka hiába olyan amilyen, és más, kívülálló szemmel azt mondja, hogy gonosz vagy rosszindulatú, a kislány ezt még nem fogja fel, és nyilván az anyukáját szereti, mert az anyukája, és hozzá lesz lojális, mert az anyukája azt mondja, hogy ez rossz vagy az rossz, akkor ő is azt fogja mondani, hogy az rossz. Hiába tudja a kis szíve mélyén, hogy az lehet, hogy jó, de neki azt kell mondania, hogy rossz, mert az anyukája úgy gondolja” (36. interjú).*

Ezt a fajta gyermeki-lojalitás konfliktust – vagy annak generálását – akár az új családszerkezet szokásrendjéhez is igazíthatja a külön élő szülő. Rombolva ezzel az új család egységét, valamint elérve így a gyermeki lojalitás kettéhasadását (Bognár – Telkes 1986, Satir 1999, Lengyel 2000, Goldenberg – Goldenberg 2008, Sik – Nemeshegyi – Szécsi 2016, Mirnics és mtsai 2020, Pilinszki – Gyetvai 2021).

*„... hát az első közös nyaralásunk belföldön volt. Na, hát a gyermek úgy lett elengedve, hogy tele lett verve a feje mindenfélével. Akkor még kicsi volt, nyolc éves, meg hát a gyerekek őszinték, mindent elmondanak, igen. És mentünk strandra és nem volt hajlandó bejönni a vízbe. Ő csak kint ücsörgött. Tehát egy felnőttnek mindig kint kellett vele lenni, hogyha mi a többiekkel be akartunk menni a vízben és elszólta magát a srác, hogy anyukám azt mondta, hogy akkor se menjek be a vízbe, ha ti azt akarjátok. És ő hiába, tehát láttam rajta, hogy szeretett volna ő is önfeledten pancsolni, meg úszkálni, meg jól érezni magát, mert az anyukák ezt csinálták, de nem, mert ott ült inkább a parton, mert az anyukája azt mondta neki, hogy ne próbáljon bemenni a vízbe, hogy ne merje magát jól érezni velünk” (36. interjú).*

A szakirodalomban megállapított kritikus szituáció- és nehézségkezelés mellett (Coleman – Ganong 1997, Eisingerné 2012) az életkori, érettségi dimenzió is hatással van a helyzet kezelésére.

*„... azóta visszafogta magát és már nem mondja azt, amiket az anyukája mond, és nem viselkedik úgy, ahogy az anyukája kéri tőle. Én elhiszem, hogy ez egy valami nehéz helyzet neki, hogy ha jól is érezte magát velünk, azt lehet, hogy otthon nem is merte elmesélni. Mert mit szólnak az anyukája ahhoz, hogy Úristen jól érzi magát azokkal, akiket az anyukája nem szeret. Szóval, nagyon nehéz lehet ez a helyzet. Én megértem, meg elhiszem. Csak úgy gondolom, hogy már tizenévesen lehet annyi esze egy gyereknek, hogy eldönti, hogy hogy érzem jól magam, miben érzem jól magam. És ez hál' Istennek így is lett, mert utána fordult a kocka” (36. interjú).*

A gyermek tehát érvényesítheti „kaméleon-működését” is annak érdekében, hogy mindkét vér szerinti szülő azt hallhassa, amit szeretne (Garber 2014, Pilinszki – Gyetvai 2021).

A gyermeki kötődés válás utáni fenntartása, illetve a családba újonnan érkezett gyermekek felé biztosított új, bizalmi légkör a lelki alkalmazkodás stratégiai céljaként<sup>48</sup> értelmezhető az elvált családok életében (Bognár – Telkes 1986). Hátterében a gyermeki minősítés nevezhető meg – vér szerinti vagy nevelt státusza.

*„... egy máshoz született gyerek az nem olyan sosem, mint a sajátod...” (22. interjú).*

A stratégiai cél további mögöttes indokaként az új együttélési forma megélése, az új családi közeg kialakulása jelölhető meg, mely egy már nehézségekkel, problémákkal terhelt közegben alakul ki (Buda 1980) – attól függetlenül, hogy mikor következett be a magcsalád tényleges különválása. Ebben a „vegyes szülői helyzetű” új családtípusban (Spéder 2014) a benne résztvevő gyermekek helyzete központi kérdéskört tölt be – az új kapcsolat kialakítását érintő elemi kérdések mellett. Ennek okán ritkábban ugyan, de egyes alanyok szakember (pszichológus, coach vagy tanácsadó) segítségét is kérték.

*„Az elején mikor összekerültünk, akkor nyilván pont emiatt, hogy ez egy mozaik család lesz, akkor kijöttek az első súrlódások és én megkerestem egy*

---

<sup>48</sup> Válást követően a lelki alkalmazkodás stratégiai célja a volt társhoz fűződő kötődés megszüntetése, az érzelmi függetlenség visszanyerése (Bognár – Telkes 1986).

*pszichológust. A legalapvetőbb dolgok miatt is, segítségképpen, hogy hogyan kell kezelni az én nem saját gyermekemet” (6. interjú).*

A szakemberrel folytatott beszélgetések tematikája minden esetben a válás megélése és végbemenetele, az új családszerkezet kialakulása, valamint az új rendszer súrlódásai köré szerveződtek.

Összességében az új család elfogadási nehézségei, valamint az anyai félelmek (hogyan fogadják el gyermekét egy új családi közegben) minden esetben félelemként jelentkeznek a válást és az új partnerkapcsolatra vonatkozó döntést követően. A férfi apai-ösztöneinek felébredése szintén kérdéses motívum az alanyok körében, különbséget téve így a pótszülő és apai szerepek között.

*„... tehát bármennyire mondjuk [férj név] igyekszik úgy bánni a [gyermek név]-vel, mintha a saját gyereke lenne, így sose lesz olyan. Tehát én azt látom... én nagyon sok ilyen mozaik családot látok, több ilyen van a társaságomba, kollegáim között, de hogy ez azért mindig felmerül. Egy apa sose fogja úgy szeretni azt a gyereket, aki nem tőle van, mint azt, aki tőle van. Tehát azt gondolom, hogy ez nem egy ilyen, nem tudom... ez nem egy, ezt nem lehet így változtatni, vagy nem... ezt valahogy így el kell fogadni, de hogy én mondjuk, azt érzem, hogy [férj név] így szigorúbb a [gyermek neve]-vel, mint mondjuk így a saját gyerekeivel. Úgyhogy, ebből szoktak még konfliktusok lenni, mert én meg mindig ilyen anyatigris azért próbálok megvédeni, én meg ugye ugyanúgy szeretem, meg ugyanúgy viszonyulok hozzá, mint a másik kettőhöz is. Én így jobban látom ezeket a különbségeket, és így próbálok elsimítani a dolgot, hogy ő ne érezze azt, hogy ő bármilyen szempontból is különbözik a testvéreitől” (22. interjú).*

A megkérdezettek válási procedúrái 3 fő kategóriába váltak besorolhatóvá. Az előző kapcsolat felbontása végbemehetett 1) konfliktusmentesen (azaz a „szép” válás megtestesítőjeként), 2) konfliktussal terhelt (esetenként hátráltatóan), valamint 3) semleges (azaz érzelemmentesen) (10. táblázat).

**10. táblázat: A válasz típusai és jellemzői az interjúk alapján**

	<b>Semleges válasz</b>	<b>Konfliktusmentes válasz</b>	<b>Konfliktusos válasz</b>
<b>Érzelmi állapot</b>	Elhidegülés/Érzelemmentes	Megbékélt	Felzaklatott
<b>Anyagi vonzat</b>	Megegyező	Kiegyensúlyozott	Anyagilag hátráltató
<b>Gyermekek figyelembe vétele</b>	Elfogadó	Támogató	Elutasító

Forrás: saját szerkesztés.

Érzelmileg a semleges válasz nem megterhelő (a felek előzetes elhidegülése okán érzelemmentes), konfliktusmentes válasz esetén a baráti viszony fenntartása mellett megbékélt állapotú, konfliktusos válasz esetén pedig felzaklatott lelki állapot övezi. Anyagi szempontból az érzelemmentes válasz vonzataként a megegyező álláspont vázolható. A konfliktusmentes választ a kiegyensúlyozott osztozkodást tette lehetővé, míg a konfliktussal terhelt válasz anyagilag megterhelő (pereskedéssel is hátráltatható). A gyermekek figyelembe vétele pedig szintén eltérő – semleges válasz esetén elfogadóak a volt házastárs új párjával (és esetlegesen gyermekeivel szemben), konfliktusmentes válasz alkalmával az elfogadás támogatással párosul, míg konfliktusos válasz esetén elutasítóak. Összességében pedig bármelyik módon is ment végbe a válasz, mindhárom esetben szükségszerű a lelki alkalmazkodás stratégiai céljának fókuszba helyezése.

### **7.2.2. A partnerszelekciós folyamat**

A Goldenberg szerzőpáros (2008) által meghatározott válási szakaszokban az új kapcsolat kialakításának igénye alanytól függően vagy a különválás, vagy a tényleges válás fázisában, vagy a válást követő szakaszban jelentkezett. Így a kutatás is rámutatott, hogy a partnerszelekció, a társ megtalálásának elemi ösztöne nem veszett el a korábbi kapcsolat vagy házasság felbomlásával – tehát továbbra sem tekinthető egy egyszeri, szelektív mechanizmusnak (Szilágyi 1980). Gosta-Esping Andersen valamint Francesco C. Billari (2015, Harcsa – Monostori 2017, Czibere 2020) új családelmélete – miszerint a kiegyensúlyozott nemi szerepek és feladatmegosztások pozitívan hatnak például a párkapcsolatok stabilitására – alátámasztotta vált a kutatásban résztvevő alanyok válaszai alapján. Azaz a mozaikcsaládban a családszerkezet megerősödésén túl a kiegyensúlyozott családi szereposztás pozitív hatást fejt ki a párkapcsolatok.

Az alanyok partnerszelekciója azonosságot mutat a Kalmijn által meghatározott házassági piacokon (1998, Földházi 2008, Szél 2008, Czibere – Molnár 2016) történő választások leírásával. Az alanyok döntő többségben ismerőseiken keresztül (tehát szocializációs közegeiken belül), vagy munkahelyükön (azaz iskolai végzettségüknek megfelelően) alakítottak ki új párkapcsolatokat. Körükben ugyanakkor megjelent a korábbi partnerszelekciós kutatásból fakadó eredményként bemutatott találkozási színtér bővülés is (Kukucska 2019, 2020a), mivel az internetes társkeresés szintén domináns helyet foglalt el az alanyok életében.

A női narratívák alapján a partnerszelekciót befolyásoló tényezők közül mind a lakóhely, mind az anyagi háttér és az iskolai végzettség dimenzióiban homogámiára utaló tudatos vagy tudattalan törekvések figyelhetők meg – annak ellenére, hogy az interjúalanyok elbeszéléseik alkalmával nem helyeztek hangsúlyt párválasztásukat befolyásoló tényezőiknek feltárására. A közös baráti kör, a kollegiális viszony vagy például a gyakran látogatott azonos helyszínek – mely a későbbi megismerkedést és „közös pont” megtalálását is biztosította – minden alany esetében jelen volt, mint mögöttes ható tényező.

A szakirodalom és korábbi kutatások (Földházi 2008, 2018) eredményei, miszerint a nők számára nehézséget jelent a válást követő új kapcsolat kialakítása (életkoruk és gyermeknevelésük – anyai szerepük – miatt) jelen kutatás alkalmával nem teljesült. Az 1-2 kiugró eseten kívül (amikor közel 10 év után következett be az újabb párkapcsolat kialakítása), a válást követő 1-2 éven belül megvalósult az új párválasztás és mozaikcsaláddá válás.

*„Én tíz évig egyedül éltem, vagyis a három gyerekekkel, de nem volt velem együtt élő férfi, úgyhogy nem volt könnyű” (32. interjú).*

Az érintett alanyok vagy azért tudták korán kialakítani új kapcsolatukat, mert házasság orientálttá váltak, vagy e gyors kapcsolat váltást az gátolta, hogy elvesztették a házassági piaccal való kapcsolatukat és/vagy igényüket (Földházi 2008).

A párkapcsolat kialakítását – amely időben ugyan gyorsabban ment vége – az alanyok beszámolóí alapján az udvarlás (a Bognár – Telkes szerzőpáros által (1986) „második jegyességnek” nevezett időszak), a „becserkészési időszak” előzte meg (14. interjú). Az udvarlás időszakát követően, de még a tényleges újrarázódási döntés előtt „próbaként” összeköltöztek az érintettek.

*„De nem is házasodtunk rögtön össze. Bevallom ezt azért csak kipróbáltuk még, hogy azért hogy fog működni. Igen, mert ő viszont még nem volt házas. Sosem. Tehát azért az is fontos volt, hogy mit szól a családja ahhoz, hogy ő egy elvált asszonnyal és gyerekekkel... De hál' Istennek elfogadták, tényleg, tehát a szülei is*

*elfogadták. Ha mi szeretjük egymást, és a gyereket is ugyan úgy, mint a saját unokájukat...” (29. interjú).*

Az alanyok többségének beszámolója alapján, felbontott házasságukhoz/kapcsolatukhoz képest aktuális kapcsolatukban korábban született meg az összeköltözésre, közös jövő tervezésére vonatkozó döntés. Egyesek már a kapcsolatuk második hetében elhatározásra jutottak az összeköltözésüket illetően (melyet pár hónap alatt meg is valósítottak), míg mások éveket vártak vele.

*„Kb. már a második héten döntöttünk arról, hogy együtt szeretnénk leélni az életünket, ami azért vicces... nem tudom... úgy tudtuk... konkrétan eldönteni úgy öt hónap után, amikor elkezdünk házat keresni” (35. interjú).*

*„Én úgy voltam vele, hogy sem összeköltözni, sem házasodni az életben nem fogok többet, erre három hónap múlva elkezdünk közösen házat keresni, amit ő kezdeményezett. Egyszer csak azt vettem észre, hogy házakat nézegetett és egyszer csak hívott, hogy jöjjenek, és ha van kedvem, akkor csinálhatjuk együtt, mert neki az a terve, hogy mi együtt lakunk... Fél évvel a megismerkedésünk után adásvételi szerződést írtunk alá, ami elképesztő, mert ez nem én vagyok” (32. interjú).*

A döntések korai időpontját meghatározhatja a Cseh-Szombathy (1983) által leírt jelenség, miszerint „második” alkalommal a pár már reális elképzelésekkel és tervekkel kezdi a kapcsolat kialakítását.

*„... onnantól kezdve, hogy elkezdünk találkozgatni, hát, olyan 2-3 hónapon belül össze is költöztünk” (24. interjú).*

A felek összecsiszolásának kérdése a mozaik családszerkezetnél sem elhanyagolható: az újdonsült párnak itt is egymásra kell hangolódnia, melyet a gyermek jelenléte, a válás, vagy akár az eltérő életciklus erősen meghatározhat. A helyzetet ugyanakkor az is befolyásolhatja, hogy az új társ korábban milyen életformában élt (volt-e házas, van-e gyermeke, élt-e korábban a származási családján kívül valakivel). Tehát a Földházi (2008) által leírt „átvihető házasságspecifikus humán tőke” hatással van a helyzethez való alkalmazkodásra. Meghatározó, hogy az új társak mennyiben tudják az új kapcsolatba adaptálni korábbi tapasztalataikat, konfliktus-kezelési, gyermeknevelési módszereiket, elképzeléseiket. Abban az esetben viszont, amikor a Satir (1999) által vázolt nehezített helyzet állt elő, mind a kapcsolat sarokköveinek meghatározása, mind a közös szabályrendszer kialakítása lassabban ment végbe.

*„Úgy kezdtük, mint egy kamasz pár csinálja, azokkal a tapasztalatokkal ment neki az összeszokásnak, a közös tervezésnek, a gyerek körüli teendők összeigazításának, ezért is ment ilyen lassan” (19. interjú).*

Így, mint a példában is szereplő új társ számára, aki korábban a szülői házban élt, párkapcsolatuk kialakításával párhuzamosan egyből a gyermeknevelési nézeteit is tisztázni kellett mind önmagában, mind a társával.

A párkapcsolatok fejlődésének zökkenőmentességét biztosíthatja az új társ személyisége. Az interjúalanyokat számos esetben magával ragadta a párjukkal kapcsolatban *„az a nagy nyugalom, harmónia, amiben ő van”* (19. interjú). Az alanyok rendelkeztek utólagos következtetésekkel is (Fáber 2019) – mi az, amit nem szeretnének, vagy kifejezetten szeretnének a jövőbeli társban és életformában az előzőhöz képest –, amihez mérten igyekeztek kialakítani párkapcsolataikat. Így minden esetben megtörtént a volt kapcsolattal való összevetés. Ezzel mindazon alanyok, akik saját maguk kezdeményezték a válást, egyfajta önigazolást is kerestek.

*„Igazából nem anyagilag mondanám, hogy rosszul éltem, hanem a konfliktusok miatt, meg az ivás, meg előfordult ott a drog is. Sajnos. És inkább úgy mondanám, hogy úgy éreztem, hogy úgy magamra maradtam. Mert ugye a családtagjaim sem támogattak abban, hogy én abból ki tudjak szakadni. És inkább egy ilyen félelem volt, hogy nem tudtál kimászni belőle” (24. interjú).*

Az új párkapcsolat kialakítását viszont a volt társak nehezíthetik – szavaikkal és tetteikkel egyaránt. Ennek egyik szélsőséges eseteként mutatkozott meg az öngyilkossággal való fenyegetőzés is.

*„... már most egyáltalán nem tartja a kislánnyal a kapcsolatot. De ezt úgy képzeld el, hogy én összeköltöztem a jelenlegi férjemmel, ezt tegyük olyan, mit tudom én, áprilisra. És apa annyira terrorizálta itt a dolgokat, hogy augusztus körül ő [ország]-ból telefonált, hogy... ő felköti magát, meg nem tudom mi... És úgy képzeld el, hogy én, az akkor még 5 éves kislánnyal, majdnem 6... úgy döntöttem, hogy jó, akkor visszaköltözünk. És itt hagytam csapot-papot. Hiába már itt rendes életünk volt, meg minden. És visszamentünk, hogy miattam ne haljon meg senki, meg akármilyen... lesz, ami lesz. Az a lényeg, hogy a gyereknek jó legyen. És hát, ez tartott egy másfél hónapig. Utána költöztünk albérletbe, és mindennap ivás, meg hallgattad azt, hogy te elhagytad, meg nem tudom mi... És másfél hónap után begyógyoszerzte magát, és azt mondta, hogy csak öleld át, és majd elalszik. Hát, akkor mentő, zárt osztály, akármilyen. És igazából összeteszem a*

*két kezem, mert a jelenlegi férjem még ennek ellenére is, utána mellém állt, és azt mondta, hogy na, ezt már fejezzük be... és utána nagyon sok cirkusz volt. Rendőrségi feljelentés, zaklatás, minden egyéb. Mondjuk 2 hétig zárt osztályon volt...” (24. interjú).*

Szintén szélsőséges esetként a volt társak összefogása is bekövetkezett annak érdekében, hogy a kialakuló új (és egyben az abban részt vevő felek szerint harmonikus) egységet lerombolják.

*„... miután elváltunk még nagyon sokáig abban reménykedett, hogy mi majd újra egy pár leszünk, de amikor nyilvánvalóvá vált, hogy nekem új kapcsolatom van, nagyon megharagudott és ráadásul megkeresték egymást a [pár név] feleségével és összefogtak ellenünk, és még ez is nagyon megnehezített a dolgokat egyébként, szóval az is valami borzalom volt. Feljelentettek minket a rendőrségen, hogy mi romlott halat árulunk [pár név] büféjében, meg a gyerekeket használták ráadásul. A gyerekeket használták üzengetésre, meg keresztbe tettek, ahol tudtak... de hát ezen is túl lettünk...” (33. interjú).*

A gyermekeken keresztül folytatott harcot az idézett esetben az új társ volt párjának hívásai – negatív véleményének közlései – is súlyosbították.

*„... amikor megtudta, hogy a [név] új párja vagyok, akkor felhívott telefonon, üvöltözött velem... Én nem ismertem az agresszió ezen szintjét, amit ez a nő... Szóval én nagyon kerültem őt” (33. interjú).*

Az alanyok értékítéleteire származási családjaik is hatással lehetnek. A válásra valamint az új kapcsolat kialakítására véleményeikkel, ítéleteikkel is hatással lehetnek. Érzelmileg labilis helyzetben lévő személy esetén felül is bírálhatják az új párt kereső fél véleményét.

*„Ő [az alany édesapja] nem tudta még szerintem idősen megemészteni, hogy a... hogy, hát, nem azt, hogy új párom van, hanem azt, hogy egyáltalán elváltam. Hogy ugye... Hát, nyilván az ember fejében ez úgy el van, hogy egy ideális, amikor apa – anya – gyerekek. És akkor, hogy neki sem sikerült... vagy, hogy ő is elvált, gondolom azt gondolta, hogy na, majd akkor én nem válok el. Tehát, hogy azóta van... Nem mutatja ő, csak úgy érzem, hogy csalódott, meg már az elején adott neki is hangot, hogy miért, meg nem akarta úgy elfogadni. De a párommal nincs semmi problémája” (27. interjú).*

A partnerszelekció komplex jelenségébe tehát beletartoznak a szülői vélemények, az általuk támasztott elvárások és elképzelések is.

*„... anyáék nekem nagyon kis konzervek, egyem meg... meg, hát ők már hány éve... negyven akárhány éve házások. Úgyhogy ők, hát hogy mondjam, egyik részről nehezen. Meg nem csak bennük, bennem is meg volt az, hogy de, hát ő a két gyerekeim apja, mit fog szólni a falu... tudod, ez a tipikus. De utána nálam eljött az a pont, hogy tényleg azt mondtam, hogy jó, évekig kínlódás, megpróbáltam mindent, mégse jó, mégse kellek, satöbbi... És próbáltam én annak idején anyáéknak így mondani... Na, de pont azért, mert ők még kis régimódiak, anyától is mindig azt hallottam, hogy meg kell oldani... hogy őt adta melléd az ég, akkor élet-halálíg kész. Ugye mi fiatalabbak már másképp látjuk ezt... főleg akkor fogadták el szerintem ezt a helyzetet, amikor látták, hogy „egyeske” meg „ketteske” között óriási a különbség. És, hogy „ketteske” jobban neveli a nem saját gyerekeit, mint az az „egyeske”. Meg főleg így, hogy azóta se érdeklődik. Tehát még csak érdeklődés szintjén sem. És akkor így abszolút elfogadták „ketteskét” (28. interjú).*

A szülői nézetek, a származási családok alapvetően határozhatják meg (az újdonsült pár életkorától függetlenül) mind a kapcsolat kialakítását, mind a kapcsolat folyamatát és minőségét. A negatív befolyás megjelenhet mögöttes háttértényezőként, vagy akár aktívan, a felek életébe beavatkozó mechanizmusként is. Tehát ilyen szempontból érvényessé válik Bowen (1976, Weiszt 2015) állítása, miszerint a származási család kötődéseit és rögzült interakcióit fel kell oldani ahhoz, hogy az új kapcsolat működőképes legyen.

A szülők (vagy az egyik szülő) véleménye (például ha nem képesek túllépni sem a váláson, sem az új párkapcsolat kialakításán) ellenérzéseket is kelthet a válásban érintett személyben.

*„... mama őt tekintette a meg nem születendő fiának szerintem... Mi öt évig együtt jártunk és láttam, hogy ez nekem annyira nem lesz jó, szakítani akartam, hogy maradjunk tovább csak barátok, és az anyukám nem engedte. Mert, hogy más lehet még rosszabb lenne, és hátha, ha összeházasodtok megváltozik. Utána nem változott meg, akkor majd, ha lesz egy gyereketek. A másik se jobb, a másiknak más hibája van. És ezt magyaráztam a barátnőmnek, hogy igazából magamat hallgatni is olyan volt, hogy én anyukámnak akartam megfelelni. Vannak pillanatképek az esküvőn, amikor látszik, hogy nem is ott vagyok. Anyukámék fizették az esküvőt, ő akarta megmutatni a világnak. De azért az ember 20 évesen, szerintem mindenki a szüleinek akar megfelelni... Mai napig sajnálja ezt a férfit, hogy szétmentünk” (6. interjú).*

A családi háttér dimenziójába sorolandóak továbbá mindazon esetek, amikor a felek megismerkedését, kapcsolatuk alakítását befolyásolja a származási családról való szűkös információk köre, valamint a tanúsított magatartás is.

*„Ez volt a legnehezebb pontja a mi kapcsolatunknak, hogy nem nagyon tudtam az ő életéről semmit, meg nem láttam bele, meg nem ismertem ott senkit. Nagyon nehezen nyitnak bármikor, bárki felé, ezt most már látom innen messziről. [...] amikor már végre elmentünk [település]-ig, akkor én mondtam, hogy induljunk el haza, mert gyakorlatilag két órát töltöttem el úgy az asztaltársaságban ülve, hogy senki nem szólt hozzám egyetlen egyszer sem. És azért az kellemetlen” (19. interjú).*

Ez a fajta nyitási nehézség hatással lehet a családrészek integrációjára, a bizalmi kapcsolatok kialakítására. Ugyanezen interjúalany számára nem csupán a helyzet megértése jelentett nehézséget, hanem a saját származási családjának életével való összevetése során tapasztalt különbségek elfogadása is.

*„Én egy nagyon nyitott ember vagyok, mi egy nagyon befogadó család vagyunk, tehát ő szerintem az első hónaptól mindennek részese volt, együtt járunk haza édesanyámhoz, a tesómékhoz, együtt csinálunk velük programokat, és sose volt ebből probléma, senki nem zárt le semmit. És amikor én kerültem ebbe a helyzetbe, ha nem is náluk otthon, de egy közös utazáson már részt vehettünk az ő testvérével meg a barátaival, akkor ugyanazt a kizárást éltem meg, és ez a mai napig így van” (19. interjú).*

A disszertációban bemutatott, partnerszelekciót befolyásoló tényezők közül összességében kizárólag az életkori dimenzió jelent meg az alanyok körében is kiemelve – ez esetben is csupán a származási család által támasztott elvárásként vagy problémaként. A probléma kiindulópontja ekkor az életkorral összefüggő múlt – a korábbi házasság, gyermekvállalás és válás.

*„... nálunk az, hogy nekem már volt egy férjem, meg van egy gyerekem, azt egy kicsit nehéz volt így elfogadni a mostani férjemnek is, meg az anyósomnak is. Tehát ő neki ezért mindig volt egy ilyen fenntartása, hogy hát találhatott volna olyan lányt is magának, akinek még nincsen előző családja. Meg a koromból akadóan is, tehát én azért idősebb vagyok nála 4 évvel, már közel voltam akkor a 40-hez, akkor még csak mondjuk 36 éves voltam, de az így felmerült, hogy mi van akkor, hogyha nem lesz több gyerekünk, mi van akkor, hogyha ez nem jön össze? Tehát volt egy ilyen félelem” (22. interjú).*

A származási családok, mint az egyén szocializációjának első közegei – és az azok közötti eltérések, különbségek – alapvetően hatással lehetnek a mozaikcsalád belső működésére is. Befolyásolhatják az érintett fél által képviselt attitűdöket, norma és szabályrendszereket. Amennyiben e sémák mélyen rögzülnek az egyénben – felülírhatatlan ideálokkal és magatartásformákkal – a kapcsolat minőségére szintén negatívan hathat.

További negatív hatást fejthet ki a származási család szerkezete is. Mindazon alanyok, akik szüleik válásáról is beszámoltak az interjú alkalmával, lelkiileg nehezebben élték meg azt, hogy ez náluk is bekövetkezett. Ekkor a gyermekkorban kialakult maladaptív sémák – a gyermek érzelmi szükségleteinek sérüléséből eredő önsorsrontó mintázatok – mutatkoznak meg (Mirmics és mtsai 2020). A gyermek- vagy serdülőkorban bekövetkező negatív hatások befolyásolják az egyén biztonsági kötődését.

*„Ott van mellette az én sebzettségem. Egyrészt az én szüleim is elváltak, egyrészt én sem vagyok ebben olyan jó, hogy hogyan kell apás családban élni... nem mindig tudom, hogy mit kell csinálni, mert, hogy nem tanultam ezt sohasem... [Így] az nagyon nagy meló, hogy észrevedd, hogy hol tudsz neki helyet adni, mert különben totyog, és nem tudja, hogy mihez nyúlhat” (19. interjú).*

A kezdeti negatív vélemények valamint a fokozódó ellentétek miatt viszont a származási családtól való teljes eltávolodás is bekövetkezhet. Ez a kapcsolattartásra is destruktív következményekkel járhat.

*„... az új párom családjával... 2 éve volt egy nagyobb vita és ott nem is tartjuk a kapcsolatot. Teljesen eltávolodott a párom is a szüleitől, meg őszintén én nem kívánatos személy lettem. Mindenért engem hibáztatnak” (10. interjú).*

A származási család által közvetített pozitív nézetek viszont hozzájárulhatnak a mozaik családszerkezet minél hamarabbi kiegyensúlyozott érzetének kialakulásához.

*„... ők támogattak abban, hogyha ez nem működik, akkor inkább váljunk el. [férj név]-t meg elfogadták az elejétől fogva, meg hogy ő... ebbe nem szóltak bele. Meg abszolút pozitívan álltak a költözéshez is” (22. interjú).*

Összességében a szakirodalmi feltárás és a most bemutatott kutatási eredmények is rámutattak a párválasztás komplex jelenségére. A partnerszelekciót befolyásoló tényezők nem csupán az első párkapcsolat kialakításakor döntő fontosságúak, érvényüket a házasság felbomlását követően sem veszítik el. A női narratívák alapján a következő befolyásoló tényezők határozhatóak meg:

1. Az ismerkedés helyszínei (lakóhely, munkahely, személyes network, internet);
2. A származási család (véleményeik és ítéleteik);
3. Az egyéni jellemzők (például életkor, iskolai végzettség, egzisztenciális háttér);
4. Korábbi családi állapot (volt-e házasság, előző partnerkapcsolatok száma – és a volt partnerekkel fenntartott kapcsolatok);
5. Korábbi tapasztalatok: az előző kapcsolatból levont utólagos következtetések adaptálása (azaz az „átvihető házasság-specifikus humán tőke”).

Az elméleti leírások ellenére viszont például a nők életkora vagy a gyermeknevelés nem befolyásolta a partnerszelekciót.

### **7.2.3. A részcsaládok kapcsolódása**

Abból fakadóan, hogy a mozaikcsalád határai nem egyértelműek, különböző családszerkezetek együtteséből jön létre (Bognár – Telkes 1986, Neményi 2000, Fischer 2005, Eisingerné 2012, Mirnics – Terék 2019), a disszertációban érdemes kitérni a rendszerelméleti szempontokat követő családi határok el- és összerosódásának bemutatására.

Az interjú narratívák elemzése során a családok belső rendszerén túl – melyben megjelenik a szülő vér szerinti gyermekével és új társával, esetleg annak gyermekével, vagy közös gyermekükkel – vizsgáltam a szélesebb családi kapcsolatokat, és az azokban felmerülő változásokat is. Az átalakulás minősítése családonként eltérő lehet, és függ az alany személyes értékelésétől. Tehát minden esetben emocionális és szubjektív (Kukucska 2022).

A családrészek összecsiszolódásának kiindulópontjának tekinthető az új társ kapcsolat – és esetlegesen gyermekeinek – bemutatása. Mind az első találkozás, mind a gyakoribbá váló interakciók minden család életében számos kérdést vetett fel. Egyesek a fokozatosság elvére törekedtek, mások a kezdetektől fogva tiszta lappal indítottak mind gyermekeik, mind rokonaik előtt.

*„Eleinte csak mi ketten találkoztunk, [pár név] még csak akkor volt ott többet, mikor a lányom nem volt otthon, vagy csak nappalra szerveztünk programokat és akkor ilyen tényleg lépésről lépésre haladtunk” (19. interjú).*

A családrészek összekapcsolásakor a gyermek-központú gondolkodás dominál az alanyok körében. A gyermeki vélemények nem csupán a multinukleáris családdá képződést határozzák meg, de a kapcsolat minőségére is hatással vannak.

*„Nyilván elsődleges szempont volt az összeköltözés előtt, hogy a gyerekeim elfogadják őt. Tehát, hogyha ők azt mondják, hogy nem, ők ezt nem szeretnék, akkor ez nem történt volna meg” (14. interjú).*

A gyermek helyzete mind a két családrészben meghatározó. Továbbá a mozaikcsaládbeli létük hatással van a fejlődésükre is.

*„Amikor kéthetente elvitte, mindig nagyon zaklatottan, feldúltan jött vissza. Nem is fogadta el a jelenlegi párja a volt férjemnek. Ott is van egy nagyobb korú, [fiúgyermek név]-től egy évvel idősebb, 13 éves fiú, aki már alaptól, úgy ment mindig [fiúgyermek név] kéthetente, hogy [fiú féltestvér név] már ott van, ő meg kéthetente csak úgy megy az apukájához. Ezt az apukája soha nem beszélte át vele” (20. interjú).*

Fejlődésüket továbbá a származási családjuk megszűnése, a válási helyzet feldolgozása is befolyásolja – függetlenül attól, hogy az új társat, illetve az új családszerkezetet várakozással vagy esetleg fenntartásokkal fogadta a gyermek.

*„Azt észrevettem, hogy vannak tanulási nehézségek olyankor, amikor mamáék vagy apa... apáról hírt kap, vagy valami... Akkor hetek kellene, hogy visszarázd... meg vannak olyanok, hogy olyankor rosszat álmodik” (24. interjú).*

Így a szakirodalomban meghatározott gyermeki reagálások az alanyok gyermekeinek életében is megmutatkoztak (Molnárné 1985, Földházi 2008, Eisingerné 2012, Latta 2013, Horváth-Szabó 2014, Korpics 2016). Akár a válásra adott reakcióként, akár a mozaikcsalád kialakulására való reflektálásként – az alanyok elmondásai alapján – megfigyelhetőek egyrészt a gyakori koncentrációs zavarok (a 6-8 éves korcsoport reakciójaként), másrészt a romló iskolai teljesítmények, problémák is (a 9-12 éves korcsoport reakciójaként). A válás veszteségélménye (Mirnics – Terék 2019) eszerint is megmutatkozik.

Az egészséges gyermek - vér szerinti szülő kapcsolat fenntartása kizárólag akkor lehetséges kisgyermekkorban, ha a felek, válást követően is jó viszonyban maradtak (Spéder 2014).

*„... a gyerekek az összes ünnepén ott van, nem mindent, amit mi itt tartunk, de ha zsúr van, akkor jön, meg mit tudom én, ovis ballagás, farsang. Jóban vagyunk, meg tudjuk beszélni a dolgokat. Nincsen gond” (35. interjú).*

Az ilyen, szoros kapcsolatokat fenntartó családrészek a kutatás szempontjából a multilokális vagy binukleáris családformával mutathatnak azonosságot (Ahrons 1994 idézi Latta 2013). Ebben az esetben a Paul Amato és munkatársai által meghatározott csoportokba is bekegategorizálhatóak a szülők (Amato et al. 2011, Latta 2013). Az interjúk eredmények alapján

mindhárom csoport képviseltette magát – az együttműködő szülők, a párhuzamosan tevékenykedő szülők és az egyedülálló szülők is.

A szülői bevonódás mértékétől függően a gyermek további „terheket” – érzelmi vagy a háztartási feladatokban megnyilvánuló többletet – kaphatnak.

Mindemellett a gyermek „felnőtt szerepköre” (vagy „majdnem szülő”, a ház urának szerepe) is megmutatkozott az interjúk alkalmával. A felnőtt szerepek testálása a gyermekre leginkább a fiúk esetében került előtérbe (Arditti 1999, Mirnics és mtsai 2020).

*„Hát nagyon sokáig ő volt, igen, mikor a volt férjem elment, elköltözött, akkor mondta a fiamnak, a 6 éves gyerekeknek, hogy jól van kisfiam, most már te vagy a férfi a háznál. És szerintem ezt a gyerek évekig tartotta, hogy igen is, mert ő, illetve az előző kapcsolatomban is munkahelyi volt és ott nagyon sokszor kiállt mellettem. Illetve most is, néha, amikor, hogy ha kicsi vitánk van a párommal, hogy most nem úgy kéne, meg így kéne, úgyhogy úgy tudja, hogy mit akar... mondta a pszichológus, hogy a gyerek egy kicsikét koravén, jobban megélte a dolgokat, mint kellene, a vele egykorúak ennyire nem fejtettek” (10. interjú)*

Ez a fajta funkciógyermeki helyzet (Fáber 2019) tehát hatással van fejlődésükre és az új társsal kialakított kapcsolatra egyaránt. A gyermekkorára jellemző élethelyzetek felülírása a férfiszerep körüli vetélkedésben nyilvánul meg (Fischer 2005).

További kutatási dimenzióként a régi és az új családrészek kapcsolódásakor előtérbe kerül a válást megelőző családból fennmaradó erős rokoni kötelékek kérdésköre is, melyek alapvetően kapcsolatháló bővülést eredményeznek az új társ – és akár gyermeke vagy gyermekei – számára.

*„Most például nyáron mikor mentünk nyaralni, és [elsőszülött fiúgyermek név] [település]-en volt a nagynénjénél és oda mentünk érte. Bementünk és nagyon jól elbeszélgetett a volt sógornőmmel, a volt anyósommal, volt apósommal. Ott voltunk vagy másfél óra hosszát. Az öt percből lett másfél óra hossza, mert megtalálták a közös hangot és elbeszélgettek” (20. interjú).*

Az így fennmaradó szoros kapcsolatokat a megnevezések megtartásával is – akár tudattalanul (a narratívák alapján) is – alátámasztották az alanyok (mint anyós/após, sógor/sógornő megjelölésekkel).

*„... hogy ha esetleg nem megyek 2 hétig, hogy nem tud rólunk úgy semmit, akkor a volt anyósom úgy felhív, hogy fiam, már régen hallottam rólatok, minden rendben van? Illetve a sógornőm is, a nagyobbik sógornőm, az is szinte minden*

*2-3 hétbe, 4 hétbe, hogyha névnap van, születésnap van, akkor mindig jönnek. Vagy a nagyobbik sógorom, a férje, az jön, hozza a virágot nőnapkor, névnapkor jönnek, szóval úgy csak-csak. Mi is járunk, mert a fiam lett a nagyobbik lányuk kisleányának a keresztfia, úgyhogy úgy próbálnak idézőjelbe ragaszkodni, meg mi is” (10. interjú).*

A válaszadók arról számoltak be, hogy azokkal a családtagokkal, akikkel az új család kialakulása előtt is pozitív és szívélyes volt a kapcsolat (például a nagybácsik, nagynénik és unokatestvérek köre), az sem az új társ, sem az új gyermekek bekapcsolódásával nem szűnt meg. Mindazok körében pedig, ahol a kezdeti kötelék sem volt erős és a találkozások sem voltak gyakoriak, a mozaikcsaláddá formálódás okán véglegessé vált az eltávolodás.

A családrészek közötti kapcsolat minőségét és intenzitását továbbá jelentősen befolyásolhatja az új társ véleménye és hozzáállása az előző rokoni hálózathoz – kapcsolódjon az hozzá vagy párjához. Ebből a szempontból külön csoportot képeznek azok a mozaikcsaládok, ahol egyik vagy másik fél törekvéseként jelenik meg a két családrész elkülönítése (a múlt és a jelen szétválasztásaként).

*„... a párom az eléggé elzár a családjától. Csak ő megy értük, csak ő hozza vissza őket, és nem is tudom, már vagy két éve ismertük egymást és nagyon furcsa volt, hogy csak ő megy ki a kapuhoz, hogy be sem mutat az exének. Mert ha nekem a gyerekeim valahol vannak, én azt szeretném tudni, hogy kivel vannak és szerintem eddig kétszer-háromszor találkoztunk az exével, pár udvarias mondatot váltottunk. Ők elvannak a maguk kis rendszerében. Azt, hogy a párom így el akarja választani ezt a dolgot, a mi életünket, meg azt a családot, úgy, hogy gyakorlatilag a gyerekeivel találkozunk csak... hébe-hóba az exével, akkor egy-két mondatváltás van, ő is barátságos, de tovább azért nem megyünk. Az, hogy anyós, após egyszer találkoztunk velük és annyi, meg tényleg találkoztam a sógornőjével, az expárja nővérével, őket is ismerem, meg velük voltunk egyszer az állatkertben, barátságos, kedves nő, ők is normálisak, de az is egyszeri alkalom volt, úgyhogy távolság van köztünk, mint a távoli idegenek” (32. interjú).*

A szándékosan elkülönített családrészek között kizárólag a gyermek jelenti a közös metszéspontot. Ekkor a volt és új feleség/élettárs között a minimális kapcsolat a gyermekek ellátására vonatkozik. Így az édesanyák közötti kapcsolattal összefüggésben megállapítható, hogy a köztük fennálló viszony minden esetben gyermek-központú.

„... mi egyébként a jelenlegi párja miatt mentünk szét, de én ezen túl tettem magam és én beszélgetek is ezzel a nővel, főleg a gyerekekről, hogy mikor jönnek hozzánk, merthogy az apjukkal megszakadt a kapcsolat, de a gyerekekkel nem és erről szoktunk beszélni, hogy mikor jöjjenek hozzánk a kicsik. És ezt a párjával beszéljük meg, megyünk a gyerekekért és ő ki sem jön, az anyuka jön ki mindig, mikor megyünk, ő is viszi be őket. Szóval az exférjemmel semmilyen [kapcsolat nincs]” (32. interjú).

A nagyszülői hálózat (7. ábra) vizsgálata szintén fontos tényezőként került kiemelésre az interjúk alkalmával. A nagyszülőkhöz köthető viszonyrendszer döntő fontosságú a családok életében. Az altéma elemzésekor két fő kategória különíthető el: a „rég”, és az „új” nagyszülők köre.

**7. ábra: A nagyszülői el- és befogadás kérdése**

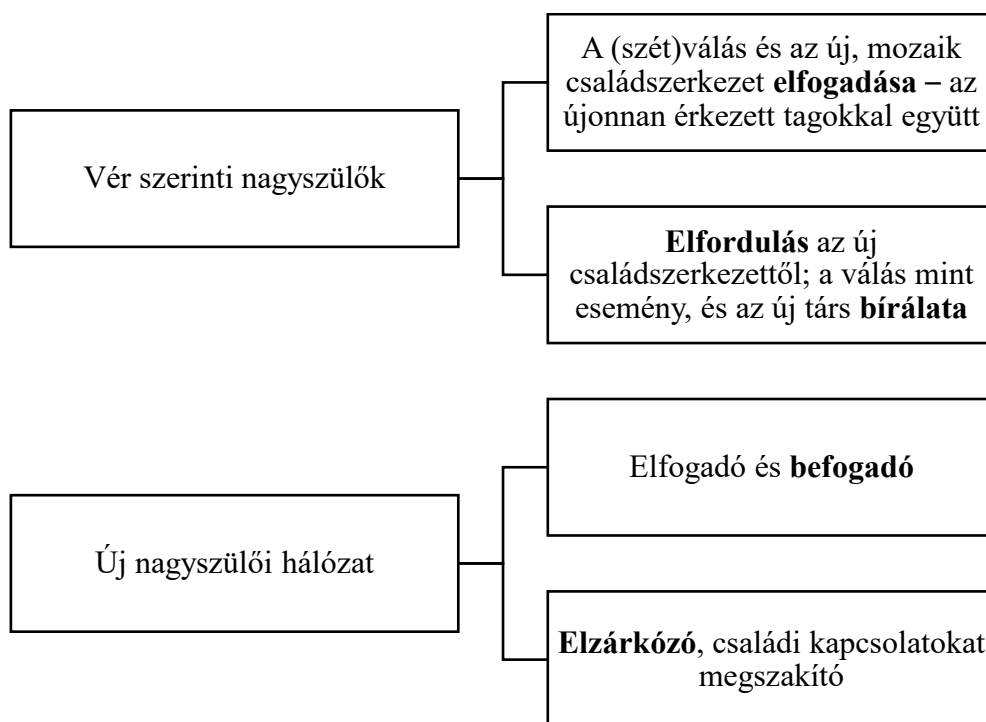

Forrás: saját szerkesztés.

Az új nagyszülők (az új társ számára pedig új anyósok/apósok) megnyilvánulásai kettős képet mutathatnak. Egyrészt fordulhatnak szeretettel az újonnan érkezett családtagok felé, mely nyitottság a gyermekek körében a szorosabb kötődések kialakulásával is járhat.

„Az enyéme is oda szívesebben mennek, mint mondjuk a vér szerinti nagyszülőkhöz” (39. interjú).

A szoros kapcsolatot a megnevezésekben is megjelenítik, mintegy a hozzátartozói kört kiszélesítve.

*„... ha így beszélgetünk, hogy mama, papa, akkor az én szüleimre gondolnak. Ha a [név] szüleire, akkor hozzáteszik... [vezetéknév]-i mama, [vezetéknév]-i papa” (28. interjú).*

Másrészt viszont a rokonszenv teljes hiányából fakadóan az új nagyszülői hálózat részéről megjelenhet az elzárkózás az új társ felé (és esetleg az új társ gyermeke felé is).

*„Az ő... édesanyja<sup>49</sup> ... Az így konkrétan meg lett mondva, így szemtől szemben, hogy én senki vagyok a gyerekeimmel együtt és mi soha nem leszünk az ő családja. Ezt így szemtől szembe megmondta nekem, én ezt akkor tudomásul is vettem... Én ezt tudomásul vettem, hogy harmadik kapcsolata a fiának és nem nézett ki mást belőlem, csakhogy én esetleg a vagyonért. Kétgyerekes családjára vagyok és belemegyek egy olyan kapcsolatba, ahol már ott van öt gyerek” (6. interjú).*

A negatív nagyszülői megnyilvánulás további példaként az alany beszámolt a gyermek kiszolgáltatott helyzetének kihasználásáról is – annak érdekében, hogy az új kapcsolat felbomoljon.

*„A nagyfiú lakott velünk és a nagylány... Mi elmentünk két napra, az én gyerekeim meg az apukájuknál voltak. És mikor hazamentünk, a párom elment dolgozni és én láttam, hogy a dolgaim fel voltak forgatva. Tehát, azt úgy lehetett látni, hogy én azt nem úgy hagytam. És odamentem a fiúhoz, mert már csak ő volt ott. És megkérdeztem, hogy megtudhatom-e, hogy mit kerestek. És az a nagyfiú, akkor volt 16 éves, elkezdett sírni a szégyentől. És mondtam, hogy ne sírjál légy szíves, hanem mondd meg... hogy egyszerűen állok előtte értetlenül, hogy miért mentek be a szobámba, mit kerestek a dolgaim között. És akkor annyit mondott, hogy én mondtam a nővéremnek, hogy ne csináljuk. De mondom mit? Mit szeretett volna tudni, mit keresett? És akkor azt mondta, hogy a nagypapa biztatta fel őket, hogy kell találjanak valamit az én múltamba” (6. interjú).*

---

<sup>49</sup> A beszélgetés folytatásakor az alany kihangsúlyozta, hogy: *„nekem egyszer az édesanyja azt mondta... hogy ez én senki nem vagyok, meg a gyerekeim is senkik, hogy honnan jöttem, hogy senkik a szüleim és lakótelepi vagyok” (6. interjú).*

A vér szerinti szülők hozzáállása kétféle lehet. Egyfelől az interjúalanyok az ok nélküli, ám tudatos elfordulást a nevelt gyermekekhez fűződő érzelmi kapcsolatok hiánya miatt vélik felfedezni (azaz a nagyszülők vér szerinti unokájukhoz szorosan kapcsolódnak, míg az „idegen” gyermekhez nem).

*„Vele ilyen folyamatos konfliktusok vannak, ráadásul ő nem nagyon tudja elfogadni a kislányt. Azt mondja, hogy elfogadja, de a kislánnyal rendkívül türelmetlen, tényleg azt kell mondani, hogy bunkó sokszor. Úgyhogy mondjuk, Skype-on beszél a kisfiammal, a kislány odaül, köszön, de nem csinál semmi rosszat és akkor így kiosztja, hogy jó lenne, ha elmenne innen, most a [név]-vel akarok beszélni... Akkor párommal is kiabált, mert az rászólt a kisfiamra és mondta, hogy mit képzelsz te magadról, mit szólsz az én unokámra, ki vagy te. Meg, hogy az én exem lesz neki örökre az ő vér szerinti mit tudom én kije... ilyen furcsa” (35. interjú).*

Másfelől viszont a gyermeki viselkedésekre adott reakcióként értelmezik a távolságtartást.

*„A mostani mami, akit örökölt, ő érezteti vele, hogy... nála van egyediül az, hogy azért ő érezteti, hogy ő nem a saját. De igazából most azért kezdjük ezt a kiskamasz kort és ezért meg kell hagyni, hogy ki tudja verni a biztosítékot... Elég rendesen. És egy 73 éves nénitől azért ne várd el, hogy ha ilyen flegmán válaszolunk neki, hogy azt úgy tolerálni fogja. És inkább ez a probléma. Ő még máshogy fogja fel. Mert azért az apai nagymama elég fiatal, ilyen 51-2 éves, szóval azért ott vannak korban is különbségek. Hát, egy kisbabával meg még cuki, kész. De egy 10 éves kamaszlánnyal azért...” (24. interjú).*

Kiugró esetként, a disszertációban figyelembe vett 35 női narratíva közül egy esetben jelent meg „extrém” kapcsolatrendszer a régi és az új családszerkezetek között, példaként említve a közös hagyományokat, ünnepeket. A kapcsolat fennmaradása pedig alapvetően jelzi is a multinukleáris családi rendszer mátrix-szerű kapcsolatrendszerét. Mögöttes mozgatórugóként viszont – a háttérben – mindvégig ott van a gyermek, mint kapocs.

*„... én, mint volt meny, hát tényleg már most 13. éve, hogy én Karácsonykor a volt anyósomnál karácsonyozok” (10. interjú).*

Összességében a rokonsági rendszerek jellemzőiről elmondható (11. táblázat), hogy a kapcsolatok értékelése minden esetben emocionális, szubjektív. Az egyéni gondolkodásmódok közös metszéspontja a gyermek. E prioritás pedig hatással van mind a párkapcsolat, mind a mozaikcsaláddá válás időbeliségére. Az új társak jelenléte a rokoni hálózatok alakulását

meghatározó tényezőként adható meg, valamint a nagyszülői hálózat kettőssége figyelhető meg – az elfogadó és elutasító típusok megjelenésével.

**11. táblázat: A rokonsági kapcsolatok jellemzői az interjúk alapján**

<b>Értékelése</b>	Emocionális, szubjektív
<b>A kapcsolatról való gondolkodásmód és a kapcsolatok közös metszéspontja</b>	Gyermek-központú
<b>A gondolkodásmód hatása</b>	Párkapcsolatra és mozaikcsaláddá válás ütemezésére
<b>Új társ jelenléte</b>	Rokoni hálózatok alakulását befolyásoló tényező
<b>Nagyszülői hálózat jelentősége</b>	Kettős – elfogadó, elutasító

Forrás: saját szerkesztés.

### **7.3. A mozaikcsalád működése (II. szakasz)**

A mozaikcsalád működése két nagyobb fázisra bontható. Elsőként, a mozaikcsaláddá formálódás alkalmával megtörténik a családi funkciók átértékelése, az új családszerkezethez igazítása. A szakasz második lépéseként pedig a belső működési rend kialakítása kerül előtérbe. Ide tartoznak a család-specifikus kérdések – a család határai, a pótszülő-gyermek kapcsolat valamint testvérkapcsolat, a családi hagyományok, szokásrendek kialakításai.

#### **7.3.1. A családi funkciók átalakulása a mozaikcsaládokban (II/1.)**

A mozaikcsaládokban a folyamatosan változó családi alrendszerek miatt egyes családi funkciók előtérbe, míg mások háttérbe kerültek. Ennek megfelelően a családi funkciók csoportosítva, két részben kerülnek bemutatásra.

##### **A) A gazdasági funkció átértékelődése**

A mozaikcsaláddá válással a család gazdasági – korábbi termelési – funkciója számos átalakuláson megy keresztül. A kiinduló helyzet (a nukleáris család) első gazdasági változását a válás jeleníti meg. Az anyagi javak elsődleges szétosztása és az egyéni egzisztencia pozitív vagy negatív változása – esetleg stagnálása – ekkor következik be. Az így megosztott vagy, a gazdasági értékek, anyagi javak a mozaikcsaláddá válás következtében viszont ismét átrendeződhetnek. Ennek megfelelően – bármilyen típusú is legyen a mozaikcsalád – az anyagi terhek megosztása minden újonnan kialakított család életében felmerül. Ide sorolandó továbbá az eltartási képesség, a személyes egzisztencia fenntartása, vagy esetleges növelése (például az új, magasabb jövedelmű társ jelenlétével lehetővé váló megtakarítások szerint), valamint a családi költségek megosztása.

Akár megözyvegyülést, akár válást követően alakul ki az új család, mind az új társ – érkezzen egyszülős családként, vagy egyedülállóként – mind a kutatásban is résztvevő alany (szintén, mint egyedülálló vagy egy egyszülős család tagja) már rendelkezik egy adott egzisztenciális háttérrel. A mozaik családszerkezet kialakításakor így e gazdasági viszonyokat is figyelembe kell venniük.

*„A mindennapok is változtak egyrészt ugye, megoszlott az anyagi terheknek a dolga, és az egy egyedülálló anyuka esetében, főleg, ha albérletet is fenntart, az egy nagyon komoly változás” (19. interjú).*

Továbbá a mozaikcsalád életében kérdéses, hogy egy gyermektelen és egy gyermekes fél párkapcsolatában a gyermektelen személynek költségként merülnek-e fel a gyerekre vonatkozó kiadások is. Ennek kiküszöbölése érdekében alapvetően három féle módszert alkalmaznak a kutatásban résztvevő alanyok. Egyrészt megjelennek az abba a típusba sorolható egyének, akik az új családszerkezet érdekében összevonták minden korábbi és jövőbeni vagyoniukat, ezzel a *közös pénzgazdálkodás* csoportját képviselve.

*„... a közös pénzügyi döntéseket együtt hozzuk meg, együtt döntünk mindenben, hogy kirándulás, hogy mikor mire megy el a pénz. Meg nekünk van külön papírunk, amire vezetjük, hogy mit mire költünk, főleg az ilyen nagyobb kiadásokat, hogy tudjuk azt, hogy mire megy el” (31. interjú).*

Ugyanakkor e típuson belül két alrendszer is meghatározható annak függvényében melyik félmekkora tőkével érkezett az új családszerkezetbe.

*„Ilyen hibridközös kasszán vagyunk. Tehát igazából úgy vagyunk, hogy mind a kettőnknek van saját fizetése a saját számláján, de van egy közös félrerakó számlánk, amire mind a ketten rakosgatjuk a pénzt, hogyha olyan kiadásaink vannak. Illetve, ha most valamelyikünknek... nem szokott elfogyni a pénzünk egyébként, de véletlenül elfogy, vagy mit tudom én, akkor ilyen kuncsorgás mentesen kérünk a másiktól, mert természetesen igazából közösen gondolkodunk, csak azért megvan mindenkinek a saját kis pénze” (35. interjú).*

Ekkor jelenthet különbséget az, hogy közösek-e a pénzgazdálkodással és a kiadásokkal kapcsolatos döntések is (tehát például a társ megkérdezése nélkül is költhet-e valamire a társ, plusz költségként), vagy figyelembe veszik a felek, hogy a családi tőke esetleg döntő többsége például az új társ által „érkezett”, így övé az elsődleges döntési jog (8. ábra).

„Nagyobb dolgokban, hogyha én szeretnék, azt nyilván meg kell beszélnem, mert nem nálam van a tőke. Nem tudom, mert nagyon úgy van kezelve a pénz nálunk, mintha közös lenne, de azért még én tudom, hogy nem az. Nem én dolgoztam érte, nem tudom harminc éve. Most azon gondolkozom, hogy a párom megbeszéli-e velem?! Nem, ha ő eldönt valami nagy dolgot, amit meg szeretne venni, akkor ő megveszi. De azt kell, hogy mondjam, hogy igazából az ő pénze és miért szólnék bele” (34. interjú).

### 8. ábra: A kutatásban résztvevő alanyok pénzgazdálkodási mintái

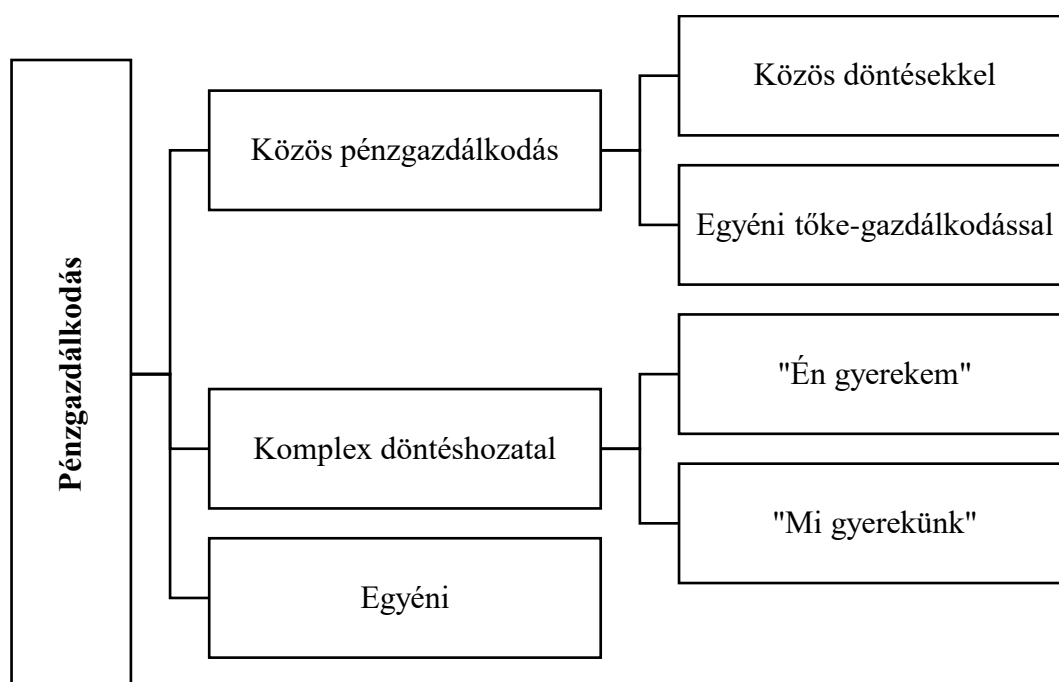

Forrás: saját szerkesztés.

Másrészt vannak, akik kezdetben ugyan kizárólag egyénileg finanszírozták az önmagukra (vagy családrészükre) vonatkozó kiadásokat – akár úgy is, hogy „*hol én fizettem, hol ő, és most értem a napi betevőre étel-ital, vagy a rezsi, vagy a benzin, vagy az egyéb költségek, amikor elmentünk valahova programra*” (36. interjú) –, de ezt a későbbiekben egy közös, ám szerkezetében komplex pénzgazdálkodássá alakították.

„... nyitottunk egy közös bankszámlát két bankkártyával, és arra teszi ő a fizetésének egy részét. Én meg annak az összegnek a kétszeresét, mert ugye én a két gyermekkel vagyok a családban, ők mondjuk, kitesznek két felnőttet, de ő egyedül van” (36. interjú).

Az idézet jelzi a „te gyereked – én gyerekem” közötti különbségtétel félelmét, melyet több esetben is említettek az interjúalanyok. Így a közös bankkártya mellett fenntartják korábbi

bankszámlájukat, és az összegek átvezetéséről önmaguk döntenek. Ennélfogva e csoporton belül is megjelenik a „mindenki a saját gyermekének fizet” elv, illetve a „mindenki fizet mindenkiért” elv – figyelmen kívül hagyva, ki-kinek a vér szerinti gyermeke.

*„... így próbáljuk az egyenlőség elvét követni, mindenben. Tehát, hogy ha nem tudom én, egyik kap valamit, akkor a másik is majd kap valamit. Vagy születési ajándékokat, azokat olyan azonos mértékre hozni, hogy egyik se érezze, hogy ő nagyobb értéket kapott, mint a másik. Vagy nem tudom... próbáljuk így, hogy azt érezzék, hogy mindenki egyenlően van kezelve. Meg, hogy pont mindenki annyit tehet meg, mint a másik. És egyik se többet, nincs kivételezés” (27. interjú).*

Továbbá az 1) összetett vagy 2) a közös gyermekes, összetett mozaikcsaládok, vagy 3) az aktívan résztvevő részidős családok törekednek pénzügyi döntések meghozatalára is.

*„... amikor karácsony, születésnap esemény, hogy mit kapjanak meg, milyen összegben, mert nem akarunk senkivel kivételezni, tehát igyekszünk egyforma értékben ajándékot adni nekik” (36. interjú).*

Harmadrészt, az önálló autonómia megtartása érdekében, a magasabb bevétellel rendelkező alanyoknak lehetőségük volt korábbi lakások bérbeadásával többlet jövedelemre szert tenni (amelyről egyéni pénzgazdálkodási módon, önmaguk döntöttek). Ezzel képessé váltak az új családforma finanszírozására, valamint a gazdaságilag felfelé mobilizálódás helyzetének megteremtésére. Az önálló eltartási képesség szükségessége viszont azon esetekben is megjelent, amikor a volt társ nem biztosított segítséget a közös gazdasági terhek vállalásához.

*„A korábbi kapcsolatomban... a párom mindig úgy alakította, hogy... neki nem volt állandó munkahelye, hanem mindig ilyen alkalmi munkát vállalt... És ott mindig az volt a probléma, hogy én voltam ugye az egyedüli családfenntartó és ő meg, hát ő nem segített be” (9. interjú).*

Mindazon pótszülők körében, akiknek vér szerinti gyermekei aktívan nem vele egy háztartásban élnek kérdéses lehet a gyermektartási díj fizetése (és e fizetési kötelezettség elfogadottsága az új társ által). E témát gyakran a pénzgazdálkodási kérdésekkel vonták össze az alanyok:

*„Hát, mi külön kasszán vagyunk és valahogy úgy alakult, hogy a lányokkal kapcsolatos kiadásokat ő intézi, nyilván van egy gyerektartási összeg, amit kap a felesége, de azon felül is... nyilván ha itt vannak a gyerekek, akkor közösen,*

*tehát én is vásárolok, ő is vásárol. A kisfiúnak meg inkább én szoktam venni olyan dolgokat, amik kellene neki, pelenka, babafürdető, új cipő meg ilyenek... nyilván ajándékot meg játékot vesz neki meg ilyenek, de inkább a kisfiúval való költség azt én” (37. interjú).*

A válást követő gyermektartási díj fizetésével kapcsolatban változatos eredmények születtek. Egységes kategóriát képeznek a fizetők, és nem fizető – azaz beszüntető – vér szerinti szülők.

*„... kapom a gyermektartást, ami tizenháromezer-hatszáz forint már hat éve, ez nem csökken, nem nő, ez mindig ugyanannyi” (31. interjú).*

A tartásdíjat nem fizető csoport véleménye azonosságot mutat a Szukicsné (1995, Föhlházi 2008) által megállapított nézettel, miszerint azon apák nem fizetnek tartásdíjat, akik úgy gondolják, akadályozva van láthatásuk. Továbbá a jogrendszer megkerülése érdekében speciális helyzetek is megmutatkoztak – például a magyarországi bejelentett munkahely megszüntetése, külföldi munkavállalás, az egyéni tulajdonjogok megszüntetése.

*„Gyerektartást a mai napig nem fizet. Már most ott tartunk, hogy ilyen milliós nagyságrendű. Inkább kiment külföldre, meg itt Magyarországon nem volt bejelentett munkahelye, csak, hogy ne kelljen... meg mindent leíratott a nevére. Az autó is a családtagjai nevére van... Ilyenkor meg már úgy sem tudsz mit csinálni” (24. interjú).*

További, anyagi helyzetet érintő kérdések származhatnak a vagyonmegosztás és öröklés témájából. A narratívák alapján két fő kategória határolható el. Egyrészt meghatározható mindazon családok köre, ahol az örökösödés és vagyonmegosztás kérdése tisztázott:

*„... ez úgy lesz, hogy az én ingatlanom 3 fele megy, az övé meg az ő fiáé. Tehát ő ezt, ráadásul úgy épült fel az az ingatlan, hogy az ő földjeiből eladott... Tehát nem a jövedelméből, hanem így felszabadított pénzeket” (25. interjú).*

*„Életbiztosítást kötöttünk, de ott is a kedvezményezett az én részemről a gyerek, a párom részéről pedig én” (10. interjú).*

*„Ezt az elején tisztáztuk, alá is írtunk egy ilyen szerződést, hogy jelenleg is külön kasszán vagyunk, de minden, ami a miénk, tehát külön az enyém, külön az övé, külön az ő gyerekeié, külön az enyéimé. Ezt így az elején tisztáztuk” (40. interjú).*

Másrészt meghatározható azon csoport, akik számára kérdéses minden ezzel kapcsolatos tényező:

*„Nem beszélgettünk még erről, de én már gondoltam, hogy kéne, mert ez tényleg azért érdekes, hogyha tényleg bármelyikünkkel váratlanul történik valami, például vele, akkor az exe a gyerekek örökségéért verheti az asztalt, azért a házért, amiben lakunk. Szóval egy nem egyszerű téma, csak ez egy olyan dolgok, amit az ember nehezen hoz szóba több dolog miatt, mert senki nem a saját vagy a párja esetleges eltávozásáról akar beszélni, meg ez olyan anyagiaskodó, pedig nem, mert az ember biztonságáról van szó, szóval ez egy nagyon kényes téma” (32. interjú).*

A biztosítottak köre viszont minden esetben szorosan összefügg a családszerkezettel. Így hipotetikusán megállapítható, hogy a „kényes téma” ellenére előre le nem fektetett anyagi javakat érintő döntések potenciális probléma forrást eredményezhetnek a szerteágazó kapcsolatrendszerek következményeként.

Az interjúkból feltérképezhetővé váltak a gazdasági dimenziók mentén mérhető mobilitási irányok is. A megkérdezett nők gazdasági helyzete döntő többségben vagy változatlan maradt (csupán más munkaköri szerepet töltöttek be új társaik), vagy felfelé mobilitás történt, ha az új társ magasabb pozíciót töltött be, mint az előző (Bognár – Telkes 1986, Szabady 2003, Ambrus – Gergely 2009, Buda 2013, Harcsa 2014, Sólyom 2015, Harcsa – Monostori 2017). A különbségek meghatározása tudattalanul történt, a narratívák alapján a nyaralási lehetőségekkel és a lakhatási feltételekkel állították párhuzamba az alanyok a jelenlegi és az előző családi-gazdasági helyzetüket.

*„... a volt férjem ő alkalmazottként dolgozott és a mostani párom tulajdonos ebben a cégben, amiben van. Nem lehet összehasonlítani. Ott sem szenvedtem hiányt semmiben, csak ott elment sajnós a volt férjem az alkoholizmus irányába és akkor ott nem volt plusz pénz, de nem éhezünk soha, mindenünk megvolt. Csak, amit ő így ilyen plusz munkákkal keresett, abból nem sikerült gyarapodnunk, hanem megálltunk egy szinten” (6. interjú).*

Ritkább esetben vált megfigyelhetővé a mind az iskolai, mind az anyagi dimenzió mentén körülírható lefelé mobilitás.

*„Anyagilag, az én volt férjem jogász volt, most is az, illetve amikor együtt éltünk 4 diplomája volt, lehet, hogy azóta már 5-6 diplomája is van. Ő egy tanuló ember, sokat tanul. Azt gondolom, hogy okos is a saját szakterületén, mint ember, sajnós nem jó ember. Nem empatikus, nagyon-nagyon más, mint a jelenlegi kapcsolatomban, tehát anyagilag rosszabbul jártam, nyilván a válás*

*után. Minekután ő gyerektartást sem fizetett, semmiféle támogatásban nem részesültek a gyerekeim válás után” (14. interjú).*

Kompenzálásként általában az emocionális és lelki egyensúlyukat említik az alanyok, mely ugyan anyagilag nem mérhető dimenzió, de a családi életet teljes egészében meghatározó faktor.

### **B) A reprodukciós és szocializációs funkciók jellemzői**

A mozaikcsalád reprodukciós funkcióján belül az új, közös gyermekek vállalása kerül a középpontba, míg a szocializáció témakörén belül a nevelési jogosultságok, valamint a gyermekhez fűződő viszonyok.

A családi funkciók a korábban bemutatott szülői szerepkörökhöz való kapcsolódása nem csupán a közös gyermekek születésekor érhető tetten. Az anyai vagy apai szereppel mindazok tudnak könnyebben azonosulni, akik gyermekkel érkeztek az új kapcsolatba. Ekkor saját, már meglévő szerepkészletük mellett előtérbe kerül az új gyermekről való gondoskodás feladata is.

*„Tehát közösen csinálunk mindent... Elhordja iskolába őket, tehát nem csak az van, hogy így elfogadják egymást, hanem még szeretnek is együtt lenni és így maximálisan beilleszkedett az új családba. És ugyan ez, ha az ő gyerekei itt vannak nálunk. Akkor... tudom, hogy szeretnek, meg én is őket, és próbálunk így a helyzetet... hogy az mindenkinek jó legyen. És a négy gyerek is nagyon szeretik egymást” (27. interjú).*

Így a család reprodukciós funkciója nem feltétlenül a gyermekvállalással teljeseedik ki, hanem a szülői szerepkészletek bővüléseként értelmezhető. Hiszen a pótszülő bekapcsolódásának nem szükségszerű következménye egy közös gyermek vállalása, illetve pozitívum is lehet az új társ gyermektelensége.

*„... az jelent könnyebbséget, hogy neki nincsen az előző kapcsolatából gyereke” (9. interjú).*

Így a reprodukciós funkcióval párhuzamosan kerül előtérbe a szocializációs funkció – a nevelési kérdéskörök tisztázása szempontjából.

Szocializációs színtérnek tekinthető az a családi élettér is, ahol az új család ideje javarészt tölti. Ennélfogva a ház adottságai kapcsolódnak a szocializációs, pszicho-szociális fejlődés színtereivel. E funkciót pedig a nappali tölti be (ha van), melynek központi kérdése gyakran a költözés helyszínére is hatással volt.

*„... ami még szempont volt, hogy egy óriási nagy nappali, tehát nappali-konyha itt együtt van, mert az a családi élettér” (32. interjú).*

Az új közös, és egyben stabil élet megteremtésének igénye több szempontból lényeges. Egyrészt a család így alakítja ki azt az új közeget, ahol a gyermekeiket harmonikus körülmények között nevelhetik, másrészt ekképpen gazdaságilag, egzisztenciális szinten is stabil hátteret tudnak biztosítani. Harmadrészt pedig lelki, pszichés létük is stabilizálódik. Az életterek biztosítása így kiemelt szempont lehet:

*„... majd bővíteni szeretnénk... illetve ugyanúgy adott lesz a gyerekeknek a külön rész teljes mértékben, mint most is” (10. interjú).*

A szocializációs és gazdasági funkció ilyen mértékű kapcsolódását a gyermeki terek kiszélesedése is jelzi. Az új párkapcsolat által generált felfelé mobilitásnak köszönhetően volt olyan interjúalany, aki a lakótelepi lakását hagyta hátra egy 4 szobás lakásért. Így a gyermekek szinterei is átrendeződnek.

*„Az ő lakása... egy 4 szobás lakás, az alsó részen van egy nagy hall, és akkor felül a három gyereknek külön szobája volt, de van még egy negyedik szoba is. Ennek az én gyerekim nagyon örültek, mivel nekik a lakótelepen közös szobájuk volt. Úgyhogy ők szépen berendezkedtek a kis szobájukba... A párom jó anyagi körülmények között él” (17. interjú).*

A narratívák alapján a mozaikcsaládok a korábban megszokott életvitelhez való ragaszkodást képviselték – ezzel is segítve a gyermekek (legyen vér szerinti vagy nevelt) zökkenőmentes fejlődését.

Annak ellenére, hogy az alanyok által bemutatott mozaik családszerkezet egy egységesen, harmonikusan működő családként funkcionálnak, a vér szerinti kötelékekre való hangsúly fektetése több esetben is igényként jelent meg a gyermekek körében. Ez nem más, mint az „újak kirekesztésének” igénye. Viszont ami a vér szülő számára kedves gesztusként értelmezhető, az a családba újonnan érkezett tagok számára elforduló magatartást mutathat.

*„... egyszer volt egy olyan, hogy az ő gyerekei... ők úgy megpendítették neki, hogy lehetne-e majd olyat csinálni, hogy ők hármásban legyenek. Mert ugye beállt ez a rendszer, hogy mindig, amikor gyerekes hétvége van, akkor együtt vagyunk hatan. Együtt csinálunk valamit... És akkor volt, hogy úgy a kisleány... észrevettük, hogy volt egy olyan időszak, amikor úgy nagyon kezdett neki úgy az apukája hiányozni, hogy mondjuk, ketten töltsenek időt, vagy hármásban. Kicsit a testvérével és az apukájával. És akkor utána meg is beszéltük, hogy*

*persze, hogy lesz majd ilyen is, hogy hárman együtt valamit, csak még nem hozta úgy az élet, mert mindig van valami program. De, hogy úgy merült fel, igen, hogy ők kicsit igénylik azt, hogy csak az apukával. Annak ellenére, hogy elmondták, hogy nem azért mert bármi baj van, meg szeretnek engem is meg az új tesókat is” (27. interjú).*

A szülők és gyermekek pszichés védelmének biztosítása tehát akkor tekinthető teljes körűnek, ha az új családszerkezet elfogadása minden résztvevő illetve rokon és érintett által bekövetkezett. A családi háttér csupán ekkor tekinthető teljes egészében biztosítottnak.

*„A szülők, rokonok, barátok teljesen jól fogadták. Első pillanattól kezdve befogadtak engem is, meg őt is. És akkor összejárunk azóta szülőkkel, családdal, rokonokkal, mindenféle családi eseményekre, tehát egyik részről sem volt semmilyen ellenérzés és ellenkezés, baráti társaság szintű befogadott minket, összejárunk velük, tehát azóta is közös lett a baráti társaság, tehát az enyém is, meg az övé is. Hál' Istennek ez jól alakult” (36. interjú).*

A családi funkciók kapcsán a disszertációban bemutatásra került a gazdasági, reprodukciós és szocializációs funkció mozaikcsaládok szerinti értelmezése (9. ábra). A gazdasági funkció a pénzgazdálkodási minták eltérő típusaival, a tartásdíj és örökösödés kérdéskörével, valamint a család anyagi helyzetét figyelembe véve a mobilitási irányokkal vált jellemezhetővé. A reprodukciós funkción belül a hangsúly a közös gyermek vállalásában és a szülői szerepkészletek bővülésében adható meg. A szocializációs funkción belül pedig kiemelésre került a családi élettér fontossága, valamint a nevelési kérdéskörök változatossága.

## 9. ábra: A mozaikcsaládokban domináns családi funkciók az interjúk alapján

### Gazdasági funkció

- Pénzgazdálkodási minták
- Tartásdíj és örökösödés
- Mobilitási irányok

### Reprodukciós funkció

- Közös gyermek vállalása
- Szülői szerepkészlet bővülése

### Szocializációs funkció

- Családi élettér fontossága
- Nevelési kérdéskörök

Forrás: saját szerkesztés.

### 7.3.2. Belső működési rend kialakítása (II/2.)<sup>50</sup>

#### A) A család határai

A család határainak témakörén belül említhető a válást követően fennmaradt gyermek-elhelyezési és láthatási kérdéskörök, valamint a pótszülő által elvárt (vagy elvárható) nevelési elvek is.

Két ellentétes kategória figyelhető meg a láthatás kérdései kapcsán, annak összefüggésében, hogy betartották-e vagy sem az előírásokat. Amennyiben az első házasság konfliktusos körülmények között ért véget, és a különélő vér szerinti szülő habitusa is megkövetelte, a gyermekfelügyelettel rendelkező szülő dönthetett úgy, hogy a láthatást kizárólag intézményi keretek között vagy személyes felügyelete mellett biztosítja.

*„... bírósági végzés volt, hogy mert én úgy véltem, hogy nincsenek biztonságban, tehát én nem mertem odaadni úgy a gyerekeket. És mindig úgy volt, hogy csak úgy találkozhatott velük, hogy ha én is jelen voltam. Nyilvános helyen. Nem lehetett fölmenni lakásba, vagy bármi, hanem mit tudom én, ott a Spar fölött volt játszóház és akkor ott töltött velük egy, hát, de*

<sup>50</sup> Ez a fejezet saját, korábban megjelent publikációm felhasználásával készült. Felhasznált tanulmány: Kukucska 2022.

*amúgy nem is... bő 2 óráról beszélünk itt, mert nem is volt rá neki igénye, meg ő nem is akart velük többet” (9. interjú).*

A gyermekek láthatásával kapcsolatban – mindazok, akik a gyermektartási díjat is fizetik – betartják a válás jogszabályi kereteiben meghatározott mértékeket (PATENT 2014, Barzó 2019).

*„Két hetente van nála hétvégén. És... nyáron meg egy ilyen két hetet, két hét szokott lenni, meg az ilyen szünetekbe szokta még elvinni. Tehát karácsonykor, meg ilyen nem tudom. Amikor szünet van, akkor azért többet van nála, illetve mondom a nyári szünetből két hetet” (22. interjú).*

Tehát a törvényileg előírt három kapcsolattartási kategória az alanyok körében is feltérképezhetővé vált. A folyamatos, az időszakos, illetve a felügyelt láthatás csoportjait egyaránt képviselték. Ezeket a láthatási kereteket viszont a gyerekek igényei szerint is alakíthatták a szülők. A női narratívák alapján a szülők tudattalanul is eleget tettek az Európai Unió Alapjogi Chartájának 24. cikkének, valamint a Legfelsőbb Bíróság 17. számú irányelvének VI. pontjának (Szeibert 2015, Barzó 2019). Így a gyermekek nem veszítették el véglegesen a velük immáron nem együtt élő, vér szerinti szülejüket.

*„... ugye kéthetente hétféle az övé, meg néhány hétköznap, meg a szünetek fele. Tehát, hogy akkor azért tud. Illetve, ha a gyerek úgy nagyon mondja, hogy na, apámmal akar találkozni, akkor felhívom, és akkor megbeszélünk egy időpontot” (35. interjú).*

A szülők által meghatározott kereteket később a gyermek saját kedve szerint alakíthatja. Törvényi értelemben tehát az ítélőképességének birtokában élő gyermek (Szeibert 2015) véleménynyilvánításával, tetteivel meghatározhatja saját láthatását.

*„Az én fiaim velünk élnek, az ő fia pedig a fiú anyukájával. Eddig az volt a felállás, hogy kéthetente hétféle, illetve hétköznap délutánonként körülbelül kétszer eljött hozzánk, de ez az idén nyáron teljesen felborult, és akármikor jön, amikor kedve szottyán, és most már az édesanyja is elengedi. Úgyhogy egész nyáron körülbelül minden hétféle velünk volt, és hét közben is nagyon sokat” (36. interjú).*

A családi határok fenntartása érdekében egyes interjúalanyok szerint az édesanya adja meg azt a fajta jogosultságot/engedményt az új társnak, hogy beleszólhasson a gyermeknevelési

kérdésekbe<sup>51</sup>. Ekkor az anya gyermekei védelmezőiként és kapuőrként lép fel (Weaver – Coleman 2010, Pylyser et al. 2019).

*„... ha én azt mondom a gyerekeknek, hogy nem, akkor a másik, a párom nem mondhatja azt, hogy igen” (10. interjú).*

Másoknál észrevehetően, a pár személyiségeinek összezsugorodásával megy végbe a folyamat.

*„Igazából úgy mondanám, hogy ő a rossz zsaru, ő a szigorúbb. Nagyobb elvárása van... Úgy gondolom, hogy én a lazább. De van, amikor ez megfordul. Szóval hála az Istennek, kiegyenlítjük egymást, hogy nem egyszerre vagyunk mind a ketten szigorúak. Hát, ilyen megosztottan működünk” (24. interjú).*

A helyzetre – a jogosultságok és attitűdök kialakulására – minden esetben hatással volt az, hogy az új társ gyermekkel vagy gyermek nélkül lépett a mozaikcsaládba. Amennyiben részidős apaként, úgy már rendelkezett egy gyermek-nevelési tudás-bázissal – tisztában volt a gyermekek életkoraihoz köthető folyamatokkal, viselkedési mintákkal. Ekkor „csupán” magára a gyermekre való fókuszáltságot kellett más nézőpontba helyezni – például az új társ gyermekei más stílusú nevelést igényelnek, mint amit ő képvisel saját gyermek(ei) körében. Mindazok viszont, akik gyermek nélkül lépnek egy mozaik családszerkezetbe, kizárólag az „otthonról hozott” attitűdjeikre tudnak támaszkodni.

*„Tehát nyilván én benne voltam már ebbe a dologba, amikor a párja lettem. Tehát én akkor már anya voltam, én akkor már egyfajta módon működtem. És ő meg, ahogy mondtam is, ő azért szereti a saját döntéseit meghozni, meg a saját elveit. Meg hát ő akkor még inkább az anyjától tanulta ezeket a dolgokat. Tehát ez nálunk mondjuk egy konfliktus volt, hogy úgy a nevelésbe is, meg úgy a családi együttlétbe is, hogy nekem volt egy saját utam, ami nem ugyanaz volt, mint a családomé, meg a szüleimé, hanem én kialakítottam magamnak egy saját egy ilyen családi működési rendszert. Ő meg ugye az*

---

<sup>51</sup> A jogosultságok, vagy az esetleges engedély-kérések hiánya a nagyszülői hálózat kapcsán is felmerül. Az édesanya eltérően reagálhat a nagyszülő által mutatott „segítő” szándéknak, a nevelési kérdésekbe való bekapcsolódás mértékére.

*„... azért nagyon kedvesek voltak a [gyermek név]-vel, de azért nem tudom, azt nem szerettem, hogy mondjuk, az anyósom beleszól a nevelésbe, vagy mit tudom én. Piszkálja a gyereket, vagy tukmálja” (22. interjú).*

*anyukáját hozta, és én, az anyukája, meg én, mint két külön bolygó vagyunk... Szóval így ebbe össze kell csiszolódni, és ebbe benne volt a gyereknevelés is” (22. interjú).*

Ezt az újonnan összeszokott rendszert viszont a volt társ – a mozaikcsalád típusától függetlenül bármelyik csoportban – befolyásolhatja. A volt társ túlzott engedékenységgel például felrúghatja az újonnan kialakított szabályokat, felülírhatja az új társ és az új mozaikcsalád nevelési elveit. Így mindazon szülők körében, akik betartják a gyermekfelügyeletre vonatkozó kereteket, a feladatok és szabályok megosztása együttműködést igényel. A felek viszont (akik csak korlátozott időt töltenek együtt a saját, vér szerinti gyermekkel), korábbi sérelmeik vagy sajátos nézeteik alapján ezt felülbírálnak.

*„... így a nevelés is inkább úgy történik, hogy én mindig elmondom neki, hogy mik az aktuális szabályok, de hogy ő ezért így nagyon elkényeztetni a gyereket, meg amikor vele van, akkor inkább ez a mókázás megy, meg mindent úgy csinálunk, hogy jó legyen a gyerekeknek, és mondjuk, nem foglalkozik annyit azzal, hogy közben nevelje is a gyereket. Úgyhogy ez inkább úgy működik, hogy én meghozom a szabályokat, vagy mi [férj név]-vel, és akkor elmondjuk, hogy figyelj már, ne tabletezzon annyit a gyerek, vagy mit tudom én...” (22. interjú).*

Ez a fajta túlkompensálás érvényes mindazon szülőkre is, akik már kialakították új családi közegüket – és ebben jelennek meg a saját, vér szerinti gyermekeik, de már csak részidős formában. Ekkor ellensúlyozni szeretnék például a válás, a távol töltött idő, vagy a szétesett család által keltett negatív érzéseket.

*„Egyetlen egy dologban volt probléma az elején, hogy ő a kislány felé egy picikét túlkompensált. Értem én ezalatt, hogy nagyon sajnálta, hogy tulajdonképpen nálunk is én akartam válni, meg náluk is ő. Ez az emberben egy folyamatos lelkiismeret furdalást okoz, hogy tulajdonképpen te akartad azt, hogy a gyerek egy elvált szülő gyermeke legyen. És ő ugye egyedül maradt a kislánnyal, egy rendkívül felelős beosztást kell ellátnia, kellett ellátnia és hát folyamatosan sajnálta és mondtam, hogy nem szólt rá semmiért. És kialakult egy ilyen nagyon durván hisztis viselkedése, de belátta, amikor elkezdtünk együtt élni, akkor én többször mondtam, hogy figyelj, ezzel nem teszel jót a gyerekek hosszú távon és akkor közeledett egymás felé a dolog...” (35. interjú).*

Mind a fenti, mind az alábbi részletben túlkompenzálásként jelölik meg az alanyok partnerük viselkedését. A kompenzálásra való hajlam viszont mindkét esetben megnyilvánulhat – akkor is, ha a gyermek a szülővel marad, és vele együtt kerül kialakításra az új mozaikcsaládi egység, és akkor is, ha csupán részidős gyermekként, időszakosan vesz részt az új család életében.

*„Meg ugye az apukák hajlamosak kompenzálni ilyenkor a gyereknél, hogy igen-igen. Jaj, szét kellett mennünk anyáddal, meg stb. stb. Akkor megteszek mindent, hogy jól érezd magad, mert ugye ez volt a vezényszó, hogy olyan keveset van itt a gyerek, legalább ebben a kis időben jól érezze itt magát. De mondtam, hogy a jó az, hogy jól érzi magát, ez nem feltétlenül azt jelenti, hogy azt csinál, amit akar, mert mindent megkap, amit akar. Tehát ezt csak te gondold, hogy akkor fogja magát a gyerek jól érezni, hogyha mindene megvan, amit akar. És mondja a párom, hogy de hát ő attól fél, hogyha nemet mond a gyereknek valamire, hogy a gyerek nem fog akarni többet hozzá jönni és akkor még ez a kevés idő is kevesebb lesz, vagy teljesen megszűnik, főleg úgy, hogy az anyuka a válásuk után próbálta elidegeníteni a gyermeket” (36. interjú).*

### **B) A pótszülő – gyermek kapcsolat**

A pótszülő helyzetét, kapcsolatát a nem vér szerinti gyermekkel alapvetően határozza meg az az aktuális állapot, amelybe bekapcsolódik a párjával való megismerkedéskor. Mindezen elfogadási kérdéskörökre a disszertáció 7.1.1. alfejezete, „*A mozaikcsalád szerepkörei – és az azokat befolyásoló tényezők*” című rész is rámutatott az alkalmazott megnevezésekkel, és a mögöttük megfigyelhető érzelmi bevonódás mértékével.

A pótszülő teljes elfogadásának, integráltságának biztosítékeként a megnevezéseken túl említhető (szintén) egyrészt a gyermek életkora – minél fiatalabb korában kapcsolódik be az életébe az új „szülő”, annál inkább el- és befogadja, annál inkább ki tud alakulni a „közös pont” kapcsolatukban.

*„Mivel kamaszodik, vannak már olyan dolgok, amik tipikusan férfi- férfi közt és ez is hál’ Istennek, partnert talált benne, a férjemben. Mer mondani, nyitni felé, mer kérdezni, megbeszélni vele a dolgokat” (20. interjú).*

Idősebb korban mindezt átveszik a baráti megbeszélések. Tehát a gyermek életkora egyben hatással lehet arra is, mennyire lesz nyílt és őszinte a pótszülő-gyermek kapcsolat. A gyermek életkorán túl, másrészt a gyermek neme is meghatározó tényezőként lehet jelen a pótszülő-gyermek kapcsolatban. Meghatározhatja a befogadás időbeliségét (mennyi idő után nyílik meg

az új szülőnek) és mélységét (milyen témákban érzékelhető ez a fajta nyitottság) egyaránt. A narratívák alapján a korábbi kutatási megállapítások is igazolást nyertek, miszerint a fiúk általában jobb kapcsolatot ápolnak a pótapákkal, mint a lányok (Jensen – Shafer 2013; Pasley – Moorefield 2004 idézi King – Lindstrom 2016).

*„... ugye mivel fiúk, ő hamarabb megtalálja velük a közös hangot. Például a nagyobbikkal, aki már most ilyen kamasz, hamarabb megtalálja a közös hangot, mint én” (9. interjú).*

Továbbá kiegészíthető mindez azzal, hogy ha korábban a gyermek nem látott megfelelő szülőpéldát, nincs összehasonlítási alap számára. Az lesz az evidens szerep-, attitűd- és normakészlet számára, amit a pótszülő felvesz.

*„... még 4 éves volt a fiam és 2 éves a lányom, amikor mi elváltunk, tehát nem is emlékeznek arra sem, hogy az apa velünk él...” (17. interjú).*

Ide sorolható továbbá a szülői-lemondás esete is, mely alkalmával szintén hiányzik a vér szerinti hatás. Ha a vér szerinti szülő elfordulással viszonyul gyermekéhez, a gyermeki fejlődéshez szükséges érzelmi kapcsolatokat a pótszülő biztosíthatja. Ekkor az új társhoz való elköteleződést, a közös családba történő integráltságot – vagy annak elfogadását – mutathatják a gyermeki cselekedetek, megnyilvánulások.

*„Én mai napig azt a fiút érzem legközelebb magamhoz, nyilván azért is, mert együtt éltünk. Anyák napján nekem mond köszönetet, tehát szerintem ezzel mindent elmondtam. Nem volt soha semmilyen, mindent meg tudtunk beszélni. Ő róla sajnos az édesanyja lemondott, és ez akkora törés volt... és az, aki meg elfogadott feltétel nélkül. Nekem ez fel se merült mikor összeköltöztünk, hogy úristen ne hozzá már ide egy fiút” (6. interjú).*

Az interjúrészletben bemutatott anyák napi esemény tehát nem okozott feszült helyzetet a gyermek számára, mint ahogyan azt a Visher szerzőpáros feltételezte (1978 idézi Bognár – Telkes 1986). A kiragadott helyzet ugyanakkor nem támasztja alá azt, hogy az érzelmileg megterhelt gyermek számára az óvodai vagy iskolai események ne okoznának zavarokat azáltal, hogy az ünnepek kizárólag a hagyományos család- és szülőképet erősítik meg – figyelmen kívül hagyva ezzel a gyermek számára sajátos és egyben speciális helyzetét.

A pótszülő szempontjából egyrészt személyisége, másrészt habitusa szintén befolyásoló lehet. Magát az elfogadást pedig akadályozhatja, vagy épp nehezítheti a vér szerinti szülőtől való különbözőség.

*„A gyerekek kicsit, az anyémek mondjuk nehezebben vették [pár név]-nek, hát hogy is mondjam, kicsit ilyen domináns stílusú vezetését. A pici többször elsírta magát, meg nem tudom, és akkor így kicsit össze kellett úgy csiszolódniuk, most már úgy egész jó a dolog, de azért a stílusban még mindig érződik, mivel [pár név] is sokat finomodott a gyerekektől” (34. interjú).*

Harmadrészt az aktuális helyzethez való hozzáállása szintén meghatározó lehet.

*„... sokáig mindig az volt az ilyen fő mondat, hogy nem én vagyok az édesapja... egyrészt nagyon óvatosan csinálta, tehát nem akart közelebb menni, amint ahogy nekem jó... Nagyon sokat kérdezett, ő maga is nehezen adta bele magát ebbe a történetbe. Az odaköltözése és a velünk való intenzív élete az, ami változtatott ezen” (19. interjú).*

Az interjúrészlettel párhuzamosan (melyben az alany számolt be párja vélekedéséről), az egyik interjúalany saját szemszögéből tudta bemutatni a nem vér szerinti gyermekkel kapcsolatos elhatárolódását. Ebben az esetben az érintett alany kombinált formában él, mivel a pótanyás típus részidős családformával egészül ki a párja gyermekei révén. Viszont ebben az esetben felfedezhető a gyermek és a pótanya közötti elhatárolódás is (Kukucska 2022).

*„Én tudatosan elzárkóztam attól és mind a mai napig, hogy a gyermeknek az én családommal bármiféle kapcsolata legyen. Ez így alakult ki valamilyen oknál fogva. Találkozott már a családtagjaimmal természetesen, de nincs az, hogy összejárnánk, vagy amikor én hazautazom, akkor ő is jönne velem vagy jönne velünk” (11. interjú).*

A befolyásoló tényezők alapja minden esetben maga az idő faktor (mióta élnek együtt, a mozaikcsaládban, mennyi időt tudnak egymással tölteni ahhoz, hogy kapcsolatuk megerősödjön). Az idő így a szakirodalomban is bemutatott, gyermeki életkorokhoz köthető elfogadási kérdéskörök szempontjából is megjelenhet (Latta 2013, Kukucska 2020b, Raley – Sweeney 2020) – ötvözve a nemi, életkori és habitusi tényezőket.

*„Már most nem éli meg könnyen. Ennyi év elteltével, mert kamasz. És most már nem olyan könnyű így, hogy nevelőapa van. Holott mondom, kicsi kora óta ismeri, meg nagyon... [név] nagyon gyerek centrikus, nagyon szereti a gyerekeket, tud is velük bánni, de szigorú. És ezt most egy kamasz lány, ezt nehezen viseli” (26. interjú).*

A családi integráció ennek megfelelően a befogadótól és befogadottól egyaránt függ. De minden esetben annak függvénye, mennyire tekinti a gyermek teljes értékű pótszülőjének, a pótszülő pedig teljes értékű gyermekének a másikat. Az alábbi 3-3 kategória képviseli a befolyásoló tényezők körét (10. ábra):

**10. ábra: A gyermeki és pótszülői elfogadást befolyásoló domináns tényezők a mintában**

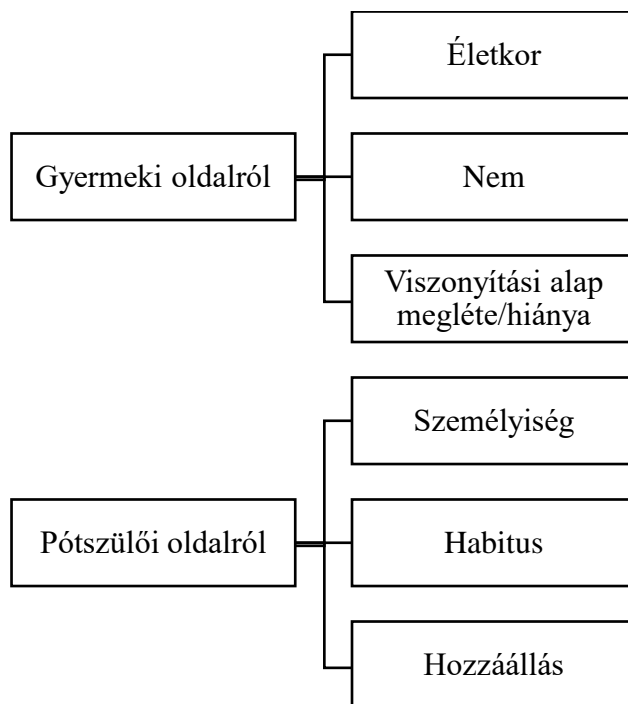

Forrás: saját szerkesztés.

Összességében a pótszülők integrációjának kategorizációja során két csoport határozható meg – a „beolvadt társ” és a „nehezen kapcsolódó szülő” kategóriái (11. ábra). Az egyes csoportokba való be kategorizálást a család szerkezete nem befolyásolta. A nehezen kapcsolódó szülő viszont önmaga is bevallotta fenntartásait:

*„... én őszintén meglepődtem magamon, mert én azt hittem, hogy nagyon toleráns ember vagyok, és könnyedén el fogom fogadni más gyerekét. Nehéz, nagyon nehéz. Tehát jól nevelt gyerekek, kedvesek, tisztelettudóak. Nem panaszkodhatom, de nem az enyém. És valahogy ez megmarad örökké. Úgy érzem, hogy nem tudok annyira nyitottan fordulni hozzájuk, mint az enyéimhez” (40. interjú).*

A pótapák kapcsolódási nehézségeiről pedig a narratívák alapján megállapítható, hogy akár csak a szerepek elsajátításakor, a családi integrációkor is befolyásoló az előző családi állapota:

„Azért volt neki nehéz igazából, mert ő egy mama hoteles ember... Nagyon nehezen ment be a mi intimszféránkba, mert, hogy ő sosem élt mással, csak otthon a saját kis fészkében. Nagyon nehezen tudta a magáévá tenni, hogyha lehet így mondani” (19. interjú).

### 11. ábra: A pótszülői integráció formái a minta alapján

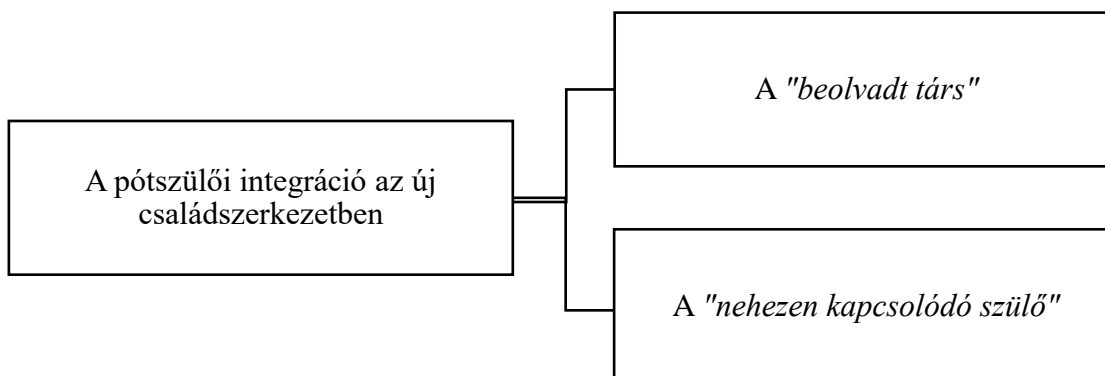

Forrás: saját szerkesztés.

Mindazon szülők körében, akik a mozaik családszerkezetet megelőzően is betöltötték apai vagy anyai szerepüket, rugalmasabban tudták a gyermekneveléssel kapcsolatos döntéseket kezelni. Azok számára, akik ez a döntési lehetőség viszont kimaradt az előző, már felbontott szerkezetben, az újban bontakoztathatják ki.

„Jött velünk a szülői értekezletre, de még az óvodai szülői értekezletre is. És ő mindenben részt akart venni, és ezt nekem el is mondta, hogy higgyem el, hogy ő ezekből kimaradt és ez rossz, hogy nem az ő vér szerinti gyerekeinél tudja ezt megélni... Leste azt, hogy mivel okozhat örömet. Nekünk nagyon sokáig nem is tudták az idegenek, vagy akik nem ilyen mindennapos kapcsolatban álló emberek. Tehát, azt hitték, mikor a középső bekerült az iskolába, róla azt hitték, hogy [pár] az apukája. Nyilván ezt nem is hirdetjük. De a gondoskodásra értettem, úgy viselkedett az életünkben, mintha az édesapja lenne” (6. interjú).

Továbbá e családi integráció megvalósulhat aközben is, hogy az új társ figyelembe veszi az anya-gyermek kapcsolat elemi létjogosultságát. Az új típusú családszerkezet elfogadása és

megszokása érdekében a felek igyekeznek a háttérbe is húzódní, annak érdekében, hogy a kisgyermekes anyuka csakis a gyermeke igényeire koncentrálhasson.

*„Attól függetlenül, hogy ott van és, hogy velünk él, továbbra is azt gondolja, hogy [lány gyermek név]-nek meg nekem szükségünk van olyan időre, amikor ketten vagyunk. Minden héten, azóta is, mikor velünk van, csinál egy olyan estét, amikor én kettesben lehetek [lány gyermek név]-vel, és megbeszélhetünk mindent és ő abból kivonul” (19. interjú).*

A szakirodalmi leírásokon túl megadható egy további tényező, mely hatással lehet a pótszülő és a nem vér szerinti gyermek kapcsolatára: a vér szerinti szülőre való hasonlítás vagy a tőle való különbözőség. Mindazon pótszülők, akik ellenérzéseket táplálnak társuk volt párjával szemben (például eltérő személyiségük miatt, vagy a társtól hallott történések megítélése miatt), a gyermekek növekedésével párhuzamosan bekövetkezhet a kapcsolat romlása is.

*„... a fiam, ahogy nőtt, eltelt végülis 2 év, egyre jobban hasonlított az apukájára és [pár név] emiatt őt nem tudta úgy elfogadni. Tehát hasonlított az apukájára és bizonyos kamaszkori problémák, például nyitva hagyta a garázsna a kapuját konkrétan, ezt arra fogta, hogy hát olyan, mint az apja én ezt próbáltam nála mondani, meg beszéltünk erről, hogy ne ítéljen így, de valahogy, hát nem tudom, tehát a mai napig ez van benne, hogy [fiúgyermek név] olyan, mint az apja” (17. interjú).*

Alapvető problémaként pedig mind a pótapák, mind a pótanýák körében jelen lehet a társ gyermekének elfogadása, mely a gyermekek közötti kapcsolatot is megbélyegezheti.

*„Én kritikusabb vagyok az ő lányával kapcsolatosan, mint a sajátjaimmal szerintem” (14. interjú).*

### **C) Testvérkapcsolatok a mozaikcsaládokban**

A gyermekek közötti viszonyrendszert az interjúk alapján három domináns tényező befolyásolhatja (12. ábra). Egyrészt a gyermekek életkora, másrészt családi helyzetük, harmadrészt pedig személyiségük.

## 12. ábra: A testvérek közötti kapcsolatot befolyásoló tényezők

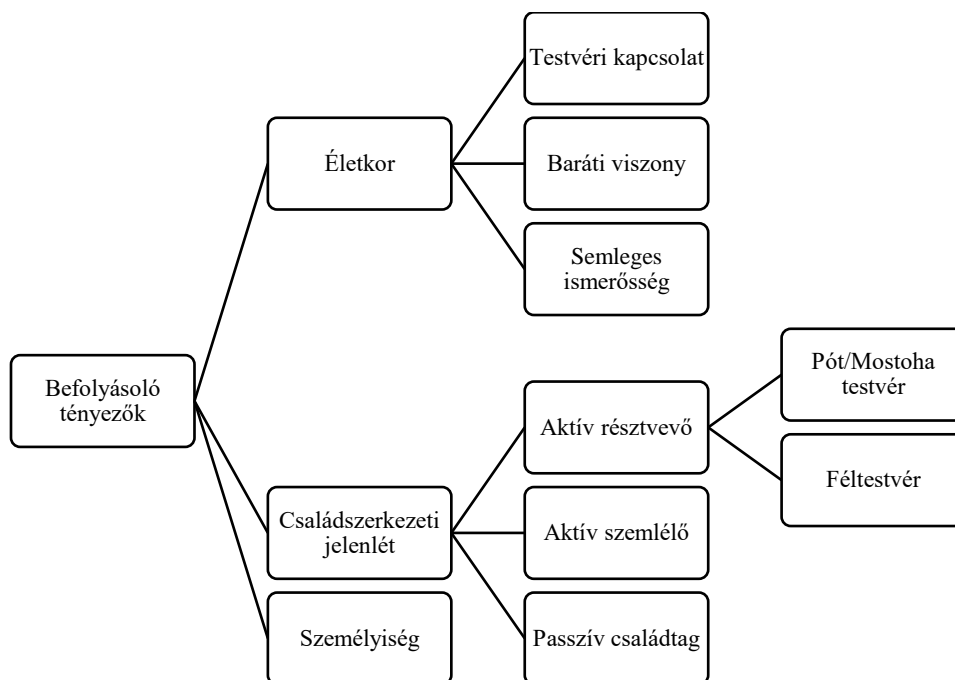

Forrás: saját szerkesztés.

Életkor szempontjából minél inkább egy korcsoport tagjaként jelennek meg az új típusú családszerkezetben a gyerekek annál gyorsabban következhet be az integráció, a testvéri kapcsolódás kialakulása. Az alábbi interjúrészletben megjelenő kisfiú például első osztályos, a kislány pedig nagycsoportos óvodás.

*„Próbáltuk nem erőltetni, hogy most akkor szeressétek egymást és mostantól testvérek vagytok, dolgot, de ennek ellenére egy jó háromnegyed éve ők már úgy szólítják egymást, hogy a testvérem. Iskolában is úgy mutatta be már a kislányt. Tehát ő bennük ez már úgy letisztult” (35. interjú).*

A testvérek közötti életkorbeli különbség emelkedésével párhuzamosan alakul ki a baráti viszony (5-15 éves korkülönbség), majd a még későbbi időszakot érintő (az akár 15 éves korkülönbség) semleges ismerőség viszonya – amennyiben a családrészek között elhanyagolható kapcsolat áll fenn.

Azon 5-15 éves korkülönbséget meghatározó „baráti” kapcsolatokban, ahol a „mostohatestvérek” gyakran találkoznak – a nagyobb korkülönbség ellenére is, a felnőtt, de gyermek státuszú tagok a kisebbeket inkább tekintik a családba bekapcsolódó „gyermeknek”, mintsem „testvérnek”. A szoros kapcsolódást viszont tetteikkel, az új gyerekekhez való viszonyulásként kifejezhetik:

*„[pár gyermekének neve]-éknél most voltunk [település]-en és akkor [pár gyermekének neve] előtte szépen kifaggatott... persze én ezt már csak... utólag jöttem rá. Merthogy egyből húslevessel várt bennünket, de szigorúan csigatésztával, mert [az alany fiúgyermekének neve]-nek az a kedvence... És akkor direkt olyan ételek készített, hogy a két gyereknek kedvezzen” (28. interjú).*

A családszerkezeti jelenlét alapján (ki-milyen gyakran résztvevője az új családi együttélésnek) szintén 3 altípus különíthető el. Az aktívan résztvevő csoportba sorolhatóak mindazon gyermekek, akik a hét minden napján egy életközösség tagjai. Ebben a helyzetben a gyermekek közötti kapcsolatot csupán az módosíthatja, hogy a családban megjelenő gyermekek kizárólag egymás mostohatestvérei, vagy esetleg féltestvérei is.

A féltestvéri kapcsolatrendszerben nem minden esetben, de sérülhet a gyermek önérzete. Ekkor az érintett interjúalanyok gyermek-pszichológus segítségét vették igénybe.

*„... jött a tesó, jött a féltékenység. Jártunk ezért pszichológushoz is, hogy hogyan tudnék neki segíteni, csináltunk csajos programokat, úgy hogy csak én és ő, de már úgy, ahogy enyhült, de még mindig van... Lelkis volt nagyon, meg féltékeny volt eléggé nagyon, meg be is pisilt, szóval én ezért vittem el pszichológushoz, de hál’ Istennek kihevertük” (31. interjú).*

Aktív szemlélő az a gyermek, aki például a részidős családtípus miatt a hétvégi gyerekek csoportjába sorolható. Harmadrészt pedig a passzív, tehát már önálló háztartásban élő, felnőtt testvérek jeleníthetők meg.

A különbséget a szülők akképpen érzékelhetik, hogy *„nem vagyunk úgy egy család, úgy érzem, és szerintem ez nem is lesz már meg... de kijönnek egymással, tehát nem fújolnak egymásra, szóval semmi nincs, ami nagy ellentét lenne” (34. interjú).*

Harmadik, különálló és egyben utolsó egységet képező befolyásoló tényezőként jelentkezhethet a gyermekek személyiségéből fakadó eltérések – amelyek a gyermekek közti ellentétekhez is vezethetnek.

*„Az én két gyerekem nekem kicsit nyugodtabb, ők így el tudnak a maguk csendességében játszani vagy bármi, [fiúgyermek név] pedig egy pörgő, neki állandóan kell az inger, állandóan megy, állandóan csináljuk és nekik ez a típusú személyiség így valahogy nem jön be” (17. interjú).*

A testvérkapcsolatok összefüggésében nem állapítható meg az alapján egységes összefüggés, hogy kapcsolatuk vér szerinti-, féltestvéri vagy mostohatestvéri volt (Gyuris és mtsai 2020,

Kocsor és mtsai 2022). Mindhárom testvértípusban pozitív és negatív kapcsolódásokra egyaránt rámutattak az interjúalanyok.

A vér szerinti testvérek közötti gyakoribb konfliktusok (Tanskanen et al. 2017, Gyuris és mtsai 2020, Kocsor és mtsai 2022) sem minden esetben kerültek említésre. Amikor igen, az életkori hatásként említhető kortárs csoport befolyása került előtérbe:

*„A gyerekek egymás között most egy ideje nem jönnek ki, mert szerintem most ez az 5 év, ez most, még talán régebben jobban megértették egymást, mert a nagyobbik jobban, úgy kicsinek kezelte a kisebbet és úgy másképp viszonyult. De most meg, hogy a kisebbik is már elkezdett... abszolút, mind a ketten sokkal jobban, jobb viszonyban vannak a barátaikkal... Tehát ez olyan furcsa, hogy most rosszabb viszonyban vannak, úgy rivalizálnak, vagy nem tudom” (9. interjú).*

Továbbá az anyai féltestvéri konfliktus (Pollet 2007, Gyuris és mtsai 2020, Kocsor és mtsai 2022) is egy esetben került kiemelésre – szintén életkori hatással (a kamaszkorral) magyarázva:

*„... a fiam és a középső lányom... Tehát, akik így együtt élnek. Mindig próbálja talán... Nem tudom, a kamaszkorral, mivel jár ez most... éreztetni a fiam, hogy ő egy ilyen felsőbbrendűség. Hogy fölöttem állok. Ez itt az apám háza. Nem mondja ki, de... Tehát én ezt már mondtam neki, hogy ezt nem teheti meg, hogy így viselkedjen. De, szerintem, ha a lányomat megkérdeznénk, ő is ezt mondaná, hogy amikor veszekednek, hogy ő így viselkedik. Nagyon nehéz. És apa előtt nem csinálja! Apa ebből semmit nem lát. Ő nem tudja... Hogy, ha mondom neki... „Mikor? Nem is!” Úgyhogy rafkósak” (25. interjú).*

Így a korábbi kutatások során feltett kérdés – a közös gyermek születése egységesíti vagy inkább konfliktust generál a mozaikcsaládban (Fischer 2005, Krähenbühl et al. 2007, Mirnics – Terék 2019, Kukucska 2020b) a disszertáció eredményei alapján is kettős képet mutat.

Összességében (13. ábra), figyelembe véve az egyedi, mozaikcsaládokra jellemző tulajdonságot (a mostoha – szülő – gyermek kapcsolatrendszer), a család határainak kijelölését elsődlegesen befolyásolja a gyermekelhelyezési eljárás és láthatási előírás. Az így meghatározott keretekben, a narratívák alapján a nevelési jogosultságok meghatározásai és határainak kijelölései a gyermek vér szerinti szülejének privilégiuma. A pótszülői szerepben is aktív társ integráltsága pedig összefüggést mutat a gyermekkel kialakított kapcsolatával – minél szorosabb a kapcsolat, annál zökkenőmentesebben teljesül a pótszülő integráltsága. A

kutatással pedig a testvérkapcsolatokra ható tényezők szintén feltárhatóvá váltak (mint például az életkor vagy a gyermekek személyiségbeli eltérései).

### 13. ábra: A mozaikcsalád fő pillérei a minta szerint

#### A család határai

- Gyermekelhelyezés és láthatás
- Az édesanya által adott nevelési jogosultságok

#### A pótszülő - gyermek kapcsolat

- Az elfogadást befolyásoló gyermeki és pótszülői tényezők
- A pótszülői integráció típusai

#### Testvérkapcsolatok

- Befolyásoló tényezők

Forrás: saját szerkesztés.

#### D) A mozaikcsaládban élők társas kapcsolatai

A mozaikcsalád kialakulásának következményeként az érintettek társas kapcsolataiban is átrendeződések váltak megfigyelhetővé. Tehát a Baxter és szerzőtársai (1999) által vázolt, Bolton-tól (1961 idézi Baxter et al. 1999) átvett fordulópontok közül a *közösségi hálózatok fordulópontjai* is megjeleníthetőek. Annak ellenére, hogy az egyik családszerkezet megszűnt, és kialakult helyette egy új, összetettebb életközösség, számos esetben fennmaradtak a korábbi családi kapcsolatok.

*„Abszolút tartják a kapcsolatot. A [volt férj név]-nek nagyon nagy családja van, heten vannak testvérek. Ott már a nagyszülők meghaltak, mert idősebbek voltak, de a testvérek nagyon tartják a kapcsolatot. És akkor a [gyermek név] is ebbe részt vesz, meg nagyon szereti az unokatestvéreit, meg az ottani családját” (22. interjú).*

Az így fennmaradó kapcsolatok viszont a pótszülők számára negatív ellenérzéseke válthat ki – melyet több esetben az alanyok a féltékenység, a féltés jeleként azonosítottak.

*„Voltak köztünk nagyon sok olyan jellegű vita, ami főleg az váltott ki vitát, hogy nekem a volt férjemmel, a gyerekeim apjával nagyon jó kapcsolatom volt, és ez*

*így megváltozott, és [pár név] húzta a határokat. Tehát, hogy ő, neki voltak rossz tapasztalatai, hogy barátnői mentek vissza a volt férjükhöz és hogy ő ezzel a tapasztalattal érkezett ebbe a kapcsolatba és így ő tartott ettől, hogy én visszamegyek a volt férjemhez. Azért is, mert látta rajtam, hogy jó kapcsolatban vagyunk... ő féltékeny volt a volt férjemmel és ő nagyon sarkalatosan, ha elváltál, akkor elváltál, tehát akkor miért beszélsz vele... Én próbáltam az én kis érveimet mondani, hogy csak a gyerekek érdekében, higgye már el stb. stb., benne mindig volt kétely, és mondom volt egy komolyabb megengásunk és pont ebből adódóan” (17. interjú).*

Az új társ hozzáállása az előző kapcsolati szálakhoz hatással lehet az egyén bizalmi körére is. A kutatás során bizalmasoknak tekintettük „azokat a kapcsolatokat, akikkel az egyén fontosabb dolgait, problémáit meg tudja beszélni. A bizalmasként említett személyes erős, közeli kapcsolatok, melyek általában multifunkcionális kapcsolatok is egyben” (Czibere és mtsai 2022: 95).

A női narratívák alapján a Dunbar (2018 idézi Albert 2022, Windzio 2023) által meghatározott intim baráti körben elsősorban a férj vagy élettárs került megnevezésre, mint fő bizalmas:

*„Igazából mindent a párommal meg tudok beszélni és meg is szoktunk beszélni. Hála Istennek, nagyon jól működik a kommunikáció” (36. interjú).*

Az eredmények alapján a pótszülős és összetett családokban élő interjúalanyok is egyaránt inkább bizalmasnak minősítették partnereiket, mintsem nem bizalmasnak (Czibere és mtsai 2022). Több esetben pedig a párok mellett a szülők (a Dunbar-i közeli barátok kategóriájába tartozó személyek) biztosítják a bizalmi háttérrel (Dunbar 2018 idézi Albert 2022, Windzio 2023):

*„Egyértelműen a párom. Meg az apukám. Nekem apukámmal nagyon szoros, ő velem lehet mindent [megbeszélni]. Ő kertelés nélkül meg is mondja azt, hogy hogy látja” (6. interjú).*

A párok és szülők mellett harmadik körként (a legjobb barátok csoportja) a barátok említhetőek (Dunbar 2018 idézi Albert 2022, Windzio 2023):

*„Van két barátnőm, akikkel napi szinten tartjuk a kapcsolatot” (27. interjú).*

*„Vannak barátaim, barátnőim, főleg, akikkel ilyen komolyabb beszélgetéseket szoktam, velük szoktam megosztani” (22. interjú).*

Alapvetően „az egyént körülvevő másoktól érkező társas támogatás, a minőségi társas kapcsolatok pozitívan befolyásolják az egyén megküzdési stratégiáit, ezért nem mindegy, hogy az egyénhez közel álló kapcsolatok, partner, a barát vagy akár a gyerekek milyen érzelmi támogatást nyújtanak számára” (Czibere és mtsai 2022: 96).

A mozaikcsaláddá válás következményeként tehát az érintett szülők megtapasztalhatták társas kapcsolathálójuk teljes vagy részleges átalakulását is:

*„Van egy réteg, tehát a volt férjemen keresztüli kapcsolatok eltűntek... Nyilván az ő barátaival én is jóba voltam, de hogy ő velük már nem vagyok jóba. Ez így érthető. Illetve hát jöttek úgy barátok, mert ugye a mostani férjemnek ez a [település]-i társasága ez bejött a képbe. Meg van egy pár ember, akik azóta így ismertünk meg” (22. interjú).*

*„A baráti kapcsolódások nekem teljesen a válás után... hát, nekünk volt egy erős baráti társaságunk, az előző házassággal. Ott ők vagy elkoptak, vagy elmentek, vagy elmentünk egymás mellett, vagy sok válás volt, rengeteg válás volt a barátok... vagy lettek így az idő folyamán, és szétforgácsolódott. És gyakorlatilag miután én elváltam, illetve az új párom kezdett beépülni az életünkbe, úgy alakítottuk ki a kapcsolódásokat” (21. interjú).*

Egyes narratívákban a gyermekkori barátok elvesztését is említik az interjúalanyok. Így az Arthur A. Miller (1970 idézi Bognár – Telkes 1986) által meghatározott baráti válaszreakciók az alanyok narratíváiban is megjeleníthetőek (mint például a lojalitáskonfliktus). Mögöttes befolyásoló tényezőként pedig a befolyásolhatatlan szóbeszédet jelölik meg:

*„Sokan mondjuk nem voltak rá kíváncsiak a válást követően, hanem a volt felesége mellé álltak valamilyen oknál fogva. Ott hallhattak róla dolgokat, viszont a másik oldalt nem hallgatták meg, és nagyon sokan lemorzsolódtak. Fájó pont ez egyébként, mert gyermekkori barátokat is veszített a válás következtében” (11. interjú).*

Kiugró esetként a baráti társaságok átalakulása például a gazdasági mobilitás hatására bekövetkezett esetleges státusz váltás okán is végbemehetett. A változás megítélése negatívan is befolyásolhatta a baráti kapcsolatot:

*„... hogy én mennyi barátot veszítettem el. De azok eleve nem barátok. Amikor látta, hogy én a Suzuki WagonR-emet le tudtam cserélni egy Opel Astrára és azt mondta, hogy de felvitte az Isten a dolgodat. Ez is egy bölcs*

mondás, hogy ameddig nem jársz a cipőjében, ne ítélj meg az útját. Ezek az emberi butaságok” (6. interjú).

Pozitív változásként az azonos helyzetben élőkkel (mozaikcsaládosokkal) kialakított szorosabb kapcsolatról számoltak be az érintettek:

„... a főnököm és vele nagyon jóban vagyunk. Meg mozaikcsalád van náluk is, úgyhogy abszolút, ha van valami gyerekekkel kapcsolatos probléma, akkor ő vele nagyon jól át tudjuk beszélni a dolgokat, azért mert neki az élete ugyanez” (32. interjú).

Összességében a mozaikcsalád életét a társas kapcsolatai határozzák meg (14. ábra) – családon belül és kívül egyaránt. A család életében mind a rokoni, mind a baráti társaság részleges vagy teljes átalakulása is végbemehet a családba belépő új tagok és a családból kilépő régi tagok által. Tehát az egyén karavánja – mint például mérete, összetétele – folyamatosan változó (Albert 2022, Czibere és mtsai 2022).

**14. ábra: A mozaikcsaládban élők társas kapcsolatai a minta alapján**

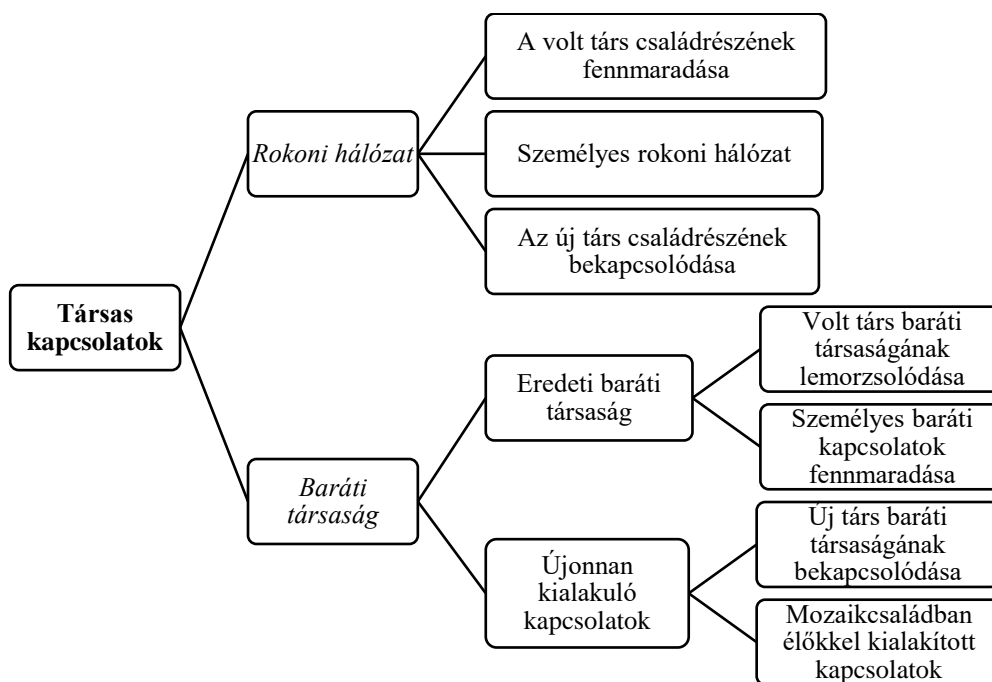

Forrás: saját szerkesztés.

#### ***E) A mozaikcsaládok nehézségei – a konfliktusok típusai és jellemzői***

A narratívák alapján a szülő-pótszülő konfliktusok váltak feltárhatóvá, amelyek elsősorban a mozaikcsaláddá szerveződéshez és a gyermekneveléshez köthetőek. Mindemellett például a

pénzgazdálkodás, a családi döntések vagy a háztartási munkamegosztás kérdése további problémákat generálhat.

Tartósságuk szerint (Czibere és mtsai 2022) lehet 1) *átmeneti* (például az otthon kiválasztásának problémája); 2) *tartós* (mint a háztartási munkamegosztás vagy a gyermeknevelés kérdése); 3) *elhúzódó* (például a válás hatásai, ami időszakos ugyan, de hosszabb időt ölel fel, mint a közös otthon kiválasztása).

Míg az átmeneti konfliktus kizárólag a kapcsolat kezdeti szakaszában jelent nehézséget a mozaikcsalád számára, a további két csoport a családi együttélés későbbi szakaszában is problémát okozhat.

A konfliktus kategóriák természetük szerint tovább kategorizálhatóak. Így a konfliktus lehet a) *gyermek-fókuszú* vagy b) *anyagi természetű*. A két további konfliktus típus között gyakran összefüggés is kimutatható, illetve tartósságuk alapján leginkább tartós konfliktusoknak nevezhetők.

A gyermekekre fókuszáló konfliktus-kategóriába sorolhatóak a nevelési elvek kérdései, a „te gyereked – én gyeregem – mi gyerekünk” helyzet, míg az anyagi természetű konfliktus a pénzgazdálkodás meghatározását (ki-kire és mire költsön) problémáját foglalja magába.

Mindazon narratívák, ahol az alany nem tudott napi szintű konfliktusról beszámolni, sem azt jelzik, hogy a mozaikcsalád együttélése nézeteltérés mentes lenne. Azokban az esetekben az állhat a háttérben, hogy „*az anyák a mozaikcsalád működéséből fakadó helyzeteket, a hétköznapi élet során jelentkező nehézségeket nem konfliktusként élik meg, és nem megoldhatatlan problémaként azonosítják*” (Czibere és mtsai 2022: 92–93).

A konfliktusos helyzetek kategorizációjához a Deutsch (1969 idézi Czibere és mtsai 2022) által létrehozott csoportok biztosítanak alapot – a *konstruktív* és *destruktív* kategóriák –, a konfliktuskezelés típusa szerint pedig a Thomas-Kilmann féle konfliktuskezelési stílusok (Szabó – Pilinszki – Héra 2015).

A kutatócsoporttal végzett vizsgálat alkalmával megállapítottuk, hogy „*közel azonos formákban vannak jelen az építő jellegű, és a kapcsolatokra romboló hatást gyakorló konfliktusok*” a mozaikcsalád típusokban (Czibere és mtsai 2022: 93).

A konstruktív konfliktusok alapvetően átmeneti jellegűek és a gyermeknevelési kérdésekhez, a mozaikcsaláddá szerveződés témáihoz kapcsolódnak:

*„Az elején leginkább, amikor még ő sem nagyon találta a helyét ebben a kialakult élethelyzetben. Ő, eleve a válást követően arra tette fel az életét, hogy neki csak a gyermeke és, hogy ő el fog járni, dolgozni, éli a maga kis életét, de ebbe a párkapcsolatba ne adj’ Isten házasság nem fér bele. És volt, hogy*

*megkaptam, hogy ő nem az én gyerekem, ne szóljak bele... és igen, voltak ebből fakadó nehézségeink, vitáink” (11. interjú).*

Az alanyok úgy vélik, ha a szülők elszántak a probléma megoldásában, akkor a konfliktus nem válik rombolóvá, nem lesz negatív hatással párkapcsolatukra. *„Elbeszéléseiket a nyitottság, a bizakodás, a pozitív jövőkép jellemezte. A pótszülő kritikáját elfogadják, igyekeznek építkezni azokból, és erőforrásként felhasználni a kapcsolatok javítására” (Czibere és mtsai 2022: 94):*

*„Családon belül mindig ebből vannak a konfliktusok szerintem, hogy ki mennyit telefonozhat, ki mennyit videójátékozhat, mondjuk, kinek mi a feladata mondjuk aznap, mit kell megcsinálni, mondjuk házimunkát... ez azért két kamasz gyerekkel... azért ebből szoktak lenni... Ugye én vagyok az, aki mondom, hogy ezt meg kell csinálni. A férjem az sokkal megengedőbb, sokkal ráhagyóbb, sokkal konfliktus kerülőbb és inkább rám hagyja ezeknek a levezénylését, ami néha már terhes. És amikor, akkor szoktam neki mondani, hogy figyelj, most ezt oldd meg te. Ez meg ez van, menj és oldd meg. És akkor ő megy és megoldja... Tudják, hogy azért én ebben határozott vagyok, a férjemmel még lehet egy kicsit packázni. Ebbe mikor én elfáradok, akkor ő átveszi, ebbe jól kiegyensúlyozzuk szerintem egymást” (2. interjú).*

Az érintettek az alkalmazkodó, a kompromisszumkereső és az együttműködő-problémamegoldó típusokba egyaránt besorolhatóak (Szabó – Pilinszki – Héra 2015).

A destruktív konfliktusok szintén alapvetően a gyermeknevelési kérdések köré csoportosíthatóak, de egyben anyagi természetűek is. Ilyenkor a konfliktus típusok halmozódása a kapcsolatra negatív hatást fejthet ki, frusztrációval, aggodalommal társulhat.

*„... kezdetektől fogva nem volt egy ilyen szoros együttműködés, hanem inkább én voltam az, aki ott dirigáltam neki, sokan úgy fogalmazzák, hogy én vagyok az anyukája... Külön kasszán vagyunk, tehát mindenkinek megvan a saját fizetése, idővel neki is építettünk egy házat, hogy legyen külön háza is, hogy ha bármi történik, akkor legyen hova menni. Hát végül is, mivel az én házam, ezért ő úgy gondolja, hogy ott mindent nekem kell csinálni. De főzni szokott, nem amikor megbeszéljük, hanem amikor kedve van, és azt, amihez kedve van. Nagyjából, hát én inkább úgy érzem, mint hogyha én élnék ott egyedül a sok gyerekkel és van ott még valaki mellettünk, aki hol segít, hol feltart” (4. interjú).*

Jövőképük a narratívák alapján negatív, hozzáállások lemondó-elfogadó:

*„Nem tudom... az eszem azt súgja, hogy nekünk mindenképpen külön kéne folytatni, a szívem azt súgja, hogy még mindig [név]-hez húz és valahol ő is így van ezzel. Csak tényleg olyan szinten romlottak el a dolgok, hogy valamit tennünk kell, mert ez így nem maradhat... Jellemző egyébként a gyerekeit elhagyó apákra, úgy látom, meg úgy olvasom, hogy ezzel a pénzzel, meg figyelemmel kompenzálás. Mindent duplán, triplán és mindent háttérbe szorít annak érdekében, hogy tudjon kompenzálni... Én már évekkkel ezelőtt felvetettem, hogy menjünk külön, attól mi még szerethetjük egymást, de nem tudunk együtt élni... de még mindig ragaszkodik valamilyen szinten ehhez az egészhez. Csak... ebben nem jó élni már” (33. interjú).*

Konfliktuskezelő típusok alapján tehát elkerülő vagy versengő egyének (Szabó – Pilinszki – Héra 2015).

### **7.3.3. A mozaikcsaládhoz illeszkedő specifikus szokásrendek kialakítása**

A mozaikcsaládok szokásrendjének kialakítását a családok adaptációs képessége (Czibere – Molnár 2015) jelentősen befolyásolja. Mind a család szerkezete, mind a családtagok által képviselt attitűdök és a multinukleáris családot övező rokoni- és baráti hálózat meghatározhatják a közös időtöltéseket és tevékenységeket.

A mozaikcsaládban felnövekvő gyermekek egyszerre tapasztalhatják meg a régi egység fenntartására és az új család kialakítására való törekvést – a szokásrendek és családi hagyományok tekintetében. Épp ezért gyakran az interjúalanyok – családszerkezettől függetlenül – nem az egyes alkalmakat hangsúlyozták, amikor a családi szokások és hagyományok kérdésköre merült fel, hanem a családi élet érzéseit, mindazon attitűdöket, melyeket szeretnének továbbadni gyermekeiknek (legyenek azok vér szerintiek vagy sem).

*„... én nagyon hagyományőrző vagyok, nagyon fontosak nekem... fontos megőrizni a családi hagyományainkat, de nem szokásokra gondolok, hanem a tisztességre, a becsületre, a másokra való odafigyelésre, a másik véleményének a tiszteletben tartására. Meg a családcentrikusságra, mert én is elvált szülők gyermeke vagyok, nekem van négy testvérem, én vagyok a legidősebb és én tartottam gyakorlatilag össze a családukunkat. Miután önálló lettem és vezettem be olyan szokásokat, amik korábban nem voltak és megtartottam olyan szokásokat, amiket a szüleim nem tartottak, például közös karácsony, és erre büszke vagyok, hogy sikerült ezt átadnom a gyerekeimnek” (33. interjú).*

A mozaikcsalád összezsizsolódása érdekében kihangsúlyozták az együtt töltött idő fontosságát, mely hozzájárulhat a két családrész szokásrendjének összefésüléséhez és a közös rítus lefektetéséhez (Nyics 2020, Durkheim 2003 [1912], Neulinger – Mitev 2017).

*„... szerintem az, hogy minél több időt tölt együtt az a mozaikos család, az erősíti őket a legjobban” (39. interjú).*

A családi kapcsolatok ápolására fordított idő fontossága mozaik-családtípustól függetlenül megjelenik:

*„Mind a ketten arra törekszünk a férjemmel, hogy a gyermek lásson egy olyan fajta családi légkört, ahol azért a kötődésnek is van valamiféle szerepe. Próbáljuk arra tanítani, hogy attól, hogy valakivel nem találkozunk napi szinten, attól még ugyan olyan fontos szerepet tölthet be az életünkben, és próbáljuk arra nevelni, hogy ezeket a kapcsolatokat is valamilyen szinten ápolja” (11. interjú).*

Az interjúk alkalmával a szakirodalomban eddig kevésbé bemutatott jelenség is a középpontba került. A mozaikcsaládban nem csupán azokra a gyermekekre érdemes figyelmet szentelni, akik megélték az egyik család szétválását és az új kialakulását. Az új családszerkezetbe született gyermekeknek szintén eltérő attitűdöket érdemes elsajátítani – nukleáris családban felnevelkedett társaikkal szemben. Ilyen eltérő élethelyzet lehet a testvérek rendszeres vagy szakaszos, rendszertelen jelenléte. A mozaikcsaládban élő gyerekek szempontjából – legyen a vér szerinti szülővel érkező, vagy az új családszerkezetbe született gyerekekről egyaránt szó – kérdéses lehet a fél/mostoha/vérszerinti testvér tartózkodási helye (amennyiben nem folytonos együttéléstről van szó).

*„Az apa részéről is van egy féltestvére. [Elsőszülött fiúgyermek név] meg [fiúgyermek név], hogy együtt élnek, nagyon szoros a kapcsolat köztük. [Fiúgyermek név] még 4 éves, majd októberben lesz 5, nem érti még. Azt mindig szoktam neki mondani, mikor két hetente keresi, hogy hol van [elsőszülött fiúgyermek név]? Mert minden este mindenki jó éjt puszit ad neki és olyankor mindig leesik neki, hogy ja, nincs itt a tesó. Olyankor mindig mondom, hogy az apukájánál van. Ilyenkor megkérdezi, hogy miért. Azért, mert az ő apukája máshol lakik. A te apukád itt lakik. Ezt így elmondom, de nem igazán érti még, hogy mit jelent. Imádja, odáig vannak egymásért” (20. interjú).*

Továbbá magának a szabadidőnek az eltöltése is összefüggésben áll a család aktuális létszámával. Mindazon alanyok körében, akik harmonikus kapcsolatban állnak volt

házastársukkal, a szabadidős programokat is egyeztetik – a zökkenőmentes gyermeknevelési elveket szintén alapul véve.

*„... mikor volt a digitális oktatás három hónapig, akkor nem volt olyan, hogy hétvége vagy nem hétvége, akkor ilyen 6 napokat is itt voltak a gyerekek. Együtt tanultunk, aztán hazamentek az anyukájukhoz. Úgy vett ki szabít. Szóval beosztottuk, hogy ki-mikor tudja a gyerekeket felügyelni. Meg segíteni a tanulásban. És akkor úgy vannak az utazások, hogy amikor úgy van szinkronizálva, hogy amikor az én gyerekeim itthon vannak hétvégén, akkor az övéi is itt vannak, hatan vagyunk, gyerekesen. És akkor vagy elmegyünk valahova együtt nyaralni vagy kisebb kiruccanásokra, vagy itthon vagyunk. Amikor meg nincsenek gyerekek, mert az anyémek is az apukájuk hétvégéjét töltik, illetve amikor pont az övéi nincsenek itt, akkor pedig kettesben utazgatunk” (27. interjú)*

A minden család életét meghatározó közös kapocs így nem más, mint a közös családi nyaralás vagy kirándulás – melynek létszáma viszont a gyermekfelügyeletől és az új családdal aktívan együtt élő tagok számától függ.

Összességében a családok adaptációs képességének – miképp és milyen gyorsan tud a változó családszerkezetre reagálni – fő mozgatórugói a gyermekek. Saját helyzetüket, magatartásukat a mozaik családszerkezettől függően határozzák meg (annak viszonylatában, hogy rendszeresen részt vesznek-e a mozaikcsalád életében, vagy sem). Ezzel összefüggésben pedig a család szabadidő eltöltése is változó – a családban aktuálisan megjelenő tagok számától függő.

Azokban a mozaikcsaládokban, melyek zökkenőmentes válást követően alakultak ki és az elvált személyek között kiegyensúlyozott kapcsolat maradt fenn, az új család programjainak tervezése is zavartalanabb, mint azokban az esetekben, ahol a volt társ igyekszik a tervezett programokat felülírni vagy teljes egészében meggátolni.

#### **A) Családi munkamegosztás a multinukleáris családokban**

A mozaikcsalád életében bekövetkezett számtalan változás közé sorolandó a háztartásokon belüli munkamegosztás terhei – illetve az azokban bekövetkezett változások vagy fellelhető azonosságok – is.

A jelenlegi kutatás alapjául szolgáló mintában az alanyok tradicionális nézetet vallanak mind a gyermeknevelésre, mind a háztartás vezetésére vonatkozóan. Azon nézet, miszerint a nő háztartást vezet, a férfi pedig kenyérkeresőként tevékenykedik e háztartásban, a

megkérdezettek körében domináns nézetként van jelen, és szövi át mindennapjaikat (Schadt 2005, Utasi 2006, Huszti 2014, Makay – Spéder 2018, Földházi 2018, Kiss 2018).

*„Ő [férfi], mint családfenntartó működik” (21. interjú).*

*„... ilyen férfiasabb munkák a páromra hárulnak és nem is hagyja, hogy én nyissak ki egy befőttesüveget, amit nem bírok, vagy ne én tegyek fel egy képet a falra. Tehát, ami nehezebb melő, azt nyilván megcsinálja ő” (36. interjú).*

Ezen női tevékenységekhez az alanyok, válaszaik alkalmával az „otthoni harmónia” biztosítását vagy megteremtését is említik, mint tevékenységet. A család szocializáló funkciójában említett pszichés védelmet tehát az anyai szerepek és feladatok kiteljesedésével is megvalósíthatják.

*„... a mi családuk szerintem ilyen szempontból klasszikus. A női munkák, az a nő feladata, tehát itt a mosogatástól az, hogy meleg étel, nálunk minden nap leves van, nálunk minden hétvégén... meg, hogy mi együtt étkeziünk, amikor csak tudunk. Tehát ez nálunk teljesen természetes. Mert nagyon sok helyről hallom, meg most a gyerekektől is, hogy hát, ők nem. Ő akkor eszik, amikor... Nálunk ez elképzelhetetlen. Tehát mi már azért nem vagyunk fiatalok, és a gyerekek is ehhez voltak szokva, és nekik ez a természetes. Csak vacsorázni tudunk hét közben együtt, de hétféle, az a reggeli, ebéd, vacsora. Az akkor együtt van. És akkor beszélgetünk sok mindenről. Meg a vacsorakor mindenki elmondja, hogy mi történt aznap, megbeszéljük a másnapi dolgokat, akármi” (29. interjú).*

A közös étkezés kultusza, az azzal együtt járó családi harmónia megteremtésének fontossága több alany esetében is felmerült, mint családszerkezetet összetartó erő. Ez az alkalom biztosít lehetőséget a fontosabb családi témák megbeszélésére is.

*„Számára [a gyermek számára] az is nagy élmény volt a kezdet kezdetén, hogy közösen ültünk le a vacsorát elfogyasztani vagy az ebédet. Közösen ültünk le az asztal mellé és nem az volt, hogy a TV-t bekapcsolva evett mindenki, magányosan” (11. interjú).*

Számos esetben a női alanyok úgy élték meg, hogy az első kapcsolatukban (vagy házasságukban) a háztartás vezetése, a gyermeknevelés minden esetben az ő felelőségük volt. Adott esetben ehhez még az egzisztenciális biztonság megteremtésének feladata is társult.

*„... tehát ott azért sokkal inkább én voltam a pénzkereső, én voltam, aki kitalálta, aki megoldotta, aki, így nem tudom, vitte a hátán a családot, most meg azért ezt így közösen csináljuk” (22. interjú).*

A korábban önfenntartó és gyermekét egyedül nevelő nők – a berögzült szokásaik miatt – nehezen élik meg a szerepek megosztását. Bonyolult feladattá válik számukra a „visszaszokás”, ami a mindennapi terhek közös megosztását illeti.

*„Amihez nagyon nehezen szoktam hozzá és ezt a szememre is szokta hányni, hogy ugye három gyereket egy házban nevelni óriási önállóságot meg határozottságot igényel és ugye belépett egy férfi az életembe és én úgy gondoltam, hogy továbbra is intézem a magam dolgait. És nem egyszer a szememre hányta, hogy itt van ő és ez az ő dolga és itt van és ő csinálja, és igenis vegyem igénybe a segítségét, hogy most már nem egyedül vagyok, mindig azt mondja, hogy már nem egyedül vagy” (32. interjú).*

A kezdeti összezsírozódás viszont nehézségekkel terhelt is lehet – a mozaikcsalád minden tagját érintve. Megoldásként így felmerült a ki-ki saját gyermekét neveli a házimunkára nézet, illetve a közös, családi „szerződés” megkötése is.

*„A házimunkák az bonyolultabb dolog, mert, hogy [lány gyermek név] cseperedésével és [pár név] odaköltözéséből együtt voltak ebből feszültségek. És akkor igazából csináltunk egy szerződést, ami kint van a konyhaajtón, fel van sorolva, hogy ki milyen feladatok elvégzésében vesz részt, meg vállalja, hogy mindenki egyforma, vagy a számára elfogadható terheket vigye. És akkor az ott díszeleg” (19. interjú).*

*„... az, hogy most milyen táborba menjen vagy az iskolával kapcsolatos kérdések én eldöntöm az enyémmel kapcsolatban, ő meg az övével kapcsolatban” (36. interjú).*

A szokások újradefiniálása – és a régi szokások bizonyos mértékű átrendezése – azon új tagok feladata is, akik korábban nem éltek együtt származási családjukon kívül mással (ők maguk nem szétválást követően kerültek az új családszerkezetbe, hanem nőtlenként vagy hajadonként). Tehát mindazoknak, akik kvázi „újként” – számukra első kapcsolatként – kerülnek egy ilyen helyzetbe, nem csak a párkapcsolatot kell kialakítaniuk úgy, hogy az érintett feleknek az megfelelő legyen, hanem önmagát az „ex” tudatát feldolgozni. Annak a lenyomata,

hatása is ott van az új családszerkezetben, hogy korábban egy másik életközösség működött – amiben most ő maga vesz részt.

*„Hát az összeköltözés után nyilván sokkal több feladatom lett, mert ugye amikor a saját lakásomban laktam, akkor saját magamért voltam felelős, saját magam. Saját dolgaimat tudtam intézni, hogy száz százalékosan, az ugye kicsit olyan szingli előnyökkel jár. Ahogy ideköltöztem, megváltozott. Például a ház is úgy volt berendezve, hogy a volt feleség így hagyta. Tehát a falszínnek, a lakberendezési, a függönyök, a nem tudom mi. Tehát, hogy én belecsöppentem egy olyan házba, ahol ő még kvázi itt volt, idézőjelesen. Merthogy ugye nem feltétlen telt el annyi idő, nem lehet átalakítva, nem lett átfestve. Egyrészt ez az egyik, a másik meg ugye hát itt volt a két lány, akik ilyen heti bontásban vannak itt nálunk. Úgyhogy gyakorlatilag egy családanya szerepet kellett, hogy felvegyek... Életemben nem főztem négy emberre soha, maximum egyre, kettőre. Nyilván a gyerek nem eszi meg ezt, meg azt, akkor erre is kellett figyelni. Az, hogy nem tudunk olyan programokat csinálni, ami számomra is esetleg száz százalékosan jók. Nyilván alkalmazkodni kellett a gyerekek programjához, a gyerekek időbeosztásához, a gyerekek hangulatához” (37. interjú).*

A házirend – azaz a háztartás tagjai által meghatározott szabály – kategóriájába sorolható az az eset is, amikor a mozaikcsalád egy háztartásban, de mégis elkülönülten él. A részcsaládok kiegyensúlyozatlan kapcsolata az élelmiszerek tárolásában és felhasználásában vagy elfogyasztásában is megfigyelhető (mindenki kizárólag a maga által (vagy gyermekének) vásárolt élelmiszert fogyaszthatja).

*„Ja és még van egy nagyon érdekes dolog. Vásároltunk, és én mindig úgy vásároltam, hogy ezt [másik fiúgyermek név] szereti, ezt [lány gyermek név] szereti, ezt én szeretem stb. És akkor, amikor [pár név] megette azt, amit én [másik fiúgyermek név]-nek vásároltam, akkor én azt mondtam, hogy hát az én [másik fiúgyermek név]-nek vásároltam. És akkor mondta, hogy hát akkor írd rá, hogy az az [másik fiúgyermek név]-é. És a végén már majdnem ott tartottunk, hogy majdnem ráírták. [Lány gyermek név] vett egy adag jégkrémet és arra ráírta, hogy [lány gyermek név] és úgy került be a mélyhűtőbe. Ők ezt megszokták, és tudják, hogy az az ő dolguk, és [pár név] ebbe nem volt annyira, ami a hűtőben van az az övé is, és akkor ebből voltak kis apróbb viták, hogy hát akkor írjuk rá, hogy kié, meg mondta, hogy akkor ő vesz magának egy hűtőt és*

*abban csak az ő dolgai lesznek. Mondtam, hogy jó vegyél magadnak egy hűtőt. Tehát itt volt egy kis ilyen dolog” (17. interjú).*

A családi munkamegosztás alakulása a narratívák alapján több nézőpontból vált megközelíthetővé. Nézete alapvetően tradicionális, a családszerkezetet összetartó erőként pedig – a családi harmónia fenntartójaként – a közös étkezések kerültek kiemelésre, mely alkalmak lehetőséget nyújtanak a mélyebb beszélgetésekre. A családi munkamegosztás nehézsége viszont kettős. Egyrészt a közös munkamegosztás gyakorlása nehezebben alakul ki azon családok életében, ahol korábban az édesanya önmaga látott el minden feladatot. Másrészt azon új családtagok számára is nehézséget jelent, akik korábban hajadonként/nőtlenként és gyermektelenként éltek. Esetükben nem csupán a számukra új helyzethez szükséges alkalmazkodniuk, hanem ezzel párhuzamosan a volt társ esetleges aktív jelenlétéhez.

### ***B) Ünnepek a mozaikcsaládokban***

A mozaikcsalád szerkezetéből eredően számos hagyományos ünnep duplikálódhat, felbomolhat, vagy részekre tagolódhat. A gyermek születésnapját ünnepelheti az új, mozaik szerkezetű családjával, majd a vér szerinti, de már nem vele élő szülőjével (és annak esetlegesen új családjával) is. Ugyanide sorolandóak a névnapok, valamint az ünnepek.

Az alanyok leginkább a húsvét és karácsony ünnepét emelték ki, mint eseményeket, amelyek felborultak ugyan a családszerkezet változás következtében, de egyes momentumait igyekeznek – gyermekeik nevelése érdekében is – fenntartani.

Sajátos családi szokásnak vagy hagyománynak tekinthető az ünnepekhez kapcsolódó egyéni tevékenységek köre is – mely egyszerre biztosítja az egész család integrációját, valamint azt is alátámaszthatja, hogy ebbe a szokásrendbe már az új társat is befogadják.

*„... mi karácsonyeste az [lány gyermek név]-vel kialakult szokások szerint vacsorázunk, együtt vagyunk, és ott alszunk a karácsonyfa mellett, mert meg akarja lesni a Jézuskát, mióta a kis tudata erre ráébredt. És akkor nem fekszünk korán, hanem ott fekszünk, beszélgetünk, nézzük, hátha jön, és várjuk. És megérkezett [pár név], aki úgy gondolta, hogy meglepi [lány gyermek név]-et azzal, hogy éjszaka, késő este érkezik, és majd reggel felfedezi, hogy ott van. Aztán [lány gyermek név] nagy nehezen elcsendesedett, amikor megcsikordult a zárban a kulcs, és hát persze azonnal felneszelt, hogy jaj, ki jött, biztos a Jézuska jött. Úgyhogy bevonszolta [pár név]-et, odahúzott egy matracot a karácsonyfa alá, mondta, hogy most itt fogunk aludni. Ami neki egy újdonság volt, mert náluk ez nem volt szokás. Onnan ketten próbáltuk ébren tartani egymást, hogy nehogy átaludjuk a*

*Jézuskát. [...] és akkor [lány gyermek név]... majdnem fél egy volt, hogy elcsendesedett, megbolydult ez az egész sztori. Akkor mi lábujjhegyen, mint két kis angyalka nekiálltuk pakolni meg mindent elrendezni, majd teljesen kinyúlva elaludtunk. Majd hajnali 5 óra 15 perckor [lány gyermek név], a fejünk felett átugrálva... mert, hogy ezek matracok, tudod, óriási rumli van, felcsapta a fejünk felett a csillárt, ami a fejünk fölött ott közvetlenül ég, és elkezdett kiabálni, hogy „megjött a Jézuska”. [Pár név] felült és azt kérdezte: „ez mindig így lesz?” Mondtam, hogy, hát, amíg kicsi, addig igen. Aztán olyan érdekes, hogy belátta ezt” (19. interjú).*

A családrészek közötti harmonikus együttműködést pedig az ünnepek időbeosztása is tükrözi. A gyermekek számára mindez kezdetben a „több ajándék” koncepciójával azonosítható, a későbbiekben viszont a széttagoltságra és az ünnepek alatti szoros időmenedzsmentre kerülhet a fő fókusz.

*„Az én fiamnál... hát a karácsony az úgy van megosztva, hogy egyik évben a huszonnegyedikét és a harmincegyedikét tölti ott, a második évben pedig a huszonötödikét és a huszonhatodikát. Szóval meg vannak osztva. Igen, hát úgy szokott kinézni egy ünnepünk itt, akkor a nagymamákkal is próbálunk ünnepelni, akkor utána ünnepelnek a másik szülőknél, nagymamáknál, nagypapáknál. Ajándékot is többször kapnak, úgyhogy alapvetően ezt különben így élvezik” (35. interjú).*

A korábbi családban kialakult hagyományok az új családszerkezetben is megjelennek. Az előző családformától való eltérés csupán abban nyilvánul meg, hogy az ünneplésben részt vevő családtagok száma tovább bővül.

*„Én hoztam egy olyat, hogy a gyerekeimnek viszonylag különleges nevük van, úgyhogy nem tartom nekik külön év közben. És a nyár, nem tudom, június második hétvégén szoktuk tartani úgynevezett madárnapokat, mert van madárnevük. A második keresztnéve mindegyiknek egy madárnév. És akkor azt én hoztam, mert ugye már tizenhat-tizenhét éve csináljuk vagy nem is tudom, ilyesmi és akkor arra viszont [pár név] gyerekei, anyukája, tesója is, akkor kibővül a család ezzel a részével is. Az például olyan, amit én szeretnék, az szerintem ilyen szempontból fontos, hogy legalább egy-két ilyen évközi esemény legyen, amikor találkozik mindenki mindenkivel, a karácsonyt is*

*próbáljuk így intézni, hogy akkor azért legyenek együtt. Szerintem ezek jók”*  
(34. interjú).

Az új társ integráltságát jelölheti az is, hogy akarva-akaratlanul hatással kíván lenni a teljes rokoni hálózatra – a családi, közös események megteremtésével például:

*„Én azt gondolom, hogy mi egy ilyen nagyon érzelmes, és nem tudom, melegszívű család vagyunk, akik így törődnek egymással, tehát hogy nekünk ez így fontos. Tényleg így heti egyszer mindenkivel beszélek, meg tényleg összejárunk, szeretünk együtt lenni. [Férj név] családjával kevésbé, tehát nem tudom, ők, amikor bekerültem a családba eleve tehát a bátyjával nem is voltak beszélő viszonyba. Tehát ott ilyen nagy konfliktusok voltak, meg náluk ott nem volt ez divat családi eseményeket rendezünk, meg együtt ünneplünk ünnepeket, most már egy kicsit ott is alakul, én azért igyekeztem ezt így behozni a családba, de azért az azért nem olyan, mint az én családomba”* (22. interjú).

Összességében az ünnepek szempontjából a helyzetértékelés függ az egyén családban elfoglalt helyétől és a mozaik családrészek közötti kapcsolatoktól. Az ünnepek duplikációja például pozitívum lehet a gyermekek számára (a „több ajándék” azonosításával), de nehézség a szülők – pótszülők számára (a megosztott idő miatt). A narratívák alapján megállapítható, hogy a harmonikusan együttműködő családrészek megoldás orientáltak – az ünnepek vagy szabadidő eltöltése alkalmával is –, míg a konfliktusban álló családrészek a szoros időmenedzsment alkalmazására szorulnak – a programok zökkenőmentes vagy kevésbé konfliktusos megvalósítása érdekében.

#### **7.3.4. A mozaikcsaládban élés értékelése**

Az interjúk alkalmával minden alany esetében kérdésként jelent meg, hogy *„Milyen mozaikcsaládban élni?”*. Válaszként rendkívül eltérő eredmények születtek.

*„Szerintem nehéz. Az én részemről, ha azt mondom, nekünk, felnőtteknek jóval könnyebb, kapcsolatból kapcsolatba megy. Nyilván az előzőt el kellett engedni, én is átestem rajta. De ahol van gyerek, ott az, végig kísér. Nekem lelkiileg is... Végig jelen van... Tudom, hogy [elsősülött fiúgyermek név] ez egy nehéz időszak, annak ellenére, hogy tudom itt is boldog, meg mondja, hogy [pár név] nélkül sem tudja elképzelni az életét. Épp a múltkor gondolkodott rajta, hogy az apukája nélkül sem, de már [pár név] nélkül sem tudná elképzelni az életét. Ezáltal meg gondolom, hogy szereti és elfogadja. Ebbe bele kellett törődni és el kellett fogadni és biztos sok volt neki, hogy nem*

*volt neki beleszólási lehetősége úgymond, pedig volt, mert miatta húztuk, halasztottuk, meg próbáltuk, meg szerettük volna, hogy jó legyen... én nem bántam meg, csak tudom, hogy ez egy plusz dolog mindig, amit viszek magammal és görgetek magam előtt” (20. interjú).*

A megkérdezettek a beszélgetések alkalmával rámutattak a mozaikcsaládban, mint életformában megjelenő előnyökre és hátrányokra (15. ábra). Az interjúk narratívák alapján az előnyök szempontjából négy meghatározó dimenziót emelhető ki. Egyrészt megjelent az alkalmazkodó képesség és nyitottság hangsúlyozására, másrészt a bővülő kapcsolati hálóra, harmadrészt a szélesedő látókörre, negyedrészt pedig a kiegyensúlyozottság visszanyerésére utaló válaszok. A hátrányok három aspektusban ragadhatóak meg: a nem egységes családképben, a családrészek közötti harcban, illetve az eltérő élethelyzetek összeegyeztetésében (mint a családrészek közötti konfliktusos helyzetekben) (Kukucska 2020b).

**15. ábra: A mozaikcsaládban élés előnyei és hátrányai a narratívák alapján**

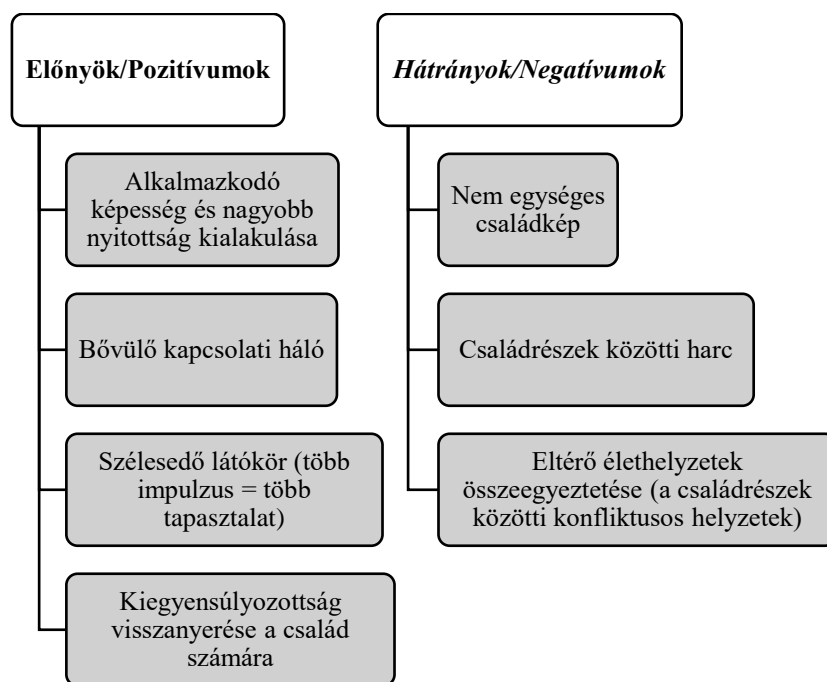

Forrás: saját szerkesztés.

A mozaikcsaládban élés előnyei a tagok különböző helyzeteiből is megadhatóak. Hiszen az eltérő életszakaszokhoz, a családban betöltött szerepekhez és a személyes habitusokhoz igazodva más-más prioritást élveznek a családban zajló események. Épp ezért az előnyök egyrészt a felnőtt tagok, vagyis a szülők (legyen biológiai vagy pótszülő), másrészt a gyermekek oldaláról (akik szintén lehetnek vér szerinti, fél- vagy mostohagyermek) esetenként eltérhetnek.

A gyermekek szemszögéből a narratívák alapján előtérbe kerül az új családfomához való igazodás kérdésköre, amely egy nukleáris családfomában felnövekvő gyermek számára nem feltétlenül releváns – hiszen számukra például nem jelentkeznek új, nevelő funkciót betöltő személyek vagy mostohatestvérek. Ezzel gazdagodik az étellel kapcsolatos tapasztalatuk tárháza. De egyben kihívásként is értelmezhető ez a fajta integrációs kérdéskör – mivel a gyermek életében jelentkező új szerepkör (mint például valakinek a nevelt gyermekének lenni) újabb szabályokat és kötetmeket is eredményez. Továbbá a mozaikcsaláddá válással a gyermek élete során akár többször is megtapasztalhatja életkörülményeinek folytonos átalakulását, a felé támasztott nevelési elvek változását (Spéder 2005). Ehhez pedig minden esetben szükségük van az alkalmazkodó képességükre. Mindezzel párhuzamosan a látókörük is új dimenziókkal bővül, ami személyes fejlődésükhöz, önmaguk megismeréséhez ugyancsak hozzájárul (Kukucska 2020b).

*„... szerintem nagyon fontos a gyerekeknek a változáshoz való képességnek a kialakítása. Tehát viszonylag korán hozzászoknak ezek a gyerekek ahhoz, hogy egyik közegből átkerülnek a másikba, és újabb dolgokat tapasztalnak meg. És másfajta dolgokat látnak. Szélesedik szerintem a látókörük. Meg viszonylag korán megtapasztalnak dolgokat. Meg az alkalmazkodni tudásuk is... az alkalmazkodás meg az új dolgokhoz való hozzáállásuk fejlődik ki hamarabb a gyerekeknek, meg nekünk is, meg a tolerancia, meg a másság megtapasztalása” (27. interjú).*

Az interjúk alapján megállapítható, hogy az alanyok egyfajta szinonimaként használták az alkalmazkodásra, a szélesedő látókörre vagy a nyitottságra vonatkozó jelzőket. A narratívák alapján azt kívánták vele többek között kifejezni, hogy a sérelmek, az egyik vér szerinti szülő elvesztése – például válás következtében – hozzájárulnak ahhoz, hogy a világot egy szélesebb, és egyben változásokkal teli perspektívából szemlélhessék a mozaikcsaládban felnövekvő gyermekek. Megtapasztalhatták a szüleik válásával járó konfliktusos helyzeteket, viszont az új családrész bekapcsolódásával olyan új ismereteket és szemléletmódokat is kaphattak, amelyek „gazdagabbá” tették őket (Kukucska 2020b).

*„Hát, azt gondolom, hogy a gyerekek is így több mindent látnak. Tehát azt gondolom, hogy abszolút [gyermek név] gazdagabb azzal, hogy neki két ilyen nagy családja is van. Tehát azt gondolom, hogy talán nyitottabbak lesznek a gyerekeim, mint azok, akik nem élnek ilyen családban, vagy mondjuk el fognak másokat is fogadni. Ez tehát a pozitívum” (22. interjú).*

Az új családrész bekapcsolódásának vonatkozásában a szülők többször is kiemelték a bővülő kapcsolathálózatot, amelynek köszönhetően új szokásokat sajátíthattak el, vagy csupán új impulzusok érhatték a gyermekeket. Ez az új helyzet pedig gyakran a rokoni hálózat bővülésével hozható összefüggésbe (Kukucska 2020b).

*„... még több nagyszülő, még több uncsi tesó... Tehát még jobb lehet a dolog” (28. interjú).*

Minden esetben viszont fontos és egyben befolyásoló háttér tényező az új családrész befogadó képessége, a mozaikcsalád, mint egység elismerése – ezzel a benne felnövekvő gyermekek családtagként történő kezelése (Kukucska 2020b).

*„A szülők, rokonok, barátok teljesen jól fogadták. Első pillanattól kezdve befogadtak engem is, meg őt is. És akkor összejárunk azóta szülőkkel, családdal, rokonokkal, mindenféle családi eseményekre, tehát egyik részről sem volt semmilyen ellenérzés és ellenkezés, baráti társaság szintű befogadott minket, összejárunk velük, tehát azóta is közös lett a baráti társaság, tehát az enyém is, meg az övé is. Hál' Istennek ez jól alakult” (36. interjú).*

Amennyiben viszont ez nem valósul meg, a gyermekek integrációja sérül, a mozaikcsalád élete problémássá válhat (Kukucska 2020b).

A felnőttek oldaláról már az új családformához köthető társ jelenléte is újdonságot és egyben előnyt biztosíthat. Többen kihangsúlyozták, hogy gyermekként senki sem kalkulálja be élete alakulásába a válást. Viszont ha bekövetkezik, mint szükséges rossz, a megfelelő reagálásokon múlik a további helyzet. Vagyis amennyiben a család kialakulása, a szerepek összeegyeztetése, s összességében a családrészek „összeolvadása” sikeres (Fischer 2005, Eisingerné 2012, 2013, Mirnics és mtsai 2020), ez az új típusú csalárendszer előnyévé válhat, és biztosíthatja a biztonságérzetet, a szeretetet és támogatást nyújtó stabil alapot (Bogár 2017, Kukucska 2020b).

*„Szerintem minden ember arra vágya, mint a mesében, hogy tényleg megismered és vele öregszel meg, és akármilyen. De nem mindenkinek adatik ez meg. De, hogy ha meg találsz egy másik embert, akivel jól érzed magad, meg szereted, akkor ott az elsőből már remélhetőleg tanultál, hogy mibe ne csússz bele... alapjáraton az ember nem mozaikcsaládra vágyik, de ha már megtalálta, és olyan szerencsés, hogy jól kijönnek a gyerekek is, meg jól kijössz a hozott babákkal, gyerekekkel, az csak jó tud lenni” (24. interjú).*

Az alanyok szintén kiemelik kapcsolatuk harmonikus létét. Az interjúk alatt rámutattak azon kapcsolatbeli változásokra, amelyekkel szemléltették a korábbi, nehézségekkel terhelt kapcsolatukat szemben az aktuális mozaikcsalád pozitív életképével.

Továbbá párválasztásaik alkalmával nem hagyták figyelmen kívül az előző kapcsolatukból levont következtetéseiket sem. Ezeket az utólagos tanulságokat beépítették értékrendjeikbe. Ezáltal egyfajta tanulási vagy tapasztalási folyamat eredményeként alakulhat ki az új párkapcsolat (Kukucska 2020b).

*„Azt szoktam mondani, hogy mindenkinek a második kapcsolattal kéne kezdeni, mert annyit tanul az elsőből, amit nyilván szerelmesen és a kémia által hoz létre első sorban, hogy sok olyan megalkuvásba megy bele, ami számára nem kényelmes és nem lesz jó egy idő után” (14. interjú).*

Az alanyok az interjúk alkalmával beszámoltak tapasztalataikról, melyekkel kapcsolatban alapvetően egyhangú válasz született:

*„... nagyon-nagyon rossz tapasztalat volt az első házasság, és az ember már nem olyan dolgokat keres a másokban, mint annak idején” (29. interjú).*

Az előző kapcsolatból levont következtetésnek tekinthető továbbá a konfliktusos helyzetek kezelési módja is – az előző kapcsolatban milyen viselkedést tanúsítottak egymással szemben a felek, jelen kapcsolatban annak kiküszöbölésére törekednek.

*„Neki volt olyan, hogy három hónapig nem beszéltek egymással, a feleségével, nem szóltak egymáshoz a feleségével. Mondtam, hogy én így nem tudok élni. Tulajdonképpen ez elmúlt, elég gyorsan elmúlt ez a duzzogás. Azt gondolom, hogy mindenről tudunk beszélni. Borzasztóan nyitottak vagyunk egymás irányába és őszinték. Én azt gondolom, hogy nagyon-nagyon mélységesen őszinte a kapcsolatunk. Nem is szoktunk veszekedni sem tulajdonképpen. Nyilván nem értünk mindenben egyet, de nem söprünk semmit a szőnyeg alá, nincsenek tüskék, nincsenek állandósult problémák” (14. interjú).*

Ebből eredeztethetően „hasznosnak” is tekintik az első kapcsolatból levont következtetéseket, mondván: „ezeket a dolgokat szükséges volt megélni ahhoz, hogy ezt a kapcsolatot úgy tudjuk irányítani, ahogyan ezt most irányítjuk” (14. interjú).

A levont következtetéseket pedig nem csupán saját, személyes életükben vélték felfedezni az alanyok. Mindazok körében, akiknek párja már több kapcsolatból is kilépett a jelenlegi családszerkezet előtt, felfedezték a kapcsolatok lenyomatait.

*„... mivel ő két rossz házasságból, két negatív tapasztalatban élő házasságból jött, én is. Az ember ezekből is tanul, hogy mit rontott el ott, nem kommunikált. Hogy azt hitte, ha van egy nehézség, akkor elhallgatom, nem rakom rá a másokra. Nálunk például ez volt az elején, hogy ő ehhez volt hozzászokva, hogy nem kellett mindent a másikkal megbeszélni és én voltam mindig az, aki erőltettem, hogy de beszéljük meg, akármilyen rossz, akkor is mindkettőnknek tudni kell arról” (6. interjú)*

További előnyeként említhető, és ugyancsak az előző kapcsolatok feldolgozását, a konfliktus megoldási sémák beépítését jelzi, hogy az alanyok kevesebb konfliktust tartanak megoldhatatlannak. Véleményeik szerint, ha van is konfliktus – mely a családszerkezetből is eredeztethető – a felek közös törekvéseivel megoldható. Ezeket a következtetéseket internalizálni szükségesek. Az alanyok kiemelik, hogy az új kapcsolatban inkább tudatosabbak, mintsem ösztönösek, annak érdekében, hogy kapcsolatuk konstruktív legyen.

*„És, hogy mi a véleményem a mozaik családról? Szerintem nagyon tökéletesen működhet, hogyha tudatosak vagyunk és nem ösztönösek. Hajlandóak vagyunk egyébként a konstruktív megoldásokra. Nagyon-nagyon sok olyan helyzet van, amire korábban robbantam és a végletekig hajlandó voltam elmenni az férjemmel a vitában csak, hogy nekem legyen igazam. Már nincs ilyen. Spont azért nincs, mert azt akarom, hogy jól működjön, mert azt érzem, hogy a párom értékes ember és feltétel nélkül rajong értem és borzasztóan büszke vagyok erre a dologra, ki is akarom érdemelni a jövőben is és én is dolgozom érte” (14. interjú).*

Mindazon alanyok, akik új házasságuk/élettársi kapcsolatuk által egy tágabb rokoni hálózatot is kaptak, erőforrásként és egyből előnyként tekintenek a mozaik családszerkezet e hozadékára is.

*„... most így az jut eszembe először, hogy megismerek egy másik családot. Tehát most az első férjem családját is, meg a második férjem családját is. Megismertem... tehát több embert” (29. interjú).*

Előny abból a szempontból, hogy gyermeknevelési, háztartási és pénzügyi feladataiban nem egyedül kell helytállnia, illetve a válaszadó által említett emocionális szinten is biztonságot és egyben beteljesedést nyújthat. Megjelenhetnek az új kapcsolati hálózatok, amelyek akár épülhetnek a volt társhoz kapcsolódó kapcsolatrendszerből, de attól független is, és egyben új ismeretségekre is szert tehetnek az egyének (Kukucska 2020b).

A válaszadók az önmagukkal kapcsolatos események vázolásakor is kisebb utalásokkal jelezték a gyermekükhöz fűződő szoros kapcsolatukat. Így amikor a mozaikcsalád előnyeinek a taglására kértük az alanyokat, megállapításaik először gyermekükre, majd magukra, esetleg társukra vonatkozott – mint ahogyan az alábbi idézet is mutatja (Kukucska 2020b).

*„... a gyerekeim kiegyensúlyozottabbak, a minden szempontból... hát magamról nem is beszélve. A szüleim is megnyugodtak úgymond... Hát azért egy szülőnek borzasztó végig nézni azt, hogy ugye a gyereke ebben a szituációban van, vagy ebbe kerül. Tehát minden szempontból százszor kiegyensúlyozottabbak lettünk, boldogabbak vagyunk, szeretet vesz körül bennünket, minden szempontból” (21. interjú).*

Az új család kialakulásával, szerkezetével kapcsolatban az előnyök mellett a hátrányokat, nehézségeket bemutató válaszok is érkeztek az interjúk alkalmával. A család kialakulásához köthetően az alanyok a legtöbb esetben felelevenítették az előző társuktól való elszakadás veszteségét. Mindezt egyben hátránnyként tüntették fel – utalva a nem működő társas kapcsolatra, továbbá a gyermekeket is érintő eseményekre (a válás megtapasztalására, illetve az azt követő szétszakadt családrészekre). Az új társukkal ugyanakkor a volt kapcsolatukból hiányzó harmóniát megtalálták ugyan, gyermekük szempontjából viszont nem minden alany találta teljes egészében pozitívnak az új család kialakulását. Az egyik legátfogóbb és egyben számos hátrányt felsorakoztató választ egy 42 éves, a kutatás ideje alatt pótapás családtípusban élő nő adta (Kukucska 2020b).

*„... jó kérdés. Hogy ennek van-e előnye... Az, hogy van hátránya, az biztos. Ugye ez, hogy a gyerek szempontjából, neki ez nem egy egységes család. Az, hogy ebben van-e pozitívum... Nem tudok mondani most pozitívumot. Nem tudok. Tehát, hogy az, hogy nekem idézőjelben harcolnom kell, ha lehet ezt így mondanom, a másik családdal, mert más élete van nálunk, más élete van náluk... így ugye jelenleg a gyerek, az most ilyen kétlaki életet él. És biztos vagyok benne, hogy a gyerekeknek is két arca van. Mert az egyiket kell mutatni ott, a másikat kell mutatni ugye otthon. És ez nem egyforma... Nincs ez jól. Tehát, ha csak abba gondolok bele, hogy megszokni egy ágyat, egy asztalt,*

*egy széket. És akkor elmész egy másik helyre, ott van egy másik ágyad, másik széked, másik minden... Tehát bútorok mások, minden. Más az egész... megszokok egy étkezést, vagy ízeiket, a másik helyen ezek másabbak. Másképp kell viselkedni, egyik helyen rám szólnak, másik helyen nem szólnak rám. A telefon használat egyik helyen bármikor, a másik helyen azért vannak szabályokhoz kötve. Nem tudok mondani pozitívumot” (26. interjú).*

Ezáltal negatívumként jeleníthető meg a kezdeti, nukleáris család széttöredezése, amely által új családrészek keletkeztek. Azon túl, hogy ebben az újonnan kialakult formában kérdéses lehet, hogy a két egyszülős egység valóban családnak tekinthető-e (Bogár 2017), a szétválás következtében kialakuló egyszülős vagy mozaik családformák között a gyermek köztes szereplőként is megjelenhet. Egyszerre tartozik mind a két családrészhez, de adott esetben a válás után nincs meg számára a személyes és érzelmi biztonság egyetlen központi bázisa. Ezt a fajta problémakört pedig tovább bonyolíthatja a mozaikcsalád komplexitása is<sup>52</sup> (Mirnic – Terék 2019, Kukucska 2020b).

A hátrányként említhető kettősség ugyanakkor a szülő számára is megterhelő lehet – hiszen ha a jogi válás nem mondta ki a teljes körű gyermekfelügyeletet, folytonos kapcsolattartásra kötelezett a volt házastársával. Mindez konfliktusokkal telített is lehet – figyelembe véve a válási folyamatot is –, amely a gyermeki kapcsolatokra ugyancsak befolyásolóan hathat (Kukucska 2020b).

A két családrész közötti „lebegés” pedig a gyermekek oldaláról a kétlaki életformát is magával hozza. A gyermekek két, egymástól különálló háztartási tagként jelenhetnek meg. A belső konfliktust viszont az eltérő szerepelvárások okozhatják – melyik családban milyen feladatokat kell vagy lehet betölteni.

A felnőttek oldaláról viszont hátrányként jelenhet meg maga az új szerepkörrel való azonosulás folyamata (Latta 2013, Mirnic – Terék 2019) – annak ellenére is, hogy az alábbi idézetben megjelenő pótapának már van egy vér szerinti gyermeke (Kukucska 2020b).

*„Tudni kell róla, hogy a páromnak a kislánya az édesanyjánál volt, tehát igazából ő hétfévente jött hozzánk, nekem pedig ott volt a 2 kamasz gyerek. Hát a 2 kamasz gyerekek [név]-nek, a páromnak nagyon furcsa volt, ő igazából nagyon idegenként vette az én 2 gyerekeket, viszont semmilyen elvárásunk nem volt, se neki, se nekem, hogy minket úgy elfogadjanak, hogy*

---

<sup>52</sup> Ilyen komplexitást jelenthet például az, hogy a fenti idézetben megjelölt gyermeknek a vérszerinti édesapja is új családot alapított, melyből két féltestvére született. Továbbá a gyermek édesanyja szintén közös gyermekeket vállalt új társával. Így a gyermeknek négy féltestvére is lett.

*apjukként. Tehát ilyen jellegű nem volt, hogy ő apa szerepet vállalna” (17. interjú).*

A probléma forrását tehát a gyermeknevelési kérdésekbe való bevonódás adja – mennyiben érzi az új tag úgy, hogy számára kötelező részt venni a gyermek életében, és milyen mértékben. Hiszen a pótszülő a szakirodalomban is megfogalmazott, szabályokkal teli közeghez csatlakozik (Bogár 2017), amelyben a tisztázatlan normarendszer következtében ugyan szülői funkciókat is elláthat, de nem pótolhatja teljes egészében a vér szerinti szülőt (Latta 2013, Mirnics – Terék 2019, Kukucska 2020b).

A bevonódás igénye a gyermekekkel kapcsolatos döntésekbe a pótanyáknál gyakrabban megmutatkozik:

*„Eleinte jellemző volt az, hogy csak egyedül hozott döntéseket vagy legalább is megbeszélte a gyermek édesanyjával. Nem mondom, hogy teljesen kihagyott belőle, de volt, hogy csak utólag értesültem valamiről. Ezt több ízben jeleztem felé, hogy ez így, ha közösen élünk együtt és engem is érintenek ezek a döntések, akkor nem megoldható. Tehát ez így hosszú távon nem fog előre vezetni és nagyon hamar eljutottunk arra a pontra, amikor közösen hozzuk meg az ezzel kapcsolatos döntéseket is. Ezt úgy kell elképzelni, hogy mondjuk egy hétvégi láthatás cseréje merül fel a gyermek édesanyjánál, akkor ezt minden esetben egyeztettem velem a férjem és ezt követően adunk választ” (11. interjú).*

Összességében, amennyiben a mozaikcsalád kialakulásakor nem tisztázódnak az alapvető funkciók és szerepelvárások, a családszerkezeti komplexitáson túl a tagok egyéni szerepeiben is nehézségek léphetnek fel, melyek eredményeként hátrányosnak tekintik családtípusukat (Kukucska 2020b).

Mindezen eredmények mellett további, a mozaikcsaládokban tetten érhető hatásokként értelmezhetőek az alanyok által említett olyan új, és egyben bekegyszerítetlen dimenziók is, amelyek kiegészítik a mozaikcsalád életébe való részletesebb betekintést (Kukucska 2020b). Ilyen különálló dimenzióként említhetőek a mozaikcsalád tipizálásának kérdése. Mindez egy előre meghatározhatatlan, mégis döntő fontosságú kérdéskör lehet a családok életében. Hiszen a társként választott személy beléphet a kapcsolatba akár gyermekkel, akár gyermek nélkül. Viszont az alanyok pozitívabb élményeket társítanak mindazon kapcsolatokhoz a mozaik családfórmán belül, amelyekbe csupán az egyik tag oldaláról kapcsolódott be gyermek. Tehát a tipizálások értelmében tiszta kategóriába sorolhatóak – vagy pótapások, vagy pótanyasok (attól függetlenül, hogy a párnak később született-e közös gyermeke) (Kukucska 2020b).

*„Azt gondolom, hogy én olyan előnybe vagyok, hogy a páromnak nincs gyereke. Mert, ha még neki is lenne gyereke, akkor tényleg az lenne, ahogy mondják, hogy az én gyerekem meg a te gyereked veri a mi gyereinket” (25. interjú).*

Ez a fajta előny nem csupán a gyermekével új családba érkező személy szemszögéből lehet releváns. Pozitívként jelenhet meg az új társ szempontjából is, hiszen a gyermekek életébe csupán egy adott kortól kezdve kapcsolódik be (Kukucska 2020b). Ugyanakkor, annak ellenére, hogy a gyermekkel rendelkező személy mindezt előnyként értelmezi, társa számára nem minden esetben lehet pozitívum – hiszen így a gyermekhez való kötődés is labilisabb és problémásabb lehet. A válaszadók viszont összességében, az újonnan bekapcsolódó családrészek ellenére, minden esetben döntő fontosságúként jelölték meg az anya-gyermek kapcsolatot – a köztük fennálló szoros köteléket. Hiszen mindez az új családformához való alkalmazkodást is erőteljesen meghatározza (Kukucska 2020b).

*„... az a véleményem, ha az anya nem boldog, a gyerek se lesz az. Ha mindig azt látja, sír anya, vagy nem is foglalkozik vele, mert annyi gondja van” (25. interjú).*

Maga az alkalmazkodás, az új családszerkezet elfogadása minden érintett személy szemszögéből kiemelt fontosságú lehet. Amennyiben problematikussá válik mind a szerepek összeegyeztetése, mind az alapvetően új helyzet elfogadása, szakember segítségére is szükség lehet (Kukucska 2020b).

*„[Gyermek név]-nek ez nehéz volt. Tehát a költözködés, a válás. Őt azért eléggé megviselte. Tehát ő neki az, hogy elköltöztünk (település)-re, az nehéz volt. Az óvodaváltás, meg utána több ilyen iskolaváltás is volt. Tehát ő nehezen élte meg, meg nyilván azt is, hogy így szétszakadt a család. Viszonylag kicsi volt, tehát amikor elváltunk 3 éves volt, mikor elköltöztünk (település)-re, akkor meg 5 és fél. Tehát nem volt még olyan nagy. Nehezen, nehezen fogadta. Jártunk is vele így gyerekpszichológushoz, meg próbáltuk feldolgozni a dolgot így együtt” (22. interjú).*

Az alanyok viszont végső következtetésként megállapították, hogy minden esetben a lényeg az, hogy a mozaikdarabkák tökéletesen illeszkedjenek – mintha mindig is egy családot alkottak volna.

*„Mindenki hozott valamit magával, mindenki az előzőből vitt magával egy kis csomagot, akár egy életformát, egy megszokott életritmust. Ezeket a mozaikokat*

*újra egymás mellé kell illesztgetni, ki kell rakni. Ki kell rakni egy egészzé, hogy tovább tudjon működni. Attól még az illesztéseknél ott marad benne minden a múltból, akár legyen ez egy életérzés, legyen ez egy gyerek benne. Ott mindenkinek, főleg az elején nagyon nagy energia, erőfeszítés és akarás kell bele, hogy összerakódjon” (20. interjú).*

## Összegzés

A disszertáció első részében a mozaikcsaládok elméleti és korábbi kutatási eredményeivel foglalkoztam. A család mint a társadalom alapegysége számos kontextusban megragadható. Típusai a különböző értelmezési keretek szerint jellemezhetőek (például a családtagok interakciói vagy szerepei alapján, a kapcsolati státuszok szerint). A folyamatos társadalmi változások okán viszont annak meghatározása is eltérő, hogy mely együttélési formák tekinthetőek családnak. Az Európai Unió lakossága például 1998-ban 95 százalékban még csupán a gyermekes házaspárokra tekintett családként (az Eurobarometer adatfelvétele alapján – Husz 2022). A jelenkor társadalmában viszont az eltérő családtípusok egymás mellett élése figyelhető meg. Így például a 2021-es magyarországi eredmények alapján a mozaikcsaládokat is (az egy biológiai szülőből és egy pótszülőből álló családokat) családnak tekinti a megkérdezettek 89 százaléka (Husz 2022). Ekképpen a teoretikusok által vázolt családszociológiai értelmezési keretek a multinukleáris típusú családokra is érvényesek. Kutatási kihívás viszont a mozaik-családszerkezet, a nukleáris családformától eltérő sajátosságok feltárása. A nukleáris családhoz képest határai nyitottak, szerepei és hatáskörei sokfélék lehetnek (Bognár – Telkes 1986, Neményi 2000, Mirnics – Terék 2019). A tagok egymáshoz való kapcsolódása a disszertációban bemutatott tipizálás sokszínűsége szerint is számos módszert és megközelítésmódot foglalhat magába. Leggyakoribb meghatározásaiként egyesek (többek között Satir 1999, Vörös – Kovács 2013, Ganong et al. 2021) hármas, míg mások (például Krähenbühl et al. 2007, Mirnics és mtsai 2020, Kocsor és mtsai 2022) ötös csoportosítást alkalmaznak – hazai és nemzetközi viszonylatban egyaránt (*1. ábra*). A hármas kategorizáció szerint a család lehet pótapás, pótanyás vagy összetett típusú (Satir 1999, Vörös – Kovács 2013, Czibere és mtsai 2022). Az ötös tipizálás alapján pedig – amelyben szintén megjelenik a pótapás, pótanyás és összetett típus – külön kategóriákat képviselnek a közös gyermekes, valamint a részidős mozaikcsaládok is (Krähenbühl et al. 2007, Eisingerné 2012, 2013, Rosta – Ádám 2014, Homoki 2019, Mirnics és mtsai 2020, Czibere és mtsai 2022, Kocsor és mtsai 2022). A disszertációban az ötös, tartalmában összetettebb típusokra fókuszáltnak kerülnek bemutatásra a kutatási eredmények.

A mozaikcsalád kiindulópontjának minden esetben a nukleáris család házastársainak/élettársainak válása/szétválása/özvegyülése nevezhető meg, melyet egy új párválasztás követ. A partnerszelekció érvényessége ekképpen, mint korábbi kutatások is kimutatták (Szilágyi 1980), nem vész el az első házasság vagy élettársi kapcsolat után. A válást követően pedig a szülő-gyermek kapcsolatok multilokálissá (Spéder 2014), binukleárisává válnak (Ahrns 1994 idézi Latta 2013). A mozaikcsaláddá válás folyamatában (tehát a sikeres

partnerszelekciót követően) a felek dönthetnek, kapcsolatukat újraraházasodással vagy új élettársi kapcsolattal folytatják. A Harcsa – Monostori szerzőpáros (2020) által publikált eredmények szerint (melyek az 1990-es, 2001-es és 2011-es census, valamint a 2016-os mikrocensus adatainak feldolgozását tartalmazzák) a mozaikcsaládban élők többsége (2016-ban 56 százalék) az élettársi kapcsolatot választotta.

Amikor a családrészek (biológiai szülő gyermekkel és pótszülő gyermekkel/gyermektelenül) sikeresen kapcsolódnak, előtérbe kerülnek a gyermekekre vonatkozó kérdéskörök, a család belső működésére vonatkozó speciális szokásrendek. A disszertáció elméleti keretében is bemutatom ezen, a gyermekekre irányuló kutatási eredményeket (Moon 2011, Latta 2013), a válásban való érintettségüket (és a válás hatását) (Smith 2008, Cartwright 2010). Továbbá külön fejezetben tárgyalom a mozaikcsaládok belső dinamikáját – a családtípus kezdeti nehézségeit, a tagok családon belüli szerepét és munkamegosztását, a mindennapokban kialakított szokásokat és hagyományokat, amelyek az egy egységbe tartozás érzését biztosítják.

A doktori értekezés négy főbb elméleti megközelítésmódot alkalmaz. Az interakcionista elméletek alapján bemutatásra kerültek a családi szerepekre és azok duplikálhatóságára (halmozódására), a családtagok közötti interakciókra vonatkozó tézisek (Burgess 1926 idézi Cseh-Szombathy 1979, Neményi 1988, Albert – Farkas – Leveleki 2002, Ambrus – Gergely 2009, Földházi 2008, 2018, Husz 2022). A fejlődésszemléletű megközelítések szerint a családi életciklusokat figyelembe véve, az értekezés a lineáris szakaszok átrendeződéseit (Carter – McGoldrick 1989, Goldenberg – Goldenberg 2008, Haley 1973 idézi Papp – Lovász 2004), a családi élet ciklikusságát mutatta be (Combrinck – Graham 1988 idézi Goldenberg – Goldenberg 2008). A strukturális-funkcionális elmélet alapján kitért a család mint társadalmi alrendszer vizsgálatára is – az elméletekben vázolt funkciók átértékelésére (azok meglétére, kiegészülésére vagy háttérbe szorulására) (Parsons 1955 idézi Földházi 2008, 2018, Cseh-Szombathy 1979, Ambrus – Gergely 2009, Czibere – Molnár 2015). A rendszerelmélet alapján a családi határok el- és összerosódása, a családok sajátos belső ismérvei váltak megfigyelhetővé a mozaikcsaládok életében (Kurimay é.n., Parsons 1971, Czibere – Molnár 2015, Bronfenbrenner 1979; 1994 idézi Koltói 2019, Molnár 2019).

A disszertáció kutatási adatbázisát a Magyar Tudományos Akadémia Mobilitási Kutatási Centrum Kiválósági Együttműködési Program keretében a Debreceni Egyetem Szociológia és Szociálpolitika Tanszékén zajló „*Mobilitás és immobilitás a vidéki terekben*” című kutatási program biztosította. A vizsgálat eredményeként 40 darab félig strukturált interjú készült (38 nővel és 2 férfival). Mivel a disszertáció célja a női tapasztalatok (szülői vagy pótszülői szerepkörök) megismerése volt, így a férfi interjúalanyok válaszai kiszűrésre

kerültek. A kutatócsoport adatbázisa továbbá tartalmazott 4 olyan narratívát is (3 nő és 1 férfi interjút), amelyben az interjúalanyok saját, gyermeki mozaik-tapasztalataikról számoltak be. A vizsgálati kritériumok szem előtt tartása érdekében viszont ezen interjúk sem kerültek elemzésre. Ekképpen a disszertáció 35, döntő többségben magasan iskolázott női narratíva elemzését tartalmazza.

A narratívák elemzése a 6. ábrán (*Az elemzés folyamata*) szemléltetett elemzési logika alapján történt – a mozaikcsalád kialakulásának bemutatására és életére fókuszáltnan. Az eredmények bemutatásának első szakaszában a mozaikcsaládot vizsgáltam (a válás feldolgozásának, a partnerszelekciós folyamatnak és a részcsaládok kapcsolódásának elemzésével). Ezt követte a mozaikcsaládok működéséhez kapcsolódó második szakasz – a családi funkciók átalakítására és a belső működési rend kialakítására vonatkozó eredményekkel.

A disszertáció kutatási eredményeként megállapítható, hogy a vizsgált mozaikcsaládok az ötös családszerkezeti típusoknak (*1. ábra*) megfelelően kategóriákba sorolhatók (Krähenbühl et al. 2007, Vörös – Kovács 2013, Kukucska 2020b). A tipizálás ugyanakkor bonyolult és egyben összetett feladat is – ahány mozaikcsalád, annyiféle családszerkezet, a személyes életútban bekövetkező eltérő életesemény. Ennek okaként az alanyokat sem lehetett a legtöbb esetben egyetlen tiszta mozaikcsalád-típusba bekegyszerűsíteni (Kukucska 2020b).

Az interjúk rögzítésének időpontjában 1 interjúalany élt *pótanyás*, 4 fő *pótapás*, 1 fő pedig *összetett* családformában. Kizárólag *részidős* családformában a szűrési kritériumok meghatározásának okán (a háztartásban nevelkedjen minimum 1 gyermek) egyik interjúalany sem élt. *Közös gyermekes pótanyás* családformában szintén nem élt egy alany sem, míg *közös gyermekes pótapás* típusban 8 fő és *közös gyermekes összetett* mozaikcsaládban 2 fő élt. A tiszta típusokba (tehát kizárólag 1 típusba) összesen 16 női interjú kategorizálható be. 19 további interjú a típusok átjárhatóságára mutat rá, melyek a mozaikcsaládban való élés színes és egyben összetett, egyetlen séma leírásával nem bemutatatható jellegzetességét erősítik (Kukucska 2022).

A multinukleáris családszerkezetben, akár csak a nukleáris típusú családokban, a család két fő személye, az apa és az anya szerepe a meghatározó (kiegészülve később a mozaikcsaláddá válás következtében a pótszülői körrel). Az anya és apa szerepek tehát a nem tipikusan konvencionális családokban is nélkülözhetetlen, és kiemelkedő elemek.

A mozaikcsaláddá válás miatt megnövekedett családtagok száma, a rokonsági keretek bővülése, a család integráló szerepe egyaránt vizsgálható – a szerepkörök (például pótszülői jogosultságok) meghatározásával, újradefiniálásával együtt. A család *rendszerként* való értelmezése tehát a mozaikcsaládokra is érvényes: a családi struktúra számos irányba mutató kapcsolattal telített (Robinson 1980, Bánlaky 2001, Ambrus – Gergely 2009, Buda 2013,

Eisingerné 2012, 2013). A család intézményként való értelmezése szerint pedig a családszerkezet hozzájárul az összetartozás érzésének megteremtéséhez, a tagok közötti kooperáció fenntartásához (Buda 1980, Ambrus – Gergely 2009)

Egy mozaikcsalád kialakulása és egyben működése is a kapott eredmények alapján akkor tekinthető megfelelőnek, ha a családi funkciókat, valamint az azokhoz társított feladatokat, szerepeket összehangoltan képesek kezelni a tagok. A családszerkezeti változások megítélése és a helyzettel való megbirkózás összefüggést mutathat a gyermeknevelési kérdésekkel is – attól függően, hogy az elméleti részben bemutatott szülő típusok (Weaver – Coleman 2010, Amato et al. 2011, Latta 2013, Pylyser et al. 2019) közül melyeket képviselnek az érintettek. Hiszen a típusok szerint az anyák mint gyermekeik védelmezői, kapuórként biztosíthatják a kereteket a pótszülők számára és mediátorként tevékenykedhetnek a családi egyensúly fenntartása érdekében. A multilokális/binukleáris családszerkezet (Latta 2013, Spéder 2014, Hornstra – Kalmijn 2020) fenntartása érdekében pedig a szülők az együttműködő, a párhuzamosan tevékenykedő és az egyedülálló szülők kategóriáit egyaránt képviselik.

Alapvetően a pótszülői szerepek kapcsán minden esetben fontos kitételként jelenik meg a gyermek életébe való bekapcsolódás időpontja (Lengyel 2000, Neményi 2000, Raley – Sweeney 2020). Amennyiben az új tag a kisgyermekkor idején lép be a családba, lehetősége van a gyermek életében való mélyebb részvételre (a mindennapi életébe való bekapcsolódásra) – más esetben viszont ennek a valószínűsége folyamatosan csökken, egyfajta távolság vagy semleges kapcsolat alakulhat ki közöttük.

A kutatás három központi kérdésre kereste a választ: 1) Hogyan tölti be a családi funkciókat a mozaikcsalád? 2) A mozaikcsalád hogyan alakítja ki az új családi dinamikát és a szerepeket: a családi, partnerkapcsolati és gyermeki szerepeket? 3) Hogyan rendeződnek át a szűkebb és tágabb rokonsági kapcsolatok a mozaikcsaládok kialakulását követően?

Az első kutatási kérdés – *Hogyan tölti be a családi funkciókat a mozaikcsalád?* – összefüggésében megállapítható, hogy a szakirodalmi feltárásban bemutatott családi funkciók (Minuchin 1974, Cseh-Szombathy 1979, Andorka 2006, Földházi 2008, Ambrus – Gergely 2009, Somlai 2013, Czibere – Molnár 2015, Nádasi 2016) a mozaik családszerkezetekben oly mértékben alakultak át, hogy egyes funkciók passzívok (mint például a termelési funkció) maradtak, míg mások kiemelt funkcióként működtek a családok életében. A termelési funkció például – reflektálva a korábbi kutatási eredményekre – a közös fogyasztás feltételeinek biztosítására redukálódott (Utasi 2002). A strukturális-funkcionális iskola teoretikusainak elméletei alapján továbbá a disszertáció figyelembe vette az egyes családtagok és a család egésze közötti viszonyrendszereket is (Földházi 2008, 2018).

A családi életciklusok szerint meghatározott lineáris életszakaszok átrendeződéseinek (azaz a mozaikcsalád életciklusainak szakaszossá válásának) következtében a gazdasági, a reprodukciós valamint a szocializációs funkciók kerültek előtérbe a multinukleáris családok életében (Cseh-Szombathy 1979, Andorka 2006, Ambrus – Gergely 2009, Czibere – Molnár 2015). A disszertációban bemutatott eredmények továbbá alátámasztják a fejlődésszemléletű elmélet problematikáját: az újrarázasodó gyermekes családok kategorizációs nehézségét a fejlődési modellekben (Cseh-Szombathy 1979, Andorka 2006).

A gazdasági funkciót a pénzgazdálkodás és döntéshozatali dinamikák vizsgálatával értelmeztem. A kutatásban résztvevő alanyok, pénzgazdálkodási mintáik alapján lehetnek a) közös pénzgazdálkodást alkalmazók; b) komplex döntéshozatalhoz vagy c) egyéni pénzgazdálkodáshoz ragaszkodók. Az eredmények szerint minél több területen valósul meg a családrészek „összeolvadása” (például az új társ és rokon hálózatának integráltsága által), annál inkább a közös pénzgazdálkodás és a közös döntéshozatal valósul meg. Az anyagi kérdéseket viszont az összetett családformákban az örökösödési kérdések vagy a tartásdíj fizetése jelentősen meghatározhatja, potenciális konfliktusforrásokká válhatnak.

A reprodukciós funkció a közös gyermek vállalásának kérdéskörével függ össze. A közös gyermekek pedig a mozaikcsaládok életének egy kevésbé kutatott jelenségére is rámutat, helyzetük speciális jellegére. A közös gyermekeknek a nukleáris családban felnevelkedett társaikkal szemben eltérő attitűdöket érdemes elsajátítani, alkalmazkodva például a testvérek rendszeres, szakaszos, vagy rendszertelen jelenlétéhez. Ennek megfelelően az apai és anyai féltestvérek közötti kapcsolatokat tekintve a disszertáció is alátámasztja a hazai és nemzetközi kutatások eredményét, miszerint az anyai féltestvérek közötti kapcsolat gyakoribb (Pollet 2007, Gyuris és mtsai 2020, Kocsor és mtsai 2022). A disszertáció összességében rámutat továbbá a testvérek közötti kapcsolatot befolyásoló tényezőkre is (12. ábra). A narratívák alapján három fő tényező körvonalazódott, melyek hatással lehetnek a vér szerinti, fél- és mostohatestvérek viszonyaira: 1) az életkor, 2) a családszerkezeti jelenlét és 3) a gyermekek eltérő személyiségei.

A szocializációs funkció a gyermeknevelési attitűdök és jogosultságok meghatározásával teljeseedik ki. A szocializációhoz kapcsolódó pszichés védelmet – a családszerkezetet is összetartó erőként meghatározott – közös események, például a közös étkezések, családi hagyományok, ünnepek biztosíthatják (Baxter et al. 1999, Hutchinson et al. 2007, Ganong et al. 2021). A mozaikcsaládokban tehát mind a szülők, mind a gyermekek pszichés jólléte akkor válik biztosítottá, ha az új multinukleáris családszerkezet teljes egészében elfogadottá válik a rokonok és érintett családtagok (szülő – pótszülő – gyermekek) körében is.

A második kutatási kérdésre vonatkozó eredményként – *A mozaikcsalád hogyan alakítja ki az új családi dinamikát és a szerepeket: a családi, partnerkapcsolati és gyermeki szerepeket?* – megállapítható, hogy a családi dinamikára számos tényező hatást gyakorolhat.

A családrészek összecsiszolódása kezdetben összefüggést mutat egyrészt a válás típusával (10. táblázat), mely a disszertáció alapján lehet: a) semleges (érzelemmentes); b) konfliktusmentes (a kiegyensúlyozott osztozkodást elősegítő); és c) konfliktusos válás (pereskedéssel is hátráltató). Másrészt a válást követően a lelki alkalmazkodás stratégiai céljával (Bognár – Telkes 1986) is kapcsolat figyelhető meg – mennyiben, hogyan és mikor tudta az egyén feldolgozni a válását.

Az új családi dinamikára hatással lehet a partnerszelekció összetett folyamata is (Berezkei 2012) – ki-kit választott az új párválasztása alkalmával, mi hatott az egyének döntéseire. Ekkor az egyéni választásokat befolyásoló tényezők:

- 1) az *ismerkedés helyszínei*, melyek azonosságot mutattak a Kalmijn-i házassági piacok meghatározásával (Kalmijn 1998, Földházi 2008, Szél 2008, Czibere – Molnár 2016). Döntő többségben ismerőseiken keresztül (azaz szocializációs közegükben) vagy munkahelyükön (iskolai végzettségüknek megfelelően) ismerkedtek az alanyok.
- 2) a *származási család véleményei*, amely vélemények tükrében az új kapcsolat működőképességéhez fel kell oldali a származási családban rögzült interakcióikat és kötődéseket (Bowen 1976, Weiszt 2015).
- 3) az *egyéni jellemzők* (mint az életkor, az iskolai végzettség vagy az egzisztenciális háttér).
- 4) az előző kapcsolatból levont *utólagos következtetések* (Fáber 2019).
- 5) az *új társ korábbi kapcsolati állapota* (volt-e házas, gyermeces vagy gyermektelen tagként kapcsolódik be az új családba).

A mozaikcsalád kialakulásához hozzájáruló párválasztás kapcsán összességében megállapítható, hogy az interjúalanyok körében a párkapcsolati homogámia azonosítható. Ekképpen igazoltta vált a felek közötti pszichoszociális hasonlóság fontossága: a lakóhelyi, egzisztenciális és iskolai végzettség dimenzióiban egyaránt a hasonlóságra törekedtek tudatosan vagy a narratívák alapján tudattalanul (Buda 2013). A korábbi, mozaikcsaládokra vonatkozó kutatási eredmények megállapításai, miszerint az elvált nők számára nehézséget jelent egy új párkapcsolat kialakítása (életkoruk és anyai szerepük miatt), nem vonatkoztatható a kutatásban résztvevő alanyokra. A megkérdezett nők döntő többsége a válásukat követő 1-2 éven belül új partnerkapcsolatot alakított ki. Az is bizonyítottá vált, hogy „második” (vagy többedik) alkalommal már reális elképzelések mentén kezdik el kapcsolataikat kialakítani (Cseh-Szombathy 1983).

A rendszerelméleti szempontokat követő családi határok el- és összerosódásának értékelése emocionális és szubjektív, a részcsaládok kapcsolódásakor pedig alapvetően meghatározó, hogy az új társ hogyan képes integrálódni az új családszerkezetbe. A pótszülő integráltságában a *beolvasd társ* szerepét vagy a *nehezen kapcsolódó szülő* szerepét töltheti be. Így a korábban is szülői szerepeket betöltő egyén könnyebben tud integrálódni az új családi egységbe.

A második kutatási kérdésre adott válaszként továbbá az is megállapítható, hogy az új családi dinamikát minden esetben a szülő-gyermek-pótszülő hármass kapcsolati rendszer határozza meg, kiegészülve a vér szerinti, de különélő szülővel (és annak esetlegesen új családjával), a rokoni és baráti hálózatokkal. A multinukleáris gyermeki és szülői szerepek meghatározása pedig egyrészt függ a gyermek életkorától (minél fiatalabb a gyermek a multinukleáris családdá válás idején, annál intenzívebben tud kapcsolódni az új szülői szerepet betöltő személyhez), másrészt pedig a pótszülő korábbi családi állapotától (attól függően, hogy gyermekesként vagy gyermektelenként kapcsolódott be a szülő-gyermek kapcsolatba, eltérő intenzitással képes részt venni a család életében).

A disszertációban négy fő dimenzió mentén történt a vizsgálódás a gyermeknevelési kérdéseket figyelembe véve is: a) a változó családi helyzet hatásainak, b) a nevelési jogosultságok, c) a pótszülővel kialakított kapcsolat, valamint d) a testvérek közötti viszonyrendszerek hatásainak és jellemzőinek figyelembevételével.

A mozaikcsaládok, akár csak a nukleáris családok alapvetően tradicionális nézeteket vallanak a háztartási munkamegosztás kapcsán (Csurgó – Kristóf 2012), nehézségeik viszont kettősek. Egyrészt a közös, családi munkamegosztás gyakorlása nehezebben alakul ki azon mozaikcsaládok körében, ahol az előző kapcsolatban az édesanya önmaga látott el minden feladatot. Másrészt azon új családtagok számára is nehézséget jelent az új típusú munkamegosztás elfogadása, akik korábban hajdonként/nőtlenként, gyermektelenként éltek (számukra ez szintén alkalmazkodás igényes lehet).

A zökkenőmentes válást követően kialakult mozaikcsaládok családi programjaikat is zavartalanabban képesek megtervezni, szemben azokkal a családokkal, ahol a volt társ igyekszik a tervezett programokat felülírni vagy meggátolni. Az ünnepek és családi hagyományok értékelése pedig minden esetben összefüggést mutat az egyén családban elfoglalt helyével és a mozaik családrészek közötti kapcsolatokkal. A harmonikusan együttműködő családrészek megoldás-orientáltak, míg a konfliktusban álló családrészek a szoros határidők betartására kényszerülnek. A kutatás által igazoltá vált a Durkheim-i (2003 [1912], Neulinger – Mitev 2017) megállapítás is, mivel a családi rítusok a családi egység és összetartozás biztosítói is. Ezzel párhuzamosan viszont ezek a családi ünnepek indikátorként jelezhetik a nyílt

mozaik családszerkezet problematikáját (Fischer 2005, Bognár – Telkes 1986). A nehézségek áthidalását a közös szokásrend kialakítása biztosíthatja.

Összegző eredményként megállapítható, hogy a multinukleáris családdá válás folyamata befolyásolhatja a gyermekek fejlődését, a szülőkhöz való kapcsolódását (például lojalitását), így a családi dinamika a család adaptációs képességének függvénye (Czibere – Molnár 2015): hogyan tudnak a részcsaládok együttműködni, hogyan alakítják ki a mozaikcsaládok a sajátos munkamegosztásukat vagy családi hagyományait, hogyan határozzák meg szerepeiket és miképpen képesek a családi együttélésekből fakadó nehézségeket kezelni.

A harmadik kutatási kérdés – *Hogyan rendeződnek át a szűkebb és tágabb rokonsági kapcsolatok a mozaikcsaládok kialakulását követően?* – kapcsán megállapítható, hogy a családi kapcsolatok rendszere szoros összefüggést mutat a család belső dinamikájával. A mozaikcsalád kapcsolatrendszere függ az új társ személyétől is – mennyiben tudott integrálódni a családrészhez, milyen az elfogadottsága – és a volt társ magatartásától szintén. Így például a rendszerelmélet szerint is meghatározott kölcsönös függés a kutatásban résztvevő alanyok narratívái alapján is alátámasztottá vált. A családtagok folyamatosan hatással vannak egymásra, a tagok életében bekövetkezett változások az egész család életére kihathatnak.

A rokonsági rendszerek értékelése (11. táblázat) mindig emocionális és szubjektív. Az egyéni gondolkodásmódok közös metszéspontja a gyermek. A családi kapcsolatok mozgatórugói lehetnek a nagyszülők is, akik véleményeikkel, viselkedéseikkel befolyásolhatják a családi kapcsolatok dinamikáját. Mind a vér szerinti, mind az új nagyszülők reagálhatnak befogadással és elfordulással egyaránt (7. ábra).

Összességében viszont a rokoni hálózat mellett a mozaikcsalád tagjainak társas kapcsolatai is átalakulnak (14. ábra). A rokoni hálózatra és a baráti társaságra egyaránt jellemző a „rég” elfordulása vagy fennmaradása és az „új” bekapcsolódása. Azaz az egyén karavánja – mint például mérete, összetétele – folyamatosan változó (Albert 2022, Czibere és mtsai 2022). A kutatás kitért a bizalmas kapcsolatok meghatározására is. Az eredmények alapján a pótszülős és összetett mozaikcsaládokban élő interjúalanyok egyaránt inkább bizalmasnak minősítették partnereiket, mintsem nem bizalmasnak (Czibere és mtsai 2022). Több esetben pedig a párok mellett a szülők (a Dunbar-i közeli barátok kategóriájába tartozó személyek), majd a barátok (a legjobb barátok csoportja) biztosítják a bizalmi háttérrel (Dunbar 2018 idézi Albert 2022, Windzio 2023).

A kutatás során vizsgáltam a mozaikcsaládban élés szubjektív megítélését, a családszerkezet előnyeit és hátrányait. A multinukleáris család a narratívák alapján, a benne résztvevő szülők és (a szülők válaszai alapján a) gyermekek számára pozitívumokat és

negatívumokat egyaránt biztosít. Negatívumként kiemelendő a nem egységes családkép – annak ellenére, hogy a mozaikcsaládokban is a családtagok interakciói összefüggésben állnak egymással. A családrészek közötti harc (a konfliktusos válasz eredményeként) mind a felnőttek, mind a gyermekek életét megnehezíthetik, és fokozhatják az eltérő élethelyzetek összeegyeztetésének nehézségeit (ki-hogyan vált a mozaikcsalád tagjává – például korábban gyermektelen hajadonként/nőtlenként élt vagy házasságban). Pozítívumokként viszont minden esetben kiemelésre került a felnőttek és gyermekek oldaláról is megfigyelhető nyitottság és erős alkalmazkodó képesség. A bővülő kapcsolati háló hozzájárulhat a gyermekek szélesebb látóköréhez (a világról és a benne zajló folyamatok komplexebb értékeléséhez). Továbbá a multinukleáris családdá válással megtörténik a kiegyensúlyozottság visszanyerése, amely a harmonikus együttélést biztosítja.

A disszertáció összegző eredményeként megállapítható, hogy a korábbi kapcsolatát „szép válással” (a semleges vagy konfliktusmentes válasz típusaival) felbontó, a reális elképzelései mentén sikeresen párt választó személy, aki gondolkodásmódjában gyermekközpontú és az új családrésszel is szoros kapcsolatot kialakító, kiegyensúlyozott mozaikcsaládi dinamikát képes kialakítani és működtetni.

## Felhasznált irodalom

- Adler, A. M. – Lenz, K. (2023a): Beyond standard families in advanced countries. In: Adler, A. M. – Lenz, K. (szerk.): *The Changing Faces of Families, Diverse Family Forms in Various Policy Contexts*, Routledge Studies in Family Sociology. Taylor & Francis Group, New York, 1–14. pp
- Adler, A. M. – Lenz, K. (2023b): Diversification in family forms in nine OECD countries – challenges for policy and research. In: Adler, A. M. – Lenz, K. (szerk.): *The Changing Faces of Families, Diverse Family Forms in Various Policy Contexts*, Routledge Studies in Family Sociology. Taylor & Francis Group, New York, 213–242. pp
- Adler, A. M. (2023): The complexities of family diversity in the contemporary US. In: Adler, A. M. – Lenz, K. (szerk.): *The Changing Faces of Families. Diverse Family Forms in Various Policy Contexts*. Routledge Studies in Family Sociology. Taylor & Francis Group, New York, 187–212. pp.
- Albert, F. – Dávid, B. (2015): Mikromilió integrációs megközelítésben. A személyes kapcsolatokra vonatkozó eddigi kutatási eredmények áttekintése. In: *socio.hu*, 2015/4, 1–11. oldal
- Albert, F. – Dávid, B. (2001): *Ha elszakad a háló... A hajléktalanság kapcsolathálózati megközelítésben*. Új Mandátum Kiadó, Budapest.
- Albert, F. – Dávid, B. (2016): A magyarországi kapcsolathálózati struktúrák jellemzői 2015-ben. In: *socio.hu*, 2016/3, 22–47. oldal
- Albert, F. (2022): *Emberi kapcsolatok. A személyes kapcsolathálózatok szociológiai szempontú elemzése*. Szociológiai Tudástár 1. A Debreceni Egyetem BTK Szociológia és Szociálpolitika Tanszékének sorozata. Debreceni Egyetemi Kiadó, Debrecen
- Albert, J. – Farkas, I. – Leveleki, M. (2002): *Szociológia*. Nyíregyháza, Möbius Print
- Amato, P. R. – Kane, J. B. – James, S. (2011): Reconsidering the 'good divorce'. In: *Family Relations*, 60 (5): 511–32. pp.
- Amato, P. R. (2010): Research on Divorce: Continuing Trends and New Developments. In: *Journal of Marriage and Family* 72, 650–666. pp.
- Ambrus, Z. – Gergely, O. (2009): *Családszociológia*. Scientia Kiadó, Kolozsvár
- Andorka, R. (1991): A házasságok társadalmi helyzete egymáshoz viszonyítva. In: Utasi, Á. (szerk.): *Társas kapcsolatok*. Budapest, Gondolat, 20–39. oldal
- Andorka, R. (2006): *Bevezetés a szociológiába*. Osiris Kiadó, Budapest
- Angelusz, R. – Tardos, R. (1991): *Társadalmak rejtett hálózata*. Magyar Közvéleménykutató Intézet, Budapest.

- Arditti, J. A. (1999): Rethinking Relationships between Divorced Mothers and Their Children: Capitalizing on Family Strengths. In: *Family Relations: An Interdisciplinary Journal of Applied Family Studies*, 48 (2), 109–119. pp.
- Babbie, Earl (2008): *A társadalomtudományi kutatás gyakorlata*. Balassi Kiadó, Budapest
- Bagdy, E. – Mirnics, Zs. (2008): Professzionális felkészülés a pár és család megismerésére. In: Bagdy, E. (szerk.): *Pár- és családi kapcsolatok vizsgálata*, Digitális tankönyv.
- Bahn, G. H. – Hong, M. (2019): Shift from Wicked Stepmother to Stepmother in Eastern and Western Fairy Tales. In: *Psychiatry Investig* 2019, 16 (11), Korean Neuropsychiatric Association, 836–842. pp.
- Banai, I. (2015): *A nevelés színterei, avagy szocializáció családon innen és családon túl*. Budapesti Gazdasági Főiskola Kereskedelmi, Vendéglátóipari és Idegenforgalmi Kar, Szakdolgozat, <http://dolgozattar.repositorium.uni-bge.hu/4785/1/Szakdolgozat-Szocializ%C3%A1ci%C3%B3%20v%C3%A9gleges.pdf> Utolsó letöltés: 2020. november 3.
- Bánlaky, P. (2001): *Családszociológia*. Wesley János Lelkészképző Főiskola, Budapest
- Bánlaky, P. (2006): A család belső működése. A családon belüli kapcsolatok dinamikája. In: Czibere, I. (szerk.): *Családszociológia. Szöveggyűjtemény (oktatási segédanyag)*, Debrecen, 38–61. oldal
- Barzó, T. (2019): A különélő szülő kapcsolattartási jogát ellehetetlenítő szülői magatartás polgári jogi és büntetőjogi jogkövetkezményei. In: *Miskolci Jogi Szemle*, 14. évfolyam, 2. különszám, 1. kötet, 83–94. oldal
- Baxter, L. A. – Braithwaite, D. O. – Nicholson, J. H. (1999): Turning Points in the Development of Blended Families. In: *Journal of Social and Personal Relationships* 16 (3): 291–314. pp.
- Bereczkei, T. (2012): *Rejtett indítékok a párkapcsolatban. Vonzalom, párválasztás, szexualitás*. Kulcslyuk Kiadó, Budapest.
- Berger, R. (2000): Remarried families of 2000: Definitions, Descriptions, and Interventions. In: Nichols, W. C. (szerk.): *Handbook of family development and intervention*. Wiley Press, New York, 371–390. pp.
- Bernardi, L. – Mortelmans, D. – Larenza, O. (2018): Changing lone parents, changing life courses. In: Bernardi, L. – Mortelmans, D. (ed.): *Lone Parenthood in the Life Course*. 1–28. pp.
- Blossfeld, H. P. – Timm, A. (2003): Educational systems as marriage markets in modern societies: A conceptual framework. In: Blossfeld, H. P. – Timm, A. (eds.): *Who marries*

- whom? *Educational systems as marriage markets in modern societies*. Dordrecht, NL: Kluwer Academic Publishers, 1–18. pp.
- Bódai, D. (2019): A családtörténet-kutatás új útjain. In: *Világtörténet*, 9. (41.) évfolyam, 2019. 3. 485–487. oldal
- Bogár, Zs. (2017): *Mozaik a családom. Kérdések, történetek, megoldások*. Mozaikcsalád Alapítvány, Budapest
- Bogár, Zs. (2021): Átláthatatlan káosz helyett harmonikusan összerakott egész – A mozaikcsaládok. In: Bátki, A. – M. Ribiczey, N. (szerk.): *Családhatózó. A sokszínűség pszichológiája*. Open Books, Budapest. 97–122. oldal
- Bognár, G. – Telkes, J. (1986): *A válás lélektana*. Közgazdasági és Jogi Könyvkiadó, Budapest.
- Bourdieu, P. (1999): Gazdasági tőke, kulturális tőke, társadalmi tőke. In: Angelusz, R. (szerk.) (1999): *A társadalmi rétegződés komponensei. Válogatott tanulmányok*. Új Mandátum Könyvkiadó, Budapest, 156–177. oldal
- Bourdieu, P. (2000): *Férfiuralom*. Napvilág Kiadó, Budapest
- Bowen, M. (1976): Theory in the practice of psychotherapy. In: Guerin, P.J. Jr. (szerk.): *Family therapy: Theory and practice*. Gardner Press, New York, 42–90. pp.
- Bronfenbrenner, U. (1979): *The Ecology of Human Development: Experiments by Nature and Design*. Harvard University Press, Cambridge
- Brown, S. L. – Manning, W. D. – Stykes, J. B. (2015): Family Structure and Child Well-Being: Integrating Family Complexity. In: *Journal of Marriage and Family*, 2015 Feb; Vol. 77 (1): 177–190. pp.
- Buda, B. – Szilágyi, V. (1988): *Párválasztás. A partnerkapcsolatok pszichológiája*. Gondolat Kiadó, Budapest
- Buda, B. (1980): Párválasztás és házasságkötés. In: Szilágyi Vilmos (szerk.): *A családi élet mai problémái – ahogyan hazai szakértőink látják*. Tankönyvkiadó, Budapest, 75–82. oldal
- Buda, B. (2013): A házasság és a család mai problémái – a társadalomlélektan szempontjából. In: *Kapocs*, XII. évf. 3. szám (57), 2–13. oldal
- Bukodi, E. (2000): A házassági homogámia és heterogámia időbeli változása. In: *Statisztikai Szemle*, 79. évfolyam 2000. 2. szám, Statisztikai elemzések
- Bukodi, E. (2002): *Házasság – élettársi kapcsolat – válás: társadalmi meghatározottságok. Életmód – időmérleg*. Budapest, Központi Statisztikai Hivatal
- Bukodi, E. (2004): *Ki, mikor, kivel (nem) házasodik? Párválasztás Magyarországon*. Századvég Kiadó, Andorka Rudolf Társadalomtudományi Társaság, Budapest
- Carr, A. (2006): *Family therapy: Concepts, Process and Practice*. Wiley Series in Clinical Psychology, University College Dublin and Clanwilliam Institute Dublin, Ireland

- Carter, B. – Mc Goldrick, M. (1989): Overview: The Changing Family Life Cycle – a framework for family therapy. In: Carter, B., Mc. Goldrick, M. : *The Changing Family Life Cycle*. Allyn and Bacon, Boston
- Cartwright, C. (2010): Preparing to repartner and live in a stepfamily: An exploratory investigation. In: *Journal of Family Studies* 16: 237–250. pp.
- Coleman, M. – Ganong, L. – Russel, L. T. (2013): Resilience in stepfamilies. In: Beaver, D. S.: *Handbook of family resilience*. NY: Springer, New York, 85–103. pp.
- Coleman, M. – Ganong, L. (1997): Stepfamilies from the stepfamily perspective. In: *Marriage & Family Review*, 26 (1-2), 107–121. pp.
- Czédliné Bárkányi, É. (2011): A család múltja és jelene. In: *Kultúra és Közösség* 2011, 2 (4), 99–104. oldal
- Czibere, I. – Huszti, É. – Juhászné, F. Zs. – Kukucska, Zs. – Molnár, É. – Nemes-Zámbó, G. (2022): Bizalom és konfliktus. A mozaikcsaládban élő nők mindennapi konfliktusai a párkapcsolati bizalom összefüggéseiben. In: *Esély*, Vol. 33. No. 2. 83–103. oldal
- Czibere, I. – Molnár, É. (2015): „... nem a kortárs családi lét múltó aberrációja” Családdefiníciók és családelméletek az angolszász szociológiai irodalomban. In: *Metszetek*, 2015/4/2: 19–53. oldal
- Czibere, I. – Molnár, É. (2016): Mélyszegénységben élő fiatal nők munkaerőpiaci és párválasztási perspektívái elzáródott vidéki térben. Egy 55 magyar–román határ menti zsákfalú esete. In: *Erdélyi Társadalom*. 14. évfolyam, 1. szám, 165–190. oldal
- Czibere, I. (2020): A családstruktúra jellemző típusai a mai magyar társadalomban. In: *Kultúra, Közösség és Társadalom. Tanulmányok Tibori Tímea tiszteletére*. Társadalomtudományi Kutatóközpont – Magyar Szociológiai Társaság, Budapest, 160–178. oldal
- Cseh-Szombathy, L. (1978): *A változó család*. Kossuth Kiadó, Budapest
- Cseh-Szombathy, L. (1979): *Családszociológiai problémák és módszerek*. Gondolat Kiadó, Budapest
- Cseh-Szombathy, L. (1980): Fiatal házások elképzelései házasságukról. In: Szilágyi Vilmos (szerk.): *A családi élet mai problémái – ahogyan hazai szakértőink látják*. Tankönyvkiadó, Budapest, 94–98. oldal
- Cseh-Szombathy, L. (1983): *A mai magyar család*. Magyar Nők Országos Tanácsa Művelődési Minisztérium, Budapest
- Cseh-Szombathy, L. (1985): *A házastársi konfliktusok szociológiája*. Gondolat, Budapest
- Csizmadia, R. (2011): A családkutatások megjelenítése a családi életre nevelésben a Circumplex Modell alapján. Adaptáció, kohézió és kommunikáció az iskolai nevelésben. In: *Új Pedagógiai Szemle* 2011/1–5, Családi életre nevelés az iskolában, 193–205. oldal

- Csurgó, B. – Kristóf, L. (2012): Csak papír? Családi állapot és értékrend. In: Messing, V. – Ságvári, B. (szerk.): *Közösségi viszonyulásaink. A családdal, az állammal és a gazdasággal kapcsolatos társadalmi attitűdök, értékek európai összehasonlításban*. MTA Társadalomtudományi Kutatóközpont, Szociológiai Intézet, 30–53. oldal
- Dallos, R. – Procter, H. (1990): A családi folyamatok interakcionális szemlélete. In: Bíró, S. – Komlósi, P. (szerk.): *Családterápiás olvasókönyv*. Animula Kiadó, Budapest
- Dávid, B. – Albert, F. – Huszti, É. (2020): Kapcsolati tőke és földrajzi mobilitás. In: Kovách, I. (szerk.): *Mobilitás és integráció a magyar társadalomban*. Társadalomtudományi Kutatóközpont, Argumentum Kiadó, Budapest, 163–192. oldal
- Dávid, B. – Huszti, É. – Lukács, Á. (2016): A társas kapcsolatok jelentősége a társadalmi integrációban. In: Dr. Kósa, Zs. (szerk.): *Helyzetkép a magyarországi romákról*. Debreceni Egyetemi Kiadó, Debrecen, 67–86. oldal
- Dermott, E. – Fowler, T. (2020): What Is a Family and Why Does It Matter? In: *Social Sciences*, 2020, 9, 83, 1–11. pp.
- Drabancz, Á. – Berde, É. (2022): Fenntartható-e a jelenlegi magyarországi népességszám a megváltozott gyermekvállalási preferenciák mellett? In: *Multidiszciplináris kihívások – Sokszerű válaszok. Gazdálkodás- és Szervezéstudományi Folyóirat*, 2022/2, 35–58. oldal
- Dupcsik, Cs. – Tóth, O. (2014): Family Systems and Family Values in Twenty-First-Century Hungary. In: Rajkai, Zs. (szerk.): *Family and Social Change in Socialist and Post-Socialist Societies*. Leiden – Boston, Brill, 210–249. pp.
- Durkheim, E. (2003 [1912]): *A vallási élet elemi formái*. L'Harmattan Kiadó, Budapest.
- Eisingerné Balassa, B. (2012): *Édesem vagy mostohák? Vásárlási döntések a mozaikcsaládokban*. Széchenyi István Egyetem Regionális és Gazdaságtudományi Doktori Iskola, Doktori értekezés-tervezet, Győr
- Eisingerné Balassa, B. (2013): Családtipológiai vizsgálatok a mozaikcsaládok vásárlási döntései folyamatainak keresztül. In: Király Éva (2013): *„Kiterjesztett” marketing: konferenciakötet*, 49–64. oldal
- Engler, Á. – Pári, A. (2021): Párkapcsolat és családalapítás In: Székely Levente (szerk.): *Magyar Fiatalok a koronavírus-járvány idején: Tanulmánykötet a Magyar Ifjúság Kutatás 2020 eredményeiről*. Enigma 2001 Kiadó és Médiaszolgáltató Kft., Budapest, 87–112. oldal
- Engler, Á. (2017): *A család mint erőforrás*. Gondolat Kiadó, Budapest
- Engler, Á. 2018: Párkapcsolati elköteleződések és családalapítási szándékok. In: Engler, Á.. (szerk.): *Család és karrier. Egyetemi hallgatók jövőtervei*. Debrecen, Debreceni Egyetem Felsőoktatási Kutató és Fejlesztő Központ, 12–41. oldal

- Erát, D. – Huszár, Á. – Füzér, K. (2022): Társadalmi mobilitás és partnerszelekció. In: Kolosi, T. – Szelényi, I. – Tóth, I. Gy. (szerk.): *Társadalmi Riport 2022*, TÁRKI, Budapest, 193–205. oldal
- Erát, D. (2022): Párválasztási szokások Magyarországon. A homogámia és heterogámia alakulása 1980 és 2016 között. In: Kolosi, T. – Szelényi, I. – Tóth, I. Gy. (szerk.): *Társadalmi Riport 2022*, TÁRKI, Budapest, 119–136. oldal
- Erdélyi, G. (2019) (szerk.): *Érzelmek és mostohák. Mozaikcsaládok a régi Magyarországon (1500–1850)*. Magyar Történelmi Emlékek, Értekezések, Magyar Családtörténetek: Tanulmányok 4. MTA Bölcsészettudományi Kutatóközpont, Történettudományi Intézet, Budapest.
- Esping-Andersen, G. – Billary, F. C. (2015): Re-theorizing Family Demographics. In: *Population and Development Review*, 41/1, 1–31. pp.
- Fáber, Á. (2019): Az autotelikus párkapcsolat és a gyermekvállalás mint „metaprojekt”. In: *Replika* 2019 (110): 95–133. oldal
- Farkas, A. (1974): A tekintély új formái a családban. In: *Vigilia*, XXXIX. évfolyam, 1974/8: 505–509. oldal
- Feuer, M. (2019) (szerk.): *A családsegítés elmélete és gyakorlata*. In: Akadémiai Kiadó, Budapest
- Fischer, E. (2005): *Modern mostohák. A páromnak gyereke van*. Saxum Kiadó, Budapest
- Földházi, E. (2008): *Az első házasságkötés után. A párkapcsolatok dinamikája, egyszülős családok kialakulása és megszűnése Magyarországon a 20. század második felében*. Budapest Corvinus Egyetem Szociológia és Társadalompolitika Intézet, Ph.D. értekezés
- Földházi, E. (2018): *Hun házasodunk, hun meg elválunk – Párkapcsolatok megszűnése és új kapcsolatok kialakulása*. L'Harmattan Könyvkiadó Kft, Budapest
- Frejka, T. – Sobotka, T. – Hoem, J. M. – Toulemon, L. (2008) (szerk.): Childbearing trends and policies in Europe. In: *Demographic Research, Special Collection*, Vol. 19, 5–14. pp
- Ganong, L. – Sanner, C. – Berkley, S. – Coleman, M. (2021): Effective coparenting in stepfamilies: Empirical evidence of what works. In: *Family Relationship* 71 (3), *Interdisciplinary Journal of Applied Family Science*, 1–17. pp.
- Ganong, L. H. – Coleman, M. – Jamison, T. (2011): Patterns of stepchild–stepparent relationship development. In: *Journal of Marriage and Family*, 73, (2): 396–413. pp.
- Ganong, L. H. – Coleman, M. – Sanner, C. – Berkley, S. (2022): Effective stepparenting in stepfamilies: Empirical evidence about what works. In: *Family Relations*, 71, 918–934. pp.
- Ganong, L. H. – Coleman, M. (2012): *Stepfamily relationships*. New York: Springer Verlag.

- Ganong, L. H. – Sanner, C. (2023): Stepfamily Roles, Relationships, and Dynamics: A Review of Stepfamily Typologies. In: *Journal of Child and Family Studies*, 32: 3581–3600. pp.
- Garber, B. D. (2014): The chameleon child: Children as actors in the high conflict divorce drama. In: *Journal of Child Custody: Research, Issues, and Practices*, 11 (1), 25–40. pp.
- Garcia, A-L. (2023): The (in)visibility of French family diversity. In: Adler, M. A. – Lenz, K. (szerk.): *The Changing Faces of Families. Diverse Family Forms in Various Policy Contexts*. Routledge Studies in Family Sociology. Taylor & Francis Group, New York, 39–56. pp.
- Gath, M. (2016): *Identifying stepfamilies in longitudinal data*. Statistics New Zealand Working Paper No 16-01. New Zealand Government
- Gerő, M. – Hajdu, G. (2015): Az egyéni kapcsolathálók nagysága, heterogenitása és a társadalmi integráció Magyarországon. In: *socio.hu*, 4, 12–33. oldal
- Glaschke, S. (2013): *A patchwork család. Segítség a békés együttéléshez*. Saxum Kiadó, Budapest
- Goldenberg, H. – Goldenberg, I. (2008): *Áttekintés a családról. Három kötetben*. Animula Kiadó, Budapest
- Goldstein, J. – Freud, A. – Solnit, A. J. (1973): *Beyond the Best Interest of the Child*. Free Press, New York.
- Granovetter, M. (1973): The Strength of Weak Ties. In: *American Journal of Sociology*, 6, 1360 – 1380. pp.
- Granovetter, M. (1991): A gyenge kötések ereje: A hálózatelmélet felülvizsgálata. In: Angelusz, R. – Tardos, R. (szerk.): *Társadalmak rejtett hálózata*. Magyar Közvéleménykutató Intézet, Budapest, 371–400. oldal
- Gregor, A. – Kukucska, Zs. – Oláh, E. (2021a): A kapcsolatintenzitás, a kapcsolattartás gyakorisága és a kapcsolatstruktúra jellemzői 2006-ban és 2015-ben Magyarországon. In: *Metszetek*, Vol. 10. No. 4. 102–138. oldal
- Gregor, A. – Kukucska, Zs. – Oláh, E. (2021b): Kapcsolatok sűrűjében?: Rokoni és baráti kapcsolatok, személyes és távkapcsolatok Magyarországon 2015-ben. In: *Metszetek*, Vol. 10. No. 4. 65–101. oldal
- Gyuris, P. – Kozma, L. – Kisander, Zs. – Láng, A. – Ferencz, T. – Kocsor, F. (2020): Sibling Relations in Patchwork Families: Co-residence Is More Influential Than Genetic Relatedness. In: *Frontiers in Psychology*, Vol. 11, 1–11. pp.
- Hantrais, L. – Brannen, J. – Bennett, F. (2020): Family change, intergenerational relations and policy implications. In: *Contemporary Social Science*, Vol. 15. No. 3, 275–290. pp.

- Harcsa, I. (2014): A családformák változásának trendjei és azok értelmezése – a pluralizáció színe és fonákja. In: *Kapocs*, XIII. évf. 4. szám (63), 2–13. oldal
- Harcsa, I. – Monostori, J. (2017): A háztartás- és családszerkezeti változások hosszú távú trendjei Magyarországon európai kontextusban: teóriák, tévképzetek, tények. In: *Demográfia*, 2017. 60. évf. 4. szám, 299–332. oldal
- Harcsa, I. – Monostori, J. (2018): A háztartásszerkezet és az iskolai végzettség összefüggései. In: Kolosi, T. – Tóth, I. Gy. (szerk.): *Társadalmi riport 2018*, Budapest, 1–16. oldal
- Harcsa, I. – Monostori, J. (2020): A mozaikcsaládok. In: *socio.hu*, 2020/2, 1–26. oldal
- Hartmann, M. – Honneth, A. (2007): A kapitalizmus paradoxonjai In: *Replika*, 59. szám, 117 – 133. oldal
- Hegedűs, J. (2006): *Család, gyermek, társadalom. A gyakorlati pedagógia néhány alapkérdése*, 5. kötet. Bölcsész konzorcium, ELTE PPK Neveléstudományi Intézet
- Heintz-Martin, V. – Brehm, U. (2023): *Stepfamily Instability in Germany*. Federal Institute for Population Research, BiB Working Paper 4/2023, Germany.
- Helgertz, J. – Tegunimataka, A. (2024): Stepfamily formation and the educational outcomes of children in Sweden. In: *Journal of Marriage and Family* 86 (1), 72 – 94. pp.
- Homoki, A. (2019) (szerk.): *Mentálhigiénés családkonzulens tankönyv*. Gál Ferenc Főiskola Egészség- és Szociális Tudományi Kar, Gyula.
- Hornstra, M. – Kalmijn, M. (2020): Fatherhood in Complex Families: Ties between Adult Children, Biological Fathers, and Stepfathers. In: *Journal of Marriage and Family* 2020, 1–18. pp.
- Horváth-Szabó, K. (2014): Változó világ – változó családok. Kihívások és megoldások. In: *Vigilia* 2014, 79. évfolyam, 5. szám, 322–331. oldal
- Howden, M. (2007): *Stepfamilies: Understanding and responding effectively*. Australian Institute of Family Studies, Melbourne
- Husz, I. (szerk.) (2022): *Mi a család? Tanulmányok a család fogalmáról a jelenkori Magyarországon*. Akadémiai Kiadó – Társadalomtudományi Kutatóközpont, Budapest.
- Huszár, Á. (2015) (szerk.): *2011. évi népszámlálás, 15. A társadalom rétegződése*. KSH, Budapest, [https://www.ksh.hu/docs/hun/xftp/idoszaki/nepsz2011/nepsz\\_15\\_2011.pdf](https://www.ksh.hu/docs/hun/xftp/idoszaki/nepsz2011/nepsz_15_2011.pdf)  
Utolsó letöltés: 2022. május 20.
- Huszi, É. (2014): A negyedik út. Az egocentrikus kapcsolati háló vizsgálata a „Network napló” módszer alkalmazásával. In: *socio.hu* 2014/3, 70 – 99. oldal
- Huszi, É. (2015a): *Megismer-hetem: a személyes kapcsolathálózat feltárásának új formája – kapcsolati napló*. Debreceni Egyetemi Kiadó, Debrecen.

- Husztai, É. (2015b): Mondd meg, kikkel töltöd az idődet, s megmondom ki vagy. A társas támogatást nyújtó személyes kapcsolati háló néhány jellemzője és működése a Nyíregyházi járásban. In: *Acta MedSoc* Vol. 6. No. 18–19. 121–145. oldal
- Husztai, É. (2018): Társas kapcsolatok Nyíregyházán 2008-2018. In: *Acta Medicinae et Sociologica* (2018) Vol. 9. No. 27. 110–124. oldal
- Husztai, É. (2022): Kapcsolati mozaikok. Kapcsolathálózati mintázat mozaikcsaládokban. In: *Kultúra és Közösség*, V. folyam XIII. évfolyam, 2022/1. szám, 83–95. oldal, Budapest
- Hutchinson, S. L. – Afifi, T. – Krause, S. (2007): The family that plays together fares better: Examining the contribution of shared family time to family resilience following divorce. In: *Journal of Divorce & Remarriage*, 46 (3/4), 21–48. pp.
- Jakobiné, G. R. (2022): *Válásmegélés, válságfeldolgozás mintázatai napjainkban*. Pécsi Tudományegyetem Bölcsészettudományi Kar Demográfia és Szociológia Doktori Iskola. Doktori értekezés, <https://pea.lib.pte.hu/bitstream/handle/pea/34488/jakobine-gorgoy-rita-phd-2022.pdf?sequence=1&isAllowed=y> Utolsó letöltés: 2023. augusztus 29.
- Jensen, A. M. (2009): Pluralization of Family Forms In: Qvortrup, J. – Corsaro, W. A. – Honig, M-S. (eds): *The Palgrave Handbook of Childhood Studies*. Palgrave Macmillan, London, 140–155. pp.
- Jensen, T. M. – Howard, O. M. (2015): Perceived Stepparent – Child Relationship Quality: A Systematic Review of Stepchildren’s Perspectives. In: *Marriage & Family Review*, Vol. 51. 99–153. pp.
- Jensen, T. M. et al. (2018): Stepfamily Relationship Quality and Children’s Internalizing and Externalizing Problems. In: *Family Process*, Vol. 57 (2): 477–495. pp.
- Kalmijn, M. (1994): Assortative mating by cultural and economic occupational status. In: *American Journal of Sociology*, 100, 422–452. pp.
- Kalmijn, M. (1998): Intermarriage and Homogamy: Causes, Patterns, Trends. In: *Annual Review of Sociology*, 24: 395–421. pp
- Kapitány, B. – Murinkó, L. (2020): Párkapcsolati változások, termékenységi trendek. In: Kolosi, T. – Szelényi, I. – Tóth, I. Gy. (szerk.): *Társadalmi Riport 2020*. Budapest. 146–170. oldal
- Kapitány, B. (szerk.) (2015): *Demográfiai Fogalomtár*. KSH Népeségtudományi Kutatóintézet, Budapest <http://demografia.hu/hu/letoltes/fogalomtar/pdf/csalad.pdf> Utolsó letöltés: 2020. november 17.
- King, V. – Amato, P. R. – Lindstrom, R. (2015): Stepparent – Adolescent Relationship Quality During the First Year of Transitioning to a Stepfamily. In: *Journal of Marriage and Family*, 77 (5): 1179–1189. pp.

- King, V. – Lindstrom, R. (2016): Continuity and Change in Stepfather–Stepchild Closeness Between Adolescence and Early Adulthood. In: *Journal of Marriage and Family*, 78 (3), 730–743. pp.
- King, V. – Thorsen, M. L. – Amato, P. R. (2014): Factors Associated with Positive Relationships between Stepfathers and Adolescent Stepchildren. In: *Social Science Research*, 47: 19–29. pp.
- Kiss, Zs. V. (2018): Utazó munkahelyek. Tehergépjármű-vezetők munka-magánélet egyensúlya. In: Nagy, B. – Géring, Zs. – Király, G. (szerk.): *Dilemmák és stratégiák a család és munka összehangolásában*, L'Harmattan Kiadó, Budapest, 381–403. oldal
- Kocsor, F. – Láng, A. – Babós, A. – Gyuris, P. (2022): A genetikai rokonság és a szülői kapcsolati minőség hatása a testvérkapcsolatokra. In: *Magyar Pszichológiai Szemle* 77, 3, 341–359. oldal
- Koltói, L. (2019): *Pedagógiai pszichológia jegyzet óvodapedagógusoknak*. Készült a „Mentor(h)áló 2.0 Program” TÁMOP-4.1.2.B.2-13/1-2013-0008 projekt keretében. [http://www.jgypk.hu/mentorhalo/tananyag/Pedagogiai\\_pszichologia\\_jegyzet\\_vodapedagogusoknak/index.html](http://www.jgypk.hu/mentorhalo/tananyag/Pedagogiai_pszichologia_jegyzet_vodapedagogusoknak/index.html) Utolsó letöltés: 2021. január 4.
- Komlósi, P. (1997): A család támogató és károsító hatásai a családtagok lelki egészségére. A család helyzete a társadalomban. In: Gerevich, J. (szerk.): *Közösségi mentálhigiénié*. Animula Kiadó, Budapest, 13–34. oldal
- Korpics, M. (2016): Család – érték – közvetítés. A vallási közösségek érték közvetítő szerepe a késő-modern társadalmakban. In: Barna, G. – Kiss, E. (szerk.): *A házasság és a család: A család egykor és ma 2*. SZTE BTK Néprajzi és Kulturális Antropológiai Tanszék, Szeged, 155–167. oldal
- Kozáry, A. (2005): Toborzás a rendőrségen: a nők tiszti és tiszthelyettesi képzése, 1947-1953. In: Palasik, M. – Sipos, B. (szerk.): *Házastárs? Munkatárs? Vetélytárs? A női szerepek változása a 20. századi Magyarországon*. Napvilág Kiadó, Budapest
- Krähenbühl, V. et al. (2007): *Mozaikcsaládok. Szerkezet, fejlődés, kezelés*. Animula Kiadó, Budapest
- KSH (2011): *Magyar statisztikai évkönyv, 2010*. Budapest, [https://www.ksh.hu/docs/hun/xftp/idoszaki/evkonyv/stat2010\\_nograf.pdf](https://www.ksh.hu/docs/hun/xftp/idoszaki/evkonyv/stat2010_nograf.pdf) Utolsó letöltés: 2021. május 20.
- KSH (2022): *22.1.16. Házasságkötések főbb mutatói*. [https://www.ksh.hu/stadat\\_files/nep/hu/nep0016.html](https://www.ksh.hu/stadat_files/nep/hu/nep0016.html) Utolsó letöltés: 2022. november 27.

- Kukucska, Zs. (2019): Párválasztást befolyásoló tényezők az egyetemista nők körében. In: *Metszetek*, Vol. 8. No. 1, 136–158. oldal
- Kukucska, Zs. (2020a): Partnerszelekciós habitusok a vidéki egyetemisták körében. In: Dobi, E. (szerk.): *Juvenilia VIII. Debreceni bölcsész diákkörösök antológiája*. Printart-Press, Debrecen, 124 – 141. oldal
- Kukucska, Zs. (2020b): Élet a mozaikcsaládban – előnyök és hátrányok. In: Dr. Koncz, I. – Szova, I. (szerk.): *A 17 éves PEME XX. (E/2.) PhD – On-line Konferenciájának előadásai*. I. kötet, Elektronikus könyv. Professzorok az Európai Magyarországiért Egyesület, Budapest, 124–135. oldal
- Kukucska, Zs. (2022): „Szólíthatlak apának?” – Szerepek és családszerkezetek a mozaikcsaládokban. In: *Kultúra és Közösség*, V. folyam XIII. évfolyam, 2022/1. szám, 109–120. oldal, Budapest
- Kurimay, T. (é.n.): *A család rendszerelméleti megközelítése*. <http://www.magypaxromana.hu/kiadvanyok/csalad/kurimay.htm> Utolsó letöltés: 2020. április 19.
- Latta, N. (2013): *Az én gyerekem, a te gyereked, a mi gyerekünök. Túlélőkalauz mozaikcsaládoknak*. Lettero Kiadó, Budapest
- Lazányi, K. R., Dr. (2010): A társas támogatás szerepe és jelentősége a felsőoktatásban a diákszervezeti tagság kapcsán. In: Nagy, I. Z. (szerk.): *Vállalkozásfejlesztés a XXI. században: tanulmánykötet*. Óbudai Egyetem, Keleti Károly Gazdasági Kar, Budapest, 155–170. oldal
- Leake, V. S. (2007): Personal, familial, and systematic factors associated with family belonging for stepfamily adolescents. In: *Journal of Divorce & Remarriage*, 47: 135–155. pp.
- Lengyel, Zs. (2000): Miért válunk, miként válunk? In: Schadt, M. (szerk.): *Családszociológia. Szöveggyűjtemény*. Comenius Bt., Pécs, 210–222. oldal
- Letiecq, B. L. (2019): Surfacing family privilege and supremacy in family science: Toward justice for all. In: *Journal of Family Theory & Review*, 11 (3): 398–411. pp.
- Levin, I. – Trost, J. (1992): Understanding the Concept of Family. In: *Family Relations*, Vol. 41, No. 3., 348–351. pp
- Lórinicz, L. (2006): A vonzás szabályai – Hogyan választanak társat az emberek? BCE Szociológiai és Társadalompolitikai Intézet. In: *Szociológiai Szemle* 2006/2, 96–110. oldal
- Maag-Wigand, K. (2005): Stress factors of the blended family. In: *Family Court Review* 19 (1): 37-39. pp.

- Makay, Zs. – Szabó, L. (2018): Válás. In: Monostori, J. – Óri, P. – Spéder, Zs. (szerk.): *Demográfiai Portré 2018. Jelentés a magyar népesség helyzetéről*. KSH Népeségtudományi Kutatóintézet, Budapest, 29–45. oldal
- Makay, Zs.– Spéder, Zs. (2018): Apaság: A férfiak gyermekvállalása és családi szerepei. In: Monostori, J. – Óri, P. – Spéder, Zs. (szerk.): *Demográfiai Portré 2018. Jelentés a magyar népesség helyzetéről*. KSH Népeségtudományi Kutatóintézet, Budapest, 65–82. oldal
- Máté-Tóth, A. (2016): A polgári család vége? Társadalomtudományi és egyházi összefüggések. In: Barna, G. – Kiss, E. (szerk.): *A házasság és a család*. MTA-SZTE Vallási Kultúrakutató csoport, Szeged, 9–24. oldal
- Messing, V. – Ságvári, B. (2020): Az élet kulcseményei és az életszakaszok társadalmi percepcióinak változása Magyarországon és Európában. In: Kolosi, T. – Szelényi, I. – Tóth, I. Gy. (szerk.): *Társadalmi Riport 2020*, Budapest, 197–217. oldal
- Michalski, R. I. – Euler, H. A. (2007): Evolutionary perspectives on sibling relationships. In: Salmon, C. A. – Shackelford, T. K. (szerk.): *Family Relationships: An Evolutionary Perspective*. Oxford University Press, Oxford, 185–204. pp.
- Mihályi, H. (2015): A népesedési folyamatok társadalmi integrációs szerepe. In: *Szellem és tudomány: a Miskolci Egyetem Szociológiai Intézetének folyóirata*, 2015. (6. évf.) 1–2. sz. 72–83. oldal
- Minuchin, S. (1974): *Családok és családterápia*. Animula Kiadó, Budapest.
- Mirnic, Zs. – Smohai, M. – Terék, Z. – Fazekas, D. (2020): Maladaptív sémák nem hagyományos családformákban. In: *Psychologia Hungarica VIII/2*, 214–231. pp.
- Mirnic, Zs. – Terék, Z. (2019): A mozaikcsaláddal való elégedettséget meghatározó tényezők. In: *Psychologia Hungarica Caroliensis 7: 3*, 40–56. oldal
- Mitchell, B. A. – Li, L. (2023): Diversity in Canadian families: choices, constraints, and social policy dimensions. In: Adler, M. A. – Lenz, K. (szerk.): *The Changing Faces of Families. Diverse Family Forms in Various Policy Contexts*. Routledge Studies in Family Sociology. Taylor & Francis Group, New York, 15–38. pp.
- Molnár, É. (2019): *Párválasztás és családalapítás elszegényedett, elszigetelődött társadalmi térben*. Doktori (PhD) értekezés, Debreceni Egyetem
- Molnárné Venyige, J. (1985): Női munka és a társadalmi munkaszervezet In: Koncz, K. (szerk.): *Nők és férfiak. Hiedelmek, tények*. Magyar Nők Országos Tanácsa, Kossuth Könyvkiadó, Budapest, 182–195. oldal
- Monostori, J. – Murinkó, L. (2018): Háztartás- és családszerkezet. In: Monostori, J. – Óri, P. – Spéder, Zs. (szerk.): *Demográfiai Portré 2018. Jelentés a magyar népesség helyzetéről*. KSH Népeségtudományi Kutatóintézet, Budapest. 177–198. oldal

- Moon, M. (2011): The effects of divorce on children: married and divorced parents' perspectives. In: *Journal of Divorce and Remarriage* 52: 344–49. pp.
- Murinkó, L. – Spéder, Zs. (2021): Élettári kapcsolatok, házasság. In: Monostori, J. – Óri, P. – Spéder, Zs. (szerk.): *Demográfiai portré 2021: Jelentés a magyar népesség helyzetéről*. Budapest, Központi Statisztikai Hivatal Népeségtudományi Kutatóintézet, 9–28. oldal
- Murtorinne-Lahtinen, M. – Jokinen, K. (2018): *Stepmothers in narratives – Negotiation on relatedness*. University of Jyväskylä, Finland. 1–30. pp.
- Nádasi, M. (2016): A megváltozott családok hatása a gyerekekre. In: *Gyermeknevelés*, 4. évf. 2. szám, 35–47. oldal
- Nagy, I. (2002): A családfő intézménye – nemi szerepek a családban. In: Nagy I. – Pongrácz T-né – Tóth I. Gy. (szerk.): *Szerepváltozások. Jelentés a nők és férfiak helyzetéről 2001*. TÁRKI–SzCsM, Budapest, 155–175. oldal
- Nam, C. B. (2004): The Concept of The Family: Demographic and Genealogical Perspectives. In: *Sociation Today*, Volume 2, Number 2, The Concept of the Family. <http://www.ncsociology.org/sociationtoday/v22/family.htm> Utolsó letöltés: 2023. augusztus 23.
- Némédi, D. (2006): *Durkheim*. Digitális Tankönyvtár.
- Neményi, M. (1988) (szerk.): *A család*. Gondolat, Budapest.
- Neményi, M. (2000): Új család – új modell. In: Schadt, M. (szerk.): *Családszociológia. Szöveggyűjtemény*. Comenius Bt., Pécs, 258–270. oldal
- Neményi, M. (2016): Szülői feladatok és családfenntartás – amikor az anya a fő kenyérkereső. In: *socio.hu* 2016/2
- Neulinger, Á. – Mitev, A. (2017): Fiatal felnőttek családi rítusai és a felnőtté válás jellemzői a családtól való leválás idején. In: *Szociológiai Szemle* 27 (1): 64–89. oldal
- Nyics, L. D. (2020): Mozaik a családom – recenzió Bogár Zsuzsa „Mozaik a családom – kérdések, történetek, megoldások” című könyvéről. In: *Különleges Bánásmód*, 6. (2.), 135–139. oldal
- Papernow, P. (2017): Blended Family. In: *Encyclopedia of Couple and Family Therapy*, 1–4 pp.
- Papernow, P. (2018): Clinical guidelines for working with stepfamilies: What family, couple, individual, and child therapists need to know. In: *Family Process*, 57, 25–51. pp.
- Papp, Gy. – Lovász, Zs., dr. (2004): *Családvédelem, családgondozás. Segédanyag a szociális szakvizsgához*. Nemzeti Család- és Szociálpolitikai Intézet, Budapest.

- Parsons, T. (1971): A modern társadalmak rendszere (részlet). In: Felkai, G. – Némédi, D. – Somlai, P. (2000): *Olvasókönyv a szociológia történetéhez II*. Új Mandátum Kiadó, Budapest, 40–60. oldal
- PATENT (2014): Kapcsolattartás, kényszerláthatás. Nők Joga sorozat. Patriarchátust Ellenzők Társasága, <https://nokjoga.hu/wp-content/uploads/kapcsolattartas-kenyszerlathatas-szorolap-2014-a4.pdf> Utolsó letöltés: 2022. november 25.
- Pilinszki, A. – Gyetvai, A. (2021): Ami elvált, és ami összeköt – Elvált családok, közös szülőség a válás után. In: Bátki, A. – M. Ribiczey, N. (szerk.): *Családhatározó. A sokszínűség pszichológiája*. Open Books, Budapest. 55–76. oldal
- Pollet, T. V. (2007): Genetic relatedness and sibling relationship characteristics in a modern society. In: *Evol. Hum. Behav.* 28, 176–185. pp.
- Popenoe, D. (1988): *Disturbing the Nest: Family Change and Decline in Modern Societies*. New York: Aldine de Gruyter.
- Powell, B. (2012): *Counted out: Same-sex relations and Americans' definitions of family*. Russell Sage Foundation
- Pylyser, C. – Mol, J. D. – Loeys, T. – Buysse, A. (2019): Father Reflections on Doing Family in Stepfamilies. In: *Family Relations*, 68 (4), 3–25. pp.
- R. Fedor, A. – Huszti, É. (2016): *Kutatásmódszertani kézikönyv*. Debreceni Egyetemi Kiadó, Debrecen.
- Raley, R. K. – Sweeney, M. M. (2020): Divorce, Repartnering, and Stepfamilies: A Decade in Review. In: *Journal of Marriage and Family* 82, 81–99. pp.
- Ranschburg, J. (1980): A fiatal házások problémái. In: Szilágyi Vilmos (szerk.): *A családi élet mai problémái – ahogyan hazai szakértőink látják*. Tankönyvkiadó, Budapest, 99–108. oldal
- Robinson, M. (1980): Step-families: A reconstituted family system. In: *Journal of Family Therapy*, 2, 45–69. pp.
- Rodgers, K. B. – Rose, H. A. (2002): Risk and resiliency factors among adolescents who experience marital transitions. In: *Journal of Marriage and Family*, 64 (4), 1024–1037. pp.
- Rosta, A. – Ádám, Sz. (2014): *Női élethelyzetek*. L'Harmattan Kiadó – Uránia Ismeretterjesztő Alapítvány, Budapest
- Roy, U. – Maity, I. – Karak, S. (2021): New Paradigm of Family Formation: From Coupling to Multinuclear Family. In: *Ind. J. of Landscape Systems and Ecological Studies* 44 (1), 5–25. pp.

- Rövid, I. 2018: Pillanatfelvétel a szinglikről – A szinglik általános és területi jellemzői a népszámlálási adatok alapján. In: *Területi Statisztika*, 58 (3), 302–318. oldal
- Rövid, I. 2020: Olyan jó egyedül? – A szinglik érzelmi állapota, élettel való elégedettsége a 2016. évi mikrocenzus adatai alapján. In: *Területi Statisztika*, 60 (2), 224–248. oldal
- Sahleanu, V. (1969): A monogámia embertani problémája. In: *Korunk*, 28. évfolyam, 12. szám, 1785–1790. oldal
- Sanner, C. – Ganong, L. H. – Coleman, M. – Berkley, S. (2022): Effective parenting in stepfamilies: Empirical evidence about what works. In: *Family Relations*, 71, 884–899. pp.
- Satir, V. (1999): *A család együttélésének művészete. Új családműhely*. Coincidencia Kft, Budapest
- Schadt, M. (2005): A „házi tücsöktől” a dolgozó nőig. Az individualizációs folyamatok hatása a családi szerepekre. In: Palasik, M. – Sipos, B. (szerk.): *Házastárs? Munkatárs? Vetélytárs? A női szerepek változása a 20. századi Magyarországon*, Napvilág Kiadó, Budapest, 156–168. oldal
- Sebők, Cs. – Sik, E. (é.n.): Az otthoni munka és a teljes élet. In: *Statisztikai Szemle* (2004) 82. évfolyam 2. szám, 151–171. oldal
- Seltzer, J. A. (2019): Family change and changing family demography. In: *Demography*, 56 (2), 405–426. pp.
- Siba, B. (2023): A barátságkaraván jelensége és jelentősége az életben. In: *Studia Universitatis Babes-Bolyai, Theologia Reformata Transylvanica*, 68/II, 263–282. oldal
- Sik, D. – Nemeshegyi, N. N. – Szécsi, J. (2016): A válások során fellépő kapcsolati problémák kezelése – a kapcsolattartási ügyeletek helyzete, lehetőségei és korlátai. In: Földvári, M. – Tomposné Hakkel, T. (szerk.): *Riport a családokról. A Család-, Ifjúság- és Népesedéspolitikai Intézet kutatási eredményei 2015 – Kapocs könyvek 2015*. L'Harmattan Kiadó, Budapest, 387–424. oldal
- Smith, M. (2008): Resident mothers in stepfamilies. In: *The international handbook of stepfamilies: Policy and practice in legal, research, and clinical environments*. NJ: Wiley, Hoboken, 151–174. pp.
- Smyth, B. M. – McIntosh, J. E. – Emery, R. E. – Howarth, S. L. H. (2016). Shared-time parenting: Evaluating the evidence of risks and benefits to children. In: L. Drozd – M. Saini – N. Olesen (eds): *Parenting plan evaluations: Applied research for the family court*. Oxford University Press 118–169. pp.
- Sólyom, B. (2015): *Házassági mobilitás, Háromgenerációs sváb-magyar házassági mobilitásvizsgálat Dunabogdányban*. Budapesti Corvinus Egyetem, Társadalmi

- Kommunikációs Doktori Iskola, PhD Értekezés, [http://phd.lib.uni-corvinus.hu/846/1/Solyom\\_Barbara.pdf](http://phd.lib.uni-corvinus.hu/846/1/Solyom_Barbara.pdf) Utolsó letöltés: 2020. április 20.
- Somfai, B. (2008): *Kapcsolattartás, min a gyermek emberi joga*. HVG-Orac Kiadó, Budapest
- Somlai, P. (2000a): A Családi kapcsolatok társadalomtörténeti irányai. In: Schadt, M. (szerk.): *Családszociológia. Szöveggyűjtemény*. Comenius Bt., Pécs, 13–51. oldal
- Somlai, P. (2000b): A szociális integráció világa. In: Schadt, M. (szerk.): *Családszociológia. Szöveggyűjtemény*. Comenius Bt., Pécs, 101–143. oldal
- Somlai, P. (2012): Gyengék-e az erős kötések? In: Kmetty, Z. – Koltai, J. (szerk.): *Változó képletek, változatos perspektívák: tanulmányok Tardos Róbert 65. születésnapjára*. Háttér Kiadó, Budapest, 75–91. oldal
- Somlai, P. (2013): *Család 2.0, Együttélési formák a polgári családtól a jelenkorig*. Napvilág Kiadó, Budapest
- Spéder, Zs. (2005a): *Az európai családformák változatossága. Párkapcsolatok, szülői és gyermeki szerepek az európai országokban az ezredfordulón*. <https://atti.unimiskolc.hu/segedanyagok/speder37.pdf> Utolsó letöltés: 2020. november 26.
- Spéder, Zs. (2005b): Az élettársi kapcsolat térhódítása Magyarországon és néhány szempont a demográfiai átalakulás értelmezéséhez. In: *Demográfia*, 2005, 48. évf. 3–4. sz. 187–217. oldal
- Spéder, Zs. (2014): A folyamatosan átalakuló család az ezredforduló Magyarországon. In: *Vigilia* 2014, 7. évfolyam, 5. szám, 332–342. oldal
- Spencer, L. – Pahl, R. (2006): *Rethinking Friendship: Hidden Solidarities Today*. Princeton University Press, New Jersey
- Stainbach, A. – Kuhnt, A. K. – Knüll, M. (2016): The prevalence of single-parent families and stepfamilies in Europe: can the Hajnal line help us to describe regional patterns? In: *The History of the Family*, 21 (4), 578–595. pp.
- Stephenson, E. – DeLongis, A. (2019): A 20-year prospective study of marital separation and divorce in stepfamilies: Appraisals of family stress as predictors. In: *Journal of Social and Personal Relationships*, 2019. Vol. 36 (6) 1600–1618. pp.
- Strauss, Peter L. – Strauss, Joanna B. (1974): Reviewed Work: Beyond the Best Interests of the Child by Joseph Goldstein, Anna Freud, Albert J. Solnit. In: *Columbia Law Review*, Vol. 74, No. 5, 998–1015. pp.
- Szabady, B. (2003): Házassági mobilitás – társadalmi struktúra és házasság. In: Kormányosné Aranyi, K. (szerk.): *Gazdaság és Társadalom*. [http://real.mtak.hu/39140/1/GT\\_2003\\_1\\_04\\_Szabady.pdf](http://real.mtak.hu/39140/1/GT_2003_1_04_Szabady.pdf) Utolsó letöltés: 2021. május 23.

- Szabó, T. – Pilinszki, A. – Héra, G. (2015): Közösségi konfliktusok és konfliktuskezelési stratégiák. Egy Nógrád megyei kutatás eredményei. In: Pilinszki, A. – Szabó, T. (szerk.): *Családi és közösségi konfliktusok*. Semmelweis Egyetem Mentálhigiéné Intézet, Budapest, 81–97. oldal
- Szabó-Tóth, K. (é.n.): *Családszociológiai irányzatok, iskolák*. <http://webcache.googleusercontent.com/search?q=cache:CzuTcXcaU3AJ:www.uni-miskolc.hu/~bolalma/csaladszoc/II.%2520el%25F5ad%25E1s.ppt+&cd=1&hl=hu&ct=cInk&gl=hu> Utolsó letöltés: 2021. január 4.
- Szalma, I. – Takács, J. (2022): *Családszociológiai mozaik*. Debreceni Egyetemi Kiadó, Debrecen.
- Szalma, I. (2011): *A munkaerő-piaci helyzet hatása az első tartós párkapcsolat kialakítására és a szülővé válásra Magyarországon*. PhD értekezés, Budapesti CORVINUS Egyetem, Szociológiai Doktori Iskola, Szociológiai és Társadalompolitikai Intézet, Budapest. [http://phd.lib.uni-corvinus.hu/589/1/Szalma\\_Ivett.pdf](http://phd.lib.uni-corvinus.hu/589/1/Szalma_Ivett.pdf) Utolsó letöltés: 2020. április 20.
- Szalma, I. (2021): A vasárnapi apukák egyre inkább apák akarnak lenni. In: *Magyar Tudományos Akadémia, Cikk*, 2021. február 4. [https://mta.hu/tudomany\\_hirei/a-vasarnapi-apukak-egyre-inkabb-apak-akarnak-lenni-111061?fbclid=IwAR3vE8zNcl5FzmKNLZbEpNL4r5v5CCNKR6U8EziLG\\_RKUu77UDzPcQExq-Q](https://mta.hu/tudomany_hirei/a-vasarnapi-apukak-egyre-inkabb-apak-akarnak-lenni-111061?fbclid=IwAR3vE8zNcl5FzmKNLZbEpNL4r5v5CCNKR6U8EziLG_RKUu77UDzPcQExq-Q) Utolsó letöltés: 2021. május 23.
- Szeibert, O. (2015): Kapcsolattartás a gyermek és a különélő szülő között, különös tekintettel az alkotmánybírósági ombudsmani gyakorlatra. In: Köhidi, Á. – Keserű, B. A. (szerk.): *Tanulmányok a 65 éves Lenkovich Barnabás tiszteletére*. Eötvös József Könyv- és Lapkiadó Bt., Győr – Budapest, 470–490. oldal
- Szél, B. (2008): A hosszú távú párkapcsolatok sikerességének mérése. In: *Statisztikai Szemle*, 86. évfolyam, 5. szám, 440–457. oldal
- Szilágyi, V. (1980): A párválasztás folyamata. . In: Szilágyi Vilmos (szerk.): *A családi élet mai problémái – ahogyan hazai szakértőink látják*. Tankönyvkiadó, Budapest, 82–93. oldal
- Szukicsné, S. K. (1995): *Az egyszülős családok társadalmi-demográfiai jellemzői*. Központi Statisztikai Hivatal Népeségtudományi Kutató Intézet Kutatási Jelentései, 55. Budapest
- Takács, J. (2017): Aktívan törődő apák Magyarországon. In: *Szociológiai Szemle* (27) 3: 104–126. oldal
- Tanskanen, O. A. – Danielsbacka, M. – Jokela, M. – Rotkirch, A. (2017): Sibling Conflicts in Full- and Half-Sibling Households in The UK. In: *Journal of Biosocial Science*, 49 (1): 31–47. pp.

- Thomson, E. (2014): Family complexity in Europe. In: *The Annals of the American Academy of Political and Social Science*, 654 (1) 245–258. pp.
- Tillman, K. H. (2007): Family Structure Pathways and Academic Disadvantage among Adolescents in Stepfamilies. In: *Sociological Inquiry*, Vol. 77, No. 3, 383–424. pp.
- Tóth, O. (2007): Nőnek lenni – társadalmi nem (gender) az egyenlőtlenségek rendszerében. In: *Magyar Tudomány*, 2007/12, <https://epa.oszk.hu/00600/00691/00048/13.html> Utolsó letöltés: 2020. április 20.
- Tóth, O. (2012): Társadalmi integráció és család. In: Kovách, I. – Dupcsik, Cs. – P. Tóth, T.– Takács, J. (szerk.): *Társadalmi integráció a jelenkori Magyarországon. Tanulmányok*. Argumentum Kiadó, Budapest, 369–382. oldal
- Tóth, O. (2016): Válás és kapcsolatbomlás a mai magyar társadalomban – kutatások, nyitott kérdések. In: *Magyar Tudomány*, 2016/2, 142–148. oldal
- Törőcsik, M. (2011): *Fogyasztói magatartás. Insight, trendek, vásárlók*. Akadémiai Kiadó, Budapest
- Trost, J. (1988): Conceptualising the family. In: *International Sociology*, 3 (3), 301–308. pp.
- Utasi, Á. (2001): Fiatal egyedülálló nők párkapcsolati esélye In: Nagy, I.– Pongrácz, T.– Tóth, I. Gy. (szerk.): *Szerepváltozások 2001*. TÁRKI – Szociális és Családügyi Minisztérium, Budapest, 113–133. oldal
- Utasi, Á. (2002): *A bizalom hálója. Mikrotársadalmi kapcsolatok, szolidaritás*. Új Mandátum Könyvkiadó, Budapest
- Utasi, Á. (2006): Tradicionális család individuális értékpreferenciákkal. In: Czibere, I. (szerk.): *Családszociológia. Szöveggyűjtemény (oktatási segédanyag)*, Debrecen, 62–72. oldal
- Vajda, Zs. – Kósa, É. (2005): *Neveléslélektan*. Osiris Kiadó, Budapest
- Valuch, T. (2015): *A jelenkori magyar társadalom*. Osiris Kiadó, Budapest.
- Vályi, G. (é.n.): *A segítség modelljei*. Új Magyarország Fejlesztési Terv, Nemzeti Szakképzési és Felnőttképzési Intézet, Budapest. [https://www.nive.hu/Downloads/Szakkepzesi\\_dokumentumok/Bemeneti\\_kompetenciak\\_meresi\\_ertekelesi\\_eszkozrendszerenek\\_kialakitasa/2\\_1896\\_001\\_100915.pdf](https://www.nive.hu/Downloads/Szakkepzesi_dokumentumok/Bemeneti_kompetenciak_meresi_ertekelesi_eszkozrendszerenek_kialakitasa/2_1896_001_100915.pdf) Utolsó letöltés: 2021. május 23.
- Vaskovics, L. (2002): A család fejlődése Európában. In: *Educatio, Család*, 2002/3. 349–364. oldal
- Vaskovics, L. (2014): Családszerkezeti átalakulások európai kitekintésben. In: *Szociológiai Szemle* 24 (1): 5–39. oldal
- Vörös, Cs. – Kovács, M. (2013): A változó család a népszámlálási adatok tükrében. In: *Statisztikai Szemle*, 91. évfolyam, 12. szám, 1214–1227. oldal

- Vukovich, G. (2006): Az elvált apák helyzetének néhány aspektusa. In: Kolosi, T. – Tóth, I. Gy. – Vukovich, Gy. (szerk.): *Társadalmi Riport 2006*. TÁRKI, Budapest, 267–282. oldal
- Weaver, S. E. – Coleman, M. (2010): Caught in the middle: Mothers in stepfamilies. In: *Journal of Social and Personal Relationships*, 27 (3): 305–326. pp.
- Weiszt, A. (2015): *Családterápia szervezetekben. Családterápiás konzultáció családi vállalkozások számára*. Budapesti Corvinus Egyetem, Politikatudományi Doktori Iskola, Budapest. Doktori értekezés. [http://phd.lib.uni-corvinus.hu/880/1/Wiesztt\\_Attila.pdf](http://phd.lib.uni-corvinus.hu/880/1/Wiesztt_Attila.pdf)  
Utolsó letöltés: 2022. május 18.
- Whitchurch, G. – Constantine, L. (1993): System Theory of Family. In: Boss, P. – Doherty, W. – LaRossa, R. – Schumman, W. – Steinmetz, S. K. (szerk.): *Sourcebook of family theories and methods. A contextual approach*. New York, Plenum Press, 325–352. pp.
- Windzio, M. (2023): The Evolution of Human Sociality. Categorizations, Emotions, and Friendship. In: *Kölner Zeitschrift für Soziologie und Socialpsychologie; Cologne Journal of Sociology and Social Psychology*, Vol. 75 (4), 1–28. pp.

# Mellékletek

## 1. számú melléklet – Interjúvázlat

### I. A kérdezett bemutatkozása

- Kérem, mutassa be magát és a családját!

### II. Családon belüli szerepek, családi munkamegosztás

- Kikkel él egy háztartásban?
- Hogyan ismerte meg a párját?
- Mióta élnek együtt ebben a családformában? Korábban kikkel élt együtt?
- Hogyan döntöttek az összeköltözésről?
- Ön és a párja hogyan élték meg az új családi együttélési forma kialakítását? (pl. voltak-e nehézségek, akadályozó tényezők)
- Kinek milyen feladatai vannak a családban?
- Ön mennyire elégedett ezzel a feladatmegosztással?
- Hogyan változtak meg a háztartáson belüli feladatok az összeköltözés után?
- Hogyan döntöttek a családon belüli munkamegosztásról?
- Hogyan történik a család életével kapcsolatos döntéshozatal? (Meséljen el egy konkrét esetet, amikor döntést kellett hozniuk!)
- Hogyan történik a gyermekeivel kapcsolatos döntéshozatal? / Hogyan történik a párja gyermekeivel kapcsolatos döntéshozatal? (közösén hozzák meg ezeket a döntéseket? vagy mindkét fél csak a saját gyermekeit érintő kérdésekről dönthet?)
- Milyen különbségek vannak a mostani családi együttélés és az ezt megelőzőek között? (amikor a volt párjával/ egyedül/ gyermekével/ gyermekeivel stb. élt)

### III. Életkörülmények, pénzgazdálkodás, fogyasztás

- Kérem, meséljen arról a lakásról, ahol élnek!
- Mióta élnek itt? Miért ezt a lakást választották a családi együttélésre?
- Hogyan jellemezné a családja életkörülményeit?
- Hogyan változtak az életkörülményeik amióta ebben a családformában élnek? Milyen dolgokban tapasztalt változást? (anyagi helyzet, lakáskörülmények)

- Milyen bevételi forrásokkal rendelkezik a családja? (munkajövedelem, családi pótlék, segélyek, gyermektartásdíj stb.)
- Milyen kiadásai vannak az ön családjának?
- Hogyan döntenek a családi pénzgazdálkodásról?
- Vannak olyan bevételek vagy kiadások, amelyekről csak ön vagy csak a párja rendelkezik? (pl. a gyermekkel kapcsolatos költségek)
- Milyen vagyonnal, ingatlanokkal, ingóságokkal rendelkeznek?
- Ön szerint hogyan fog alakulni a vagyon/ingatlan/ingóság öröklése? (Beszélgettek-e már erről a családban?)

#### IV. Családi és családon kívüli kapcsolatok

- Ha az elmúlt fél évre gondol, kik azok az emberek, akikkel ön a fontosabb dolgait, problémáit megbeszélte? (a családon kívül és a családon belüli kapcsolatokra egyaránt kíváncsiak vagyunk)
- Most arról szeretném kérdezni, hogy kik azok a személyek, akikkel közös programot csinálhat, eljárhat szórakozni, összejöhet kikapcsolódni, esetleg vendégeskedni, ha van egy kis szabad ideje?
- Kikre számíthat, kiktől kaphat segítséget az otthona, a háztartása körüli teendők ellátásában, a mindennapokban előforduló kisebb-nagyobb feladatok (pl. költözés, festés, kisebb-nagyobb javítási munkák, stb.) megoldásában?
  - *Milyen kapcsolatban van ezzel/ezekkel a személlyel/személlyel? (rokona, munkatársa, barátja, stb.)*
  - *Miért fontos neki ez a kapcsolat?*
  - *Mióta vannak ilyen viszonyban? (pl. ha családon kívül nevez meg kapcsolatot)*
- Hogyan jellemezné a szűk családban meglévő kapcsolatokat? Mennyire elégedett a családon belüli kapcsolatokkal? (Kiegyensúlyozottnak érzi a családon belüli kapcsolatait vagy nehézségekkel terheltek?)
- Milyen bizalmi kapcsolatok jellemzőek az Ön családjában?
- Van-e kapcsolata a jelenlegi párja előző párjával? Ha igen, hogyan jellemezné ezt a kapcsolatot, milyen esetekben szoktak beszélni egymással? Van-e törekvés a jó kapcsolatok fenntartására a gyermekek érdekében?

- Milyen kapcsolata van a párja vér szerinti gyermekeivel? Hogyan alakult ez a kapcsolatuk kezdeti szakaszában, és milyen jelenleg? Jelentkeztek-e nehézségek a kapcsolatok terén, amikor Önök új életet kezdtek egymással?
- Hogyan jellemezné a gyermek/gyermekek kapcsolatát a külön élő vér szerinti szülővel, és az ő új családjával?
- Milyen gyakran találkozik a gyermek/ gyermekek a nem velük élő vér szerinti szülővel?
- Milyen gyakran találkozik a gyermek/gyermekek a nem velük élő vér szerinti szülő rokonaival? (pl. nagymama, nagybácsi, nagynéni, unokatestvérek)
- Az Ön szűkebb családi környezete hogyan fogadta el az újonnan szerveződött családját, és párja gyermekét/gyermekeit? *(pl. hogyan fogadták el a nagyszülők az új párkapcsolatot, a gyermekeket, milyen viszony jellemzi a nagyszülők kapcsolatát a vér szerinti és nem vér szerinti unokákkal?)*
- Hogyan ápolják a családi kapcsolatokat? Milyen közös események, alkalmak léteznek, ahol együtt lehetnek, közös élményeket szerezhetnek?
- Kik alkotják a baráti társaságukat? (munkatársak/szomszédok, stb.)
- Átalakult-e az új kapcsolatának következtében a baráti társasága? (vannak-e olyan barátok, akiktől eltávolodtak, vannak-e új barátok stb.)

## V. A gyermekek helye, szerepe a családban, nevelés

### V. 1. A gyermek új családba való integrálásának folyamata

- Hogyan fogadták, hogyan alkalmazkodtak a gyermekek az újonnan formálódó család gondolatához?
- Milyen nehézségek, félelmek merültek fel bennük az új család kialakulása kapcsán? *(pl. új otthon, új személy a család életében, új testvérek)*
- A gyermekek életkora, aktuális élethelyzete hogyan befolyásolta az új családdá válás folyamatát? *(pl. kamaszkori dac, válás feldolgozása stb.)*

### V. 2. Gyermek-szülő kapcsolat

- Milyen a kapcsolat a gyermek/gyermekek és a szülők között? *(vér szerinti szülő, aki nem ebben a családban él,)*
- Merülnek-e fel problémák, nehézségek a gyermek-szülő kapcsolatokban? Milyen problémák ezek?

- Vannak-e újszerű helyzetek a gyermek-szülő kapcsolatban, melyek az előző család életében nem fordultak elő?
- Milyen a kapcsolata a gyermeknek/gyermeknek a tágabb családi körrel? *(vér szerinti rokonság, nevelőszülő családi köre)*
- A gyerekek kihez fordulnak segítségért egy adott esetben? *(Egy adott szituációban - mennyire számít a gyermek a nem vér szerinti szülőre, van-e bizalmi kapcsolat és az milyen fokú, vannak-e adott témák, amellyel csak a vér szerinti szülőhöz, vagy csak a nevelő szülőhöz fordulnak. )*

### V. 3. Gyermek és testvérek kapcsolata **(amennyiben vannak testvérek)**

- Milyen a kapcsolat a gyermekek között? *(vér szerinti testvérek, nem vér szerinti testvérek, féltestvérek)*
- Milyen konfliktusok, problémák fordulnak elő jellemzően a testvéri kapcsolatokban?
- Amennyiben a két fél közül, csak az egyik fél gyermekei élnek a párral közös háztartásban, milyen a kapcsolat a másik fél előző családban maradt gyermekeivel? *(van-e kapcsolat)*
- Amennyiben releváns: a gyermeknek/gyermeknek milyen a kapcsolata azokkal a testvérekkel, akik a másik szülőnél maradtak, esetleg máshol élnek?

### V. 4. Gyermek szerepe, feladatai a családban

- Milyen háztartási és ház körüli tevékenységekben vesznek részt a gyermekek?
- A feladatokat milyen szempontok szerint osztják ki? Van-e erre bevált szokásrend?
- A gyermekek mennyiben veszik ki a részüket a családdal kapcsolatos döntésekből? *(pl. nyaralás, ünnepek stb.)*

### V.5 Gyermek nevelésének kérdései

- Hogyan jellemezné a saját nevelési elveit, neveléssel kapcsolatos elképzeléseit? *(milyen értékek átadását tartja fontosnak, mire akarja megtanítani a gyermekeit)*
- Mennyiben egyezik ez a párja nevelési elveivel?
- Szükség volt-e a nevelési elvek egyeztetésére vagy inkább természetes folyamatként alakult ki ez kettőjük között?

- Közösén végzik-e a neveléssel kapcsolatos feladatokat? Ha igen, milyen szempontok szerint? Jellemzően ki, miért felel? *(mindennapok gyakorlati kérdései, nagyobb horderejű kérdések)*
- Élnek-e meg nehézségeket, merülnek-e fel problémák a gyermekekkel kapcsolatban? Ha igen, hogyan szokták ezeket megoldani? *(pl. a nevelőszülő és a vér szerinti szülő szavának súlya közötti különbségek; a velük nem élő szülő szerepe a nevelésben)*

## VI. Nehézségek, konfliktusok

- Milyen jellegű nehézségek szoktak adódni a családban, és ezek miből fakadnak?
- Milyen gyakoriak a konfliktusok a család tagja között, és miből adódik a legtöbb nézeteltérés?
- Ha fellép egy konfliktus helyzet; azt hogyan kezelik? Ki az, aki a probléma megbeszélését kezdeményezi, és ki milyen megoldásra szokott törekedni egy ilyen helyzetben?
- Voltak-e Önök között olyan konfliktusok, amelyek a család életformájából adódtak? *(mozaik családokban előfordul az „én gyerekem” - „te gyereked” helyzetből fakadó konfliktus, vagy éppen a külön élő szülővel való kapcsolattartás miatti feszültségek megléte)*
- Amennyiben releváns: Hogyan kezelik a gyermekek közötti konfliktusokat? *(pl. az én gyerekem veszekszik a te gyerekeddel)* Előfordult már, hogy emiatt konfrontálódott a párjával? Tudna esetleg említeni egy konkrét esetet?
- Hogyan hatnak a konfliktushelyzetek a párkapcsolatára, a gyermekekkel való viszonyára?
- Jellemző-e az, hogy a nézeteltérések után a sérelmek megmaradnak, és egy adott konfliktus helyzet visszatér; esetleg állandósul?
- Történt-e már olyan, hogy a külön élő szülővel került konfliktusba? Ha igen, hogyan tudták feloldani ezt a helyzetet? Milyen módon hatott ez a helyzet a párjával való kapcsolatára?
- Okoz-e nehézséget, kelt-e feszültséget a párja múltjának elfogadása? *(pl. el tud-e vonatkoztatni a múltbeli eseményektől)*
- Tapasztal-e különbségeket az Ön és a párja által alkalmazott nevelési között? Ha igen, okoz-e Önök között konfliktust? *(ki mennyire engedékeny, hol húzza meg a határokat, melyik szülőnél meddig lehet elmenni; az eltérések hogyan hatnak a gyermekekre)*
- Ha a családban nehézségek, problémák, konfliktusok jelentkeznek, ki segíthet még a családtagokon kívül? *(működnek-e a támogató közeg segítő mechanizmusai, családon belül található –e támaszok, vagy a családon kívül fordulnak segítségért valakihez – pl. szociális munkás, pszichológus)*

## VII. Szabadidő, időfelhasználás

- Hogyan alakulnak a család hétköznapijai?
- Hogyan alakulnak a család hétvégei?
- Ön mivel tölti a szabadidejét?
- Kivel/kikkel tölti szívesen a szabadidejét?
- Párjai és gyermek(i) mivel töltik a szabadidejüket?
- Milyen programokon, rendezvényeken, eseményeken vesznek részt a párjával/családjával? - - Milyen gyakorisággal?
- Ön és a családja milyen programokat, eseményeket szervez? Ha szerveznek, milyen gyakorisággal?
- Kik a fő résztvevők? (közvetett vagy közvetlen rokonság – új és „rég” nagyszülők, nagynénik, unokatestvérek... *illetve a nevelőszülők esetében a vérszerinti szülők, testvérek, nagyszülők*)
- Vannak-e családi hagyományaik? Amennyiben még nincsenek, szeretnének-e kialakítani családi szokásokat?
- Hogyan alakulnak a családi ünnepek (névnap, születésnap, karácsony)?
- Kik vesznek részt rajta? A szerteágazó családi kapcsolatok miatt hogyan történik a szervezése?

## VII. Záró kérdés

- Összességében, véleménye szerint milyen előnyei vagy pozitívumai vannak a mozaikcsaládnak?

## 2. számú melléklet – Interjúalanyok tipizálása

Az elemzésben résztvevő női alanyok csoportosítása az ötös mozaik típusok szerint

Interjú sorszám	Életkor	Iskolai végzettség	Mozaikcsalád típus
1.	52	Középfokú	Közös gyermekes összetett
2.	50	Felsőfokú	Közös gyermekes pótapás
3.	47	Középfokú	Közös gyermekes pótapás
4.	52	Felsőfokú	Közös gyermekes pótapás
5.	55	Középfokú	Közös gyermekes összetett
6.	47	Középfokú	Közös gyermekes összetett; Részidős
7.	45	Alapfokú	Közös gyermekes pótapás
8.	36	Középfokú	Közös gyermekes pótapás
9.	45	Középfokú	Pótapás
10.	42	Középfokú	Pótapás
11.	32	Felsőfokú	Pótanyás; Részidős
14.	49	Felsőfokú	Pótapás; Részidős
17.	49	Felsőfokú	Közös gyerekes pótapás; Részidős
19.	47	Felsőfokú	Pótapás
20.	35	Felsőfokú	Közös gyermekes pótapás
21.	45	Felsőfokú	Összetett; Részidős
22.	44	Felsőfokú	Közös gyermekes pótapás
23.	46	Felsőfokú	Összetett
24.	39	Középfokú	Közös gyermekes pótapás; Részidős
25.	50	Középfokú	Közös gyerekes pótapás
26.	42	Középfokú	Közös gyermekes pótapás
27.	40	Felsőfokú	Pótapás; Részidős
28.	42	Felsőfokú	Pótapás; Részidős
29.	51	Felsőfokú	Pótapás
30.	64	Felsőfokú	Közös gyerekes összetett; Részidős
31.	33	Középfokú	Közös gyermekes pótapás
32.	38	Felsőfokú	Pótapás; Részidős
33.	53	Középfokú	Összetett; Részidős
34.	38	Középfokú	Összetett; Részidős
35.	36	Felsőfokú	Összetett; Részidős

<b>36.</b>	44	Felsőfokú	Pótapás; Részidős
<b>37.</b>	37	Felsőfokú	Közös gyermekes összetett; Részidős
<b>38.</b>	37	Felsőfokú	Pótanyás
<b>39.</b>	39	Felsőfokú	Pótapás; Részidős
<b>40.</b>	46	Felsőfokú	Pótapás; Részidős

Forrás: saját szerkesztés.

### **3. számú melléklet – Tartalmi kivonat**

## **Mozaikcsaládok Magyarországon**

### **Családi kötelékek és együttélési minták a multinukleáris kapcsolatokban élő nők körében**

A disszertáció fókuszában az egyre több embert is érintő családtípus, a mozaikcsaládok, és a családtípusban tetten érhető családszerkezet-, funkció- és szerepváltozások vizsgálata áll.

A téma relevanciáját az adja, hogy a mai családi kapcsolatok sokszínűségének, a párkapcsolatok pluralizálódásának eredményeképp ennek az átrendezett, nem konvencionális családtípusnak a száma minden társadalomban növekszik és a családszociológiai kutatások fókuszában is egyre nagyobb jelentőséget kapnak. A vonatkozó kutatások döntő többsége a családszerkezet összezsugorodásából fakadó lépésekkel, határokkal és nehézségekkel foglalkozik, az új családi közeg belső működésével, szabályaival és rendszerével kevésbé. Ehhez kíván a disszertáció hozzájárulni. A családtípus vizsgálatok kérdéses, hogy a nukleáris család felbomlása, az új család kialakulása hogyan változtatja meg a család belső viszonyait – a szülői, pótszülői, gyermeki és rokoni kapcsolatokat egyaránt –, az új család életmódját, életkörülményeit.

A vizsgálati célcsoportot (N=35) mozaikcsaládokban élő, döntő többségben magasan iskolázott nők alkotják, kiknek megkérdezése kvalitatív, félig strukturált interjúk kutatási módszerrel történt.

A disszertáció tartalmazza a szerteágazó családszerkezet különbözőségeinek bemutatását, a szülőket és a gyermekeket érintő kérdésköröket – mint az anya/apa és pótapapa/pótanya szerepek komplexitását, valamint a szülői nézőpontból bemutatott gyermeki helyzeteket. A disszertáció reflektál a válás feldolgozására, a partnerszelekciós folyamatra, valamint a sikeres párválasztást követő részcsaládok kapcsolódására.

Az új családszerkezetben, a családi funkciók átalakulásának fejlődési fázisában megtörténik a mozaikcsalád sajátos helyzetéhez illeszkedő családi funkciók átértékelése. A belső működési rend kialakításakor pedig előtérbe kerülnek a család-specifikus kérdések – mint a család határainak meghatározása, a társas kapcsolatok átrendeződése, és a családi hagyományok, szokásrendek kialakításai. A folyamat végső eredménye maga az új családszerkezet zavartalan működése.

**Kulcsszavak:** mozaikcsalád, multinukleáris kapcsolatok, pótszülő, családszerkezet változás

#### **4. számú melléklet – Abstract**

### **Stepfamilies in Hungary**

#### **Family ties and cohabitation patterns among women in multinuclear relationships**

The focus of this dissertation is the study of stepfamilies, a family type that is affecting more and more people, and the changes in family structure, function and role that can be observed in this family type.

The relevance of the topic is that because of the diversity of family relationships today and due to the pluralization of couple relationships, the numbers of these rearranged, unconventional family types are increasing in all societies, and they are getting an increased importance of the focus of family sociological researches. Most of the relevant researches are concerned with the steps, boundaries, and difficulties arising from the interlocking family structure, but less deals with how it works internally, its rules, and the systems of the new family environment. This is what this dissertation aims to contribute to. When examining the family type, the question is how the breakup of the nuclear family and the formation of the new family change the internal relations of the family – parent, stepparent, child, and relative relations – and the lifestyle and living conditions of the new family.

The target group (N=35) consists of women living in stepfamilies, the vast majority of them are highly educated, and who were interviewed using a qualitative, semi-structured interview research method.

The dissertation includes a discussion of the different version of diversity of family structures, issues affecting parents and children, such as the complexity of mother/father and stepfather/surrogate mother roles, and child situations from a parent's perspective. The dissertation reflects on the processing of divorce, the process of partner selection and the linking of subfamilies following successful couple selection.

In the new family structure, in the developmental phase of the transformation of family functions, the reassessment of family functions that fit to the specific situation of the stepfamily is made. In the process of developing the internal order of functioning, family-specific issues such as the definition of family boundaries, the reorganization of social relations, and the development of family traditions and customs are come to the fore. The outcome of the process is the smooth functioning of the new family structure itself.

**Keywords:** stepfamily, multinuclear relationships, stepparent, family structure change

## Ábrák jegyzéke

1. ábra: A mozaikcsalád-típusok .....	25
2. ábra: A barátság típusainak ábrázolása.....	40
3. ábra: A családok ki- és átalakulásai.....	45
4. ábra: Az első házasságkötések és újraházasodások száma (1990 – 2022) .....	58
5. ábra: A Thomas-Kilmann-féle konfliktuskezelési stílusok .....	84
6. ábra: Az elemzés folyamata.....	96
7. ábra: A nagyszülői el- és befogadás kérdése .....	126
8. ábra: A kutatásban résztvevő alanyok pénzgazdálkodási mintái.....	131
9. ábra: A mozaikcsaládokban domináns családi funkciók az interjúk alapján .....	138
10. ábra: A gyermeki és pótszülői elfogadást befolyásoló domináns tényezők a mintában ..	145
11. ábra: A pótszülői integráció formái a minta alapján.....	146
12. ábra: A testvérek közötti kapcsolatot befolyásoló tényezők .....	148
13. ábra: A mozaikcsalád fő pillérei a minta szerint .....	151
14. ábra: A mozaikcsaládban élők társas kapcsolatai a minta alapján .....	154
15. ábra: A mozaikcsaládban élés előnyei és hátrányai a narratívák alapján .....	166

## Táblázatok jegyzéke

1. táblázat: A nukleáris család és a mozaikcsalád összehasonlítása.....	32
2. táblázat: A családi és baráti kapcsolatok összehasonlítása.....	41
3. táblázat: Homogám kapcsolatok az iskolai végzettségek szerint, 1980-2016 (%).....	50
4. táblázat: Első házasságkötések és újraházasodások (2000-2010) .....	57
5. táblázat: A házasságkötések és újraházasodások száma 2010-2022 között .....	58
6. táblázat: A gyerekek reakciói a válásra – életkor szerinti bontásban .....	62
7. táblázat: A mozaikcsaládokban élő gyerekek viselkedési problémáit vizsgáló korábbi kutatások főbb eredményeinek összefoglalása .....	71
8. táblázat: Háztartáson belüli döntések és feladatok .....	87
9. táblázat: Az anya- és apaszerepek ismérvei .....	108
10. táblázat: A válás típusai és jellemzői az interjúk alapján .....	114
11. táblázat: A rokonsági kapcsolatok jellemzői az interjúk alapján .....	129