

**Doktori (Ph.D.) értekezés**

**A TÁRSAS ORIENTÁCIÓ (INDIVIDUALIZMUS ÉS  
KOLLEKTIVIZMUS) ÉS A „CULTURAL TRADE-OFF”-  
HIPOTÉZIS TUDATOS ALKALMAZHATÓSÁGÁNAK  
VIZSGÁLATI LÉPÉSEI:**

**Magunkért legyünk vagy másokért; vagy mások legyenek értünk?**

**Csukonyi Csilla**

**Debreceni Egyetem**

**BTK**

**2008**

**A TÁRSAS ORIENTÁCIÓ (INDIVIDUALIZMUS ÉS KOLLEKTIVIZMUS) ÉS A  
„CULTURAL TRADE-OFF”-HIPOTÉZIS TUDATOS ALKALMAZHATÓSÁGÁNAK  
VIZSGÁLATI LÉPÉSEI:**

**Magunkért legyünk vagy másokért; vagy mások legyenek értünk?**

Értekezés a doktori (Ph.D.) fokozat megszerzése érdekében  
a PSZICHOLÓGIA tudományágban

Írta: CSUKONYI CSILLA okleveles pszichológus - pszichológus szakfordító

Készült a Debreceni Egyetem INTERDISZCIPLINÁRIS TÁRSADALOMTUDOMÁNYOK ÉS  
BÖLCSÉSZETTUDOMÁNYOK doktori iskolája  
(PSZICHOLÓGIA programja) keretében

Témavezető: Dr. ....  
(olvasható aláírás)

A doktori szigorlati bizottság:

elnök: Dr. ....  
tagok: Dr. ....  
Dr. ....

A doktori szigorlat időpontja: 200.....

Az értekezés bírálói:

Dr. ....  
Dr. ....  
Dr. ....

A bírálóbizottság:

elnök: Dr. ....  
tagok: Dr. ....  
Dr. ....  
Dr. ....  
Dr. ....

A nyilvános vita időpontja: 200.....

*„Én, Csukonyi Csilla teljes felelősségem tudatában kijelentem, hogy a benyújtott értekezés a szerzői jog nemzetközi normáinak tiszteletben tartásával készült.”*

# TARTALOMJEGYZÉK

<b>1. BEVEZETÉS.....</b>	<b>6.</b>
<b>1.1. Az individualizmus és kollektivizmus fogalmi meghatározása...8.</b>	
<b>1.2. Az individualizmus és kollektivizmus előzményei, jellemzői és     következményei.....</b>	<b>11.</b>
<b>1.3. Az individualista és kollektivista társadalmak megkülönböztető     sajátosságai.....</b>	<b>13.</b>
<b>1.4. Az individualizmus és a kollektivizmus főbb kutatási     irányvonalai és modelljei.....</b>	<b>16.</b>
<i>1.4.1. A kollektivista beállítottság összefoglaló jellemzése az áttekintett         kutatások eredményei alapján.....</i>	<i>20.</i>
<i>1.4.2. Az individualista beállítottság összefoglaló jellemzése az         áttekintett kutatások eredményei alapján.....</i>	<i>22.</i>
<b>1.5. A „cultural trade-off” hipotézis, és kapcsolódása az     individualizmus és kollektivizmus jelenségkörhöz.....</b>	<b>23.</b>
<b>1.6. Az individualizmust és kollektivizmust, illetve kapcsolódó     jelenségeit feltáró vizsgálataink rövid bemutatása.....</b>	<b>27.</b>
<b>2. AZ I. VIZSGÁLAT: AZ INDIVIDUALIZMUS ÉS KOLLEKTIVIZMUS MEGJELENÉSE AZ ÉN-ALAKULÁSBAN, A SZUBJEKTÍV JÓLLÉT MEGÉLÉSÉBEN ÉS AZ ÉRTÉKRENDSZEREKBEN.....</b>	<b>29.</b>
<b>2.1. Az individualizmus és kollektivizmus és az én-fejlődés     alakulása.....</b>	<b>29.</b>
<b>2.2. Az individualizálódás és a szubjektív jóllét kérdése.....</b>	<b>31.</b>
<b>2.3. Individualizmus és kollektivizmus és az érték problematikája..</b>	<b>32.</b>
<b>2.4. Az I. vizsgálat elővizsgálatának menete.....</b>	<b>34.</b>
<i>2.4.1. Vizsgálati személyek, a vizsgálat körülményei.....</i>	<i>34.</i>
<i>2.4.2. Mérési eljárások.....</i>	<i>34.</i>
<i>2.4.3. A kódolási séma.....</i>	<i>35.</i>
<i>2.4.4. Az I. vizsgálat elővizsgálatának eredményei.....</i>	<i>36.</i>
<i>2.4.5. Az I. vizsgálat elővizsgálati eredményeinek összegzése.....</i>	<i>37.</i>

<b>2.5. A fővizsgálat menete.....</b>	<b>38.</b>
2.5.1. <i>Vizsgálati személyek, a vizsgálat körülményei.....</i>	38.
2.5.2. <i>Mérési eljárások.....</i>	38.
2.5.3. <i>Hipotézisek.....</i>	40.
2.5.4. <i>Eredmények.....</i>	41.
2.5.5. <i>A fővizsgálat eredményeinek összegzése.....</i>	45.
<b>3. A II. VIZSGÁLAT: TÁRSAS VISZONYOK AZ EGYETEMEN - INDIVIDUALIZMUS ÉS KOLLEKTIVIZMUS: CSOPORTKÜLÖNBBSÉGEK EGYETEMISTÁK KÖRÉBEN...48.</b>	
<b>3.1. A tetraéder modell kidolgozásának lépései.....</b>	<b>50.</b>
3.1.1. <i>Az individualizmus és a kollektívizmus tetraéder modelljének         felépítése.....</i>	51.
<b>3.2. Hipotézisek.....</b>	<b>55.</b>
<b>3.3. Módszerek.....</b>	<b>56.</b>
3.3.1. <i>Az itemek illeszkedésének bemutatása.....</i>	57.
<b>3.4. Eredmények.....</b>	<b>62.</b>
<b>3.5. Összegzés: A társas orientáció egyetemi alakulásának     megértése.....</b>	<b>74.</b>
3.5.1. <i>A társas orientáció komponenseinek szerkezete         és összefüggései.....</i>	74.
3.5.2. <i>A kar, a nem és az évfolyam befolyásoló szerepe a társas         orientáció komponenseire nézve.....</i>	76.
3.5.3. <i>A társas orientáció szerepe a szakmai és egyéni aktivitás         alakulásában.....</i>	80.
3.5.4. <i>Az eredmények tágabb értelmezése.....</i>	81.
<b>4. A III. VIZSGÁLAT: A TÁRSAS ORIENTÁCIÓ - AZ INDIVIDUALIZMUS ÉS KOLLEKTIVIZMUS ÉS A KÁBÍTÓSZER KIPRÓBÁLÁS ÖSSZEFÜGGÉSEI KÖZÉPISKOLÁSOK ÉS EGYETEMISTÁK VIZSGÁLATA ALAPJÁN.....83.</b>	
<b>4.1. Hipotézisek.....</b>	<b>84.</b>
<b>4.2. Módszerek.....</b>	<b>84.</b>
4.2.1. <i>A vizsgálat körülményei és a vizsgálati személyek.....</i>	84.
4.2.2. <i>Mérési eljárások.....</i>	85.

4.3. Eredmények az egyetemisták vizsgálatában.....	86.
4.4. Eredmények a középiskolások vizsgálata alapján.....	91.
4.4.1. A társas orientáció alakulása.....	91.
4.4.2. A kábítószer kipróbálására vonatkozó átfogó modell.....	94.
4.5. Összegzés.....	98.
5. ÖSSZEFOGLALÁS.....	101.
5.1. Társas orientációs eredményeink a „cultural trade-off” hipotézis vonatkozásában.....	107.
5.2. Végző következtetések.....	110.
6. HIVATKOZÁSOK.....	112.
KÖSZÖNETNYILVÁNÍTÁS.....	123.
I. MELLÉKLET: AZ ELŐVIZSGÁLAT ÉS AZ I. VIZSGÁLAT (ELŐ- ÉS FŐVIZSGÁLAT) ALKALMAZOTT KÉRDŐÍVEI ÉS SKÁLÁI.....	124.
I/1. Melléklet: A Singelis-féle (1995) Individualizmus és Kollektívizmus skála	
I/2. Melléklet: A 20 állítás teszt	
I/3. Melléklet: A Grob-féle (1995) Szubjektív Jólét Skála	
I/4. Melléklet: Értékrendszert feltáró skála	
II. MELLÉKLET: AZ I. VIZSGÁLAT ELŐVIZSGÁLATÁBAN ALKALMAZOTT „KÓDOLÁSI SÉMA” .....	133.

## 1. BEVEZETÉS

A társas orientáció, a másokhoz való viszonyulás igen fontos tényező mindannyiunk életében. Nem mindegy, hogy milyen benyomásokat, élményeket adunk és szerzünk társas kapcsolatainkban, hiszen a „kiscsoportban” (pl. család és baráti kör) begyakorolt társas viselkedésünk az alapja a „nagy csoportban” (pl. iskola, sportcsapat, munkahely) mutatott társas orientációnak, alkalmazkodásnak és az arra való képességnek, hogy másokkal együtt tudjunk működni. (Megjegyzendő, hogy a legtöbb, a munkahelyi kiválasztás során használt teszt, illetve interjú is alapvetően az erre irányuló együttműködési készséget vizsgálja). Ehhez kapcsolódik az értekezés alcímében felvetett kérdés, amely visszaköszön a vizsgálataink kiindulópontjában és az eredményeink tárgyalása során: érdemesebb-e egyedül, önállóan dolgozni, működni, vagy a másokhoz való alkalmazkodás, együttműködés jobb eredménnyel kecsegtet? A válasz sok ember számára szinte kizárólagos és egyértelmű, akár az első, akár a második megoldást részesíti is előnyben. Így egy individualista beállítottságú embernek szinte teljes bizonyossággal az autonóm működésre esne a választása, míg kollektivista beállítottsággal csak a csoportban való lét képzelhető el. Azonban éppen ez a feltételezett kizárólagosság adhatja a témakör érdekességét: miért gondolja és követi is azt az elképzelést egy extrém kollektivista beállítottságú ember, hogy számára csakis a másokhoz való alkalmazkodás, a csoportérdek követése és az együttműködés hozhat eredményt, míg egy extrém individualista beállítottságú embernek éppen ellenkezőleg, csakis a függetlenség és önállóság jelenthet értéket, a másokkal való együttműködés, sőt sok esetben az együtt dolgozás is problémát okozhat.

A jelen értekezés a fenti kérdésekre többek között az ún. „cultural trade-off” hipotézis (Tafarodi és Swan, 1996; Tafarodi és Walters, 1999; Tafarodi, Lang és Smith, 1999) néven ismerté vált jelenség és az individualista és kollektivista beállítottság összefüggésének vizsgálatával kíván egy lehetséges magyarázatot adni. A „cultural trade-off” hipotézis szerint bár a kollektivista beállítottságú emberek jobban elfogadják önmagukat, elégedettebbek, magasabb szubjektív jóllétről számolnak be, azonban kevésbé tartják magukat a teljesítmény területén kompetensnek, mint az individualisták. Az individualisták ezzel szemben éppen fordítva jellemezhetőek, kompetensnek és a teljesítmény-orientáltabbnak mutatkoztak, mint a kollektivisták, azonban elégedettségük és önelfogadásuk, illetve szubjektív jóllétük alacsonyabb szintű. Ezt a fajta, a kultúra által meghatározott aszimmetriát „tükörhipotézisként”, vagy kiegészítő, „puzzle” hipotézisként is felfoghatjuk, mely magyarázatot adhat az individualista és kollektivista beállítottság feltételezett előnyeinek és hátrányainak

kiegyenlítődésére. Feltételeztük, hogy ez a „cultural trade-off” hipotézis lehet az egyik meghatározó segítségünk az értekezés alcímében feltett kérdés megválaszolásában, és e kérdéskör vizsgálatával kaphatunk választ az individualizmus és kollektívizmus fentiekben tárgyalt dilemmáira.

Azt is láthatjuk, hogy az individualizmus-kollektívizmus szakirodalma egyre nagyobb mértékben növekszik a munkaértékek kultúrközi összehasonlítása területén publikált első Hofstede (1980) vizsgálat óta, de kevés olyan vizsgálat született, amely az individualizmus és kollektívizmus tudatos alkalmazását, sőt szándékos irányítását, fejlesztésének lehetőségeit vizsgálta volna. A jelen értekezéssel ezt az űrt is szeretnénk betölteni. Ennek érdekében az értekezés bevezetésében először áttekintjük az individualizmus és kollektívizmus fogalmi meghatározásait, kutatási irányvonalait, főbb vizsgálati modelljeit és elméleteit. Erre azért van szükség, mivel számos nemzetközi kutatási eredmény (Fiske, 2002; Voronov és Singer, 2002; Realo, 2003) arra enged következtetni, hogy az individualizmus és kollektívizmus fogalmi meghatározása és keretrendszerének megadása már a vizsgálat megkezdése előtt alapvető fontosságú a vizsgálat alkalmazhatósága és megbízhatósága szempontjából. Az individualizmus és kollektívizmus meghatározásának misztifikációját nehezményezte Voronov és Singer (2002) a kultúrközi vizsgálatokban. Szerintük, ha kultúrközi vizsgálatokban nagy biztonsággal valamilyen különbséget szeretnének kimutatni a kutatók, akkor előveszik az individualizmus és kollektívizmus témakörét. Megkérdőjelezzik a jelenség általánosan használt definícióit is, és az egyéni szinten jelentkező társas beállítottságban megjelenő eltérésekre hívják fel a figyelmet, az individualizmus olyan összetevőit és értékeit hangsúlyozzák, mint a függetlenség és egyediség, az egyéni látásmód és kreativitás, illetve az egyéni tulajdon fontossága és szentsége. Fiske (2002) szintén amellett érvel, hogy az individualizmus és kollektívizmus dimenziójának számos definíciója létezik, illetve ezek egységessége igencsak megkérdőjelezhető. Fiske (2002) szerint az individualizmus és kollektívizmus dimenzióival foglalkozó vizsgálatok a nemzeteket kultúráknak tekintik, és ezt a kulturális vonást állandónak veszik. Ezen túl az autonómia és függetlenség minden fajtáját egy közös masszában, az individualizmusban olvasztják össze, nem veszik figyelembe az egyéni helyzetekből és háttérből adódó különbségeket, amelyek nem terjeszthetők ki bármely kultúrára, és előfordul, hogy a kulturális változókat az egyéni szinten megjelenő társas beállítottságként mérik. Így előfordul, hogy anélkül, hogy egyéni szinten felmérnék az individualista és kollektívista beállítottságot, a vizsgálati személyeket az állampolgárságuk alapján osztják be a társas beállítottság adott kategóriájába). Realo (2003) észtországi vizsgálatának eredményeiben arra is utal, hogy a tudományos világ megosztott az

individualizmus és kollektívizmus fogalmának szabatos definiálásában. A vizsgálatok helyes értelmezéséhez legelsőként ezért az adott vizsgálatban használt individualizmus és kollektívizmus definíciókat kell egyértelművé tennünk.

Ezzel szemben Schimmack és munkatársai (2005) szerint az individualizmus és kollektívizmus mérésére szolgáló skáláknál jelentkező problémák nem a dimenziók definiálásában, vagy a faktoriális összetevőkben, hanem az eltérő kulturális válaszadási stílusokban keresendők. Főként az individualizmus dimenziója tekintetében, ahol kifejezetten szükség lenne olyan mérőeszköz kifejlesztésére, amely kultúrától függetlenül is valóban egyéni szinten jelentkező és mindenki számára egyértelmű, illetve elfogadható individualizmus fogalmat (egyediségre törekvés és függetlenség), illetve dimenziót mér. Sok esetben ugyanis a vizsgálatok azt mutatták, hogy míg Hofstede (1980) által kimutatott összefüggés az individualizmus és az adott ország gazdasági fejlettsége között csak az individualizmus horizontális értékeiben mutatkozott meg, a vertikálisban nem jelentkezett. Így olyan értékek, mint a versengés, saját tulajdon és kényelem növelése (vertikális individualista összetevők) nem járnak együtt az adott társadalom fejlettségével, míg a horizontális értékek (mint a másoktól való függetlenség és az egyediségre törekvés) viszont validálják Hofstede alapkonceptióit.

Az értekezésben ezután bemutatjuk az általunk felállított társas orientációs, az individualizmus és kollektívizmus mérésére szolgáló „tetraéder” modell kialakulásának, felépítésének és alkalmazásának lépéseit egy elővizsgálat (Csukonyi, 1995) és három kérdőíves kutatás-sorozat (Csukonyi, Sallay és Münnich, 1999; Csukonyi és Münnich, 2002a; Csukonyi, Máth és Münnich, 2003; Csukonyi és Münnich, 2004; Csukonyi, Máth és Münnich, 2005) eredményeit alapul véve. Ezen felül a vizsgálat-sorozatok során az individualista, illetve kollektívista beállítottság felépítésének és sokrétű hatásának feltárását céloztuk meg - különös tekintettel a „cultural trade-off” hipotézis szerepére -, többek között a szubjektív jóllét, az önbecsülés, a teljesítményhez való viszony alakulásában és a kábítószer kipróbálásában.

### **1.1. Az individualizmus és kollektívizmus fogalmi meghatározása**

Barkóczi (1999) szerint kétféle megoldás körvonalazódik a „kollektívista” és „individualista” fogalmak általános meghatározására: az egyik, hogy fogalomtörténeti és ismeretelméleti szintű elemzéssel (kitekintve a pszichológián kívüli tudományok terminusaira is) közvetlen

módon próbáljuk megragadni a fogalmak jelentését, a másik megközelítésben pedig egy meghatározott elméleti keretbe helyezve, illetve konkrét vizsgálatok kapcsán adunk jelentést és értelmezést a fogalmaknak. A bevezetésben arra törekszünk, hogy a kétféle megoldást ötvözve, együttesen alkalmazzuk.

A „kollektív” fogalmának meghatározása és tanulmányozása valódi átmenetet képvisel a szociálpszichológia és a szociológia között, gondoljunk Durkheim (1978) munkájára, melyet mindkét tudomány alapműnek tart. Az „individualizmus” fogalmának megragadására tett szociálpszichológiai lépéseket pedig tekinthetjük úgy is, mint a szociálpszichológia egyénközpontú társadalmi világlátásának példáját (Kónya és mtsai., 1999). Feltételezhetjük, hogy mivel az egyik elfogadott és sokat emlegetett definíció (Graumann, 1988 in: Hewstone és mtsai., 1995) szerint „a szociálpszichológia nem egyéb, mint az egyéni élmény és viselkedés tanulmányozása”, az individualizmus igen nagy hatással bíró fogalom. Azonban maga az individualizmus fogalma nem igazán tisztázott a hagyományos szociálpszichológiában, sokkal inkább a „hedonizmus”, vagy „utilitarizmus” formájában jelenik meg, és e két fogalom kissé ambivalens és pejoratív felhangot ad a fogalomnak. A „hedonizmus” alaptétele az örömelv, mely szerint annak érdekében cselekszünk, hogy megőrizzük a számunkra élvezetet nyújtó dolgokat, amellet, hogy elkerüljük a számunkra kedvezőtlen feltételeket. Az „utilitarizmus” felfogásában a hasznosság elve szerint az egyén célja a lehető legnagyobb boldogság elérése a lehető legtöbb ember számára (Graumann, 1988 in: Hewstone és mtsai., 1995). Éppen e két elv, az örömelv és a hasznossági elv kombinációja adhatta a kiindulópontot az individualizmus újfajta méréséhez.

Az individualizmus és a kollektivizmus fogalmak a XVIII. század óta számos tanulmányban és vizsgálatban felmerültek. Vizsgálatuk hosszú múltra tekint vissza, ezen belül politikai, filozófiai és közgazdaságtani megközelítésű tanulmányok, szociál- és kultúrközi pszichológiai kutatások egyaránt jelentek meg. A XX. századi filozófusok közül Dewey (1930) és Dumont (1986) nevét kell megemlítenünk. Dewey (1930) megkülönböztetett "régi" individualizmust, amelyen a törvények és vallási korlátok alól való felszabadulást értette, és „új” individualizmust, amely a műveltségen alapul. Dumont (1986) filozófusként az individualizmust a protestantizmus, a politikai és a gazdasági fejlődés eredményének tekintette. A pszichológián belül az elmúlt néhány évtizedben az individualizmus és kollektivizmus kérdéskörében Hofstede (1980) végezte az első jelentősebb kultúrközi empirikus vizsgálatot. Ez a vizsgálat 53 országra terjedt ki, eredményeképpen négy olyan dimenziót tudott kimutatni, melyekkel az eltérő kultúrákban jelen lévő különbségek

megragadhatóak. Hofstede (1980) vizsgálatában faktoranalízist használva elemezte a vizsgálati személyek tipikus válaszait, és a megjelenő faktorok egyikét „individualizmus-kollektívizmus”-nak nevezte el. A négy dimenzió a hatalmi távolság, a bizonytalanságkerülés, a nőies és férfias értékek (feminitás-maszkulinitás dimenzió) és az individualizmus-kollektívizmus voltak. Hofstede (1980, 1983, 1991) szerint négy fő dimenzióval minden kultúra és társadalom leírható: ezek az individualizmus-kollektívizmus, a hatalmi távolság, a nőiesség-férfiasság és a bizonytalanság-tűrés. Szerinte a négy dimenzió közül az individualizmus-kollektívizmus a legfontosabb, és ez a kijelentése számos vizsgálatot generált az elmúlt 20-30 évben. Hofstede (1980) szerint az individualizmus-kollektívizmus dimenziója voltaképpen az egyén és a közösség alapvető kapcsolatait írja le egy adott társadalomban. Véleménye szerint vannak olyan kultúrák, ahol az individualizmust áldásos dolognak, szinte a jólét egyik forrásának tartják, míg máshol elítélik, és mintegy társadalmi problémaként élik meg. Feltételezte, hogy e faktor felépítése egy kétpólusú dimenzióként képzelhető el. Emellett a jelenségkör társadalmi hátterét is vizsgálta, kétféle kultúrát különített el, megkülönböztetve individualista és kollektivisták kultúrákat. Úgy találta, hogy a keleti társadalmakat (mint pl. Japánt) a kollektívizmus fogalmának segítségével írhatjuk le, míg a nyugati társadalmakra (mint pl. az Egyesült Államokra) az individualizmus jelensége a jellemző. Hofstede (1980) eredményei azt mutatták, hogy a nyugati országok inkább individualisták, míg a fejlődő, keleti országok pedig inkább kollektivistának nevezhetőek.

Az individualizmus és kollektívizmus Hofstede (1980) által alkotott bipoláris rendszere egybevágtott a korai kultúrközi kutatási eredményekkel (Triandis, Leung, Villareal és Clack, 1985; Triandis, Bontempo, Villareal, Asai és Lucca, 1988). Ezekben a vizsgálatokban a kutatók Hofstede-hez hasonló kultúrközi vizsgálatokat végezve, a kétpólusú elméletnek megfelelő eredményeket kaptak: ezek alapján a vizsgálati személyek a nyugati társadalmakban előnyben részesítették az individualista értékeket, a személyes vagy a szűkebb családi kör érdekeit hangsúlyozva, míg a keleti, kollektivistának mondott társadalmakban a csoporthoz való tartozás volt az elsődleges érték, melynek az egyének alárendelik saját, személyes céljaikat. Ezek a vizsgálatok (Triandis, Leung, Villareal és Clack, 1985; Triandis, Bontempo, Villareal, Asai és Lucca, 1988) arra tettek lépéseket, hogy feltárják az individualista és a kollektivisták társadalmak közötti különbségeket, illetve azt kutatták, hogy ezek a jellegzetes különbségek milyen hatást gyakorolnak a társadalom egyes tagjaira. Megvizsgálták, hogy az individualista és kollektivisták társadalmakban az emberek mely viselkedési formákat részesítik előnyben, illetve melyek az általánosan elfogadott értékek.

Hofstede azt is feltételezte (1980, 1983), hogy pozitív összefüggés van egy adott ország individualizmus szintje és az ország GDP-jének alakulása között. A feltevéseivel kapcsolatosan a szerző szerint is megemlíttett legnagyobb problémát az jelenti, hogy az általa felvázolt modell és mérőeszköz az individualizmus és kollektívizmus kérdését csak társadalmi szinten kezeli. Ennek következményeként feltételezi, hogy az ország lakossága homogénnek tekinthető az individualizmus-kollektívizmusra nézve, ami nem igazán valószínű. A Hofstede által felmért minták vizsgálati személyei általában a középosztályból valók voltak, így csak egy igen szűk szegmensét adták vissza az adott ország beállítottságának és kévéssé alkalmasak kultúrközi összehasonlításra.

Oyserman, Coon és Kimmelmeier (2002) megkérdőjelezte Hofstede elemzési szintjét, - a csak a kultúra szintjén történő felmérést és összehasonlítást, - időben nem tartja stabilnak, és mivel Hofstede felméréseit főként a hetvenes években végezte, ezért szerinte annak az évtizednek a szocio-ökonómiai történései hatották át és uralták az eredményeit. Maga Hofstede is úgy találta, hogy a japánok pár éven belül sokkal individualistábbnak bizonyultak, mint ahogyan azt az első a felmérésében találta. Spector, Cooper és Sparks (2001) szintén úgy találták, hogy Hofstede felmérései, illetve az általa használt skála reliabilitása igen alacsony. Baskerville (2003) is megkérdőjelezte Hofstede metodológiáját és eredményeinek alkalmazhatóságát, kiemelve, hogy Hofstede soha nem kutatott kultúrákat, hanem az országokat, illetve az ország középosztályát vizsgálta, a kultúrája helyett.

## **1.2. A kollektívizmus és az individualizmus előzményei, jellemzői és következményei**

A kollektívizmus szó jelentésében a közösségi gondolkozás, az egyén és a társadalom kölcsönös előnyökön és kötelességeken alapuló összhangját hívja elő. A kollektívista ember értékrendjében első helyen áll a közösség, valamely csoporthoz való tartozás. A kollektívista társadalmakban az önmeghatározásban első helyen valamely csoporthoz való tartozás áll, a személyes céljaikat feláldozzák a csoportcélok érdekében. Az 1. számú táblázat összefoglalja a kollektívizmus társadalmi előzményeit, főbb jellemzőit, illetve a személyiségre kifejtett hatását és következményeit.

1. számú táblázat A kollektívizmus előzményei, jellemzői és következményei

<b>Előzmények</b>	<b>Jellemzők</b>	<b>Következmények</b>
<p>A túlélés feltétele a saját csoporttal való élelemgyűjtés Mezőgazdaság Nagy családok</p>	<p>Családi integritás, Önmagukat a csoportjuk alapján határozzák meg A viselkedésüket a csoportjuk normái szabják meg A csoportjukon belül harmóniára törekednek A hierarchia a csoporton belül elfogadott Éles különbségtétel a saját csoportjuk tagjai és más csoportok tagjai között</p>	<p>Engedelmesség és kötelességtudat Önfeláldozás a csoportjuk érdekében Azokra a személyiség-tényezőkre helyezik a hangsúlyt, melyek közösek a csoportjuk tagjaival Viselkedésük hierarchiát tükröző, szociális támogatás, egymástól való kölcsönös függés (interdependencia) jellemzi</p>

Hui és Triandis (1986) szerint a kollektivisták jobban törődnek a másokkal való interakcióik során a cselekedeteik következményével, megosztják a javaikat, erőforrásaikat, jobban elfogadják, és tiszteletben tartják mások véleményét, figyelnek arra, hogy saját bevételük a csoportéval azonos arányú legyen, és felelősnek érzik magukat mások sorsának alakulásában. Mint kultúrközi változó, a kollektívizmus úgy tűnik, hogy az idegenekkel szembeni nagyobb kommunikációs nehézségekkel is összefüggésben van (Gudykunst, 1997), illetve a kollektivisták kevesebb, de mélyebb szintű társas kapcsolattal rendelkeznek (Wheeler, Reis & Bond, 1989) és szívesen közvetítenek a személyes konfliktusok megoldásában (Leung, 1989). Egyéni szinten nézve, a kollektívizmus úgy ragadható meg, mint érzések, hiedelmek és viselkedési szándék, illetve mint valós viselkedések összessége a szolidaritás és a másokkal való törődés irányában. A kutatások eredményei azt mutatják, hogy a kollektivisták és az individualisták olyan változókból különböznek, mint a felelősség megosztása másokkal (Hui, 1988). Egy másik kutatás azt tárta fel, hogy mind a kínai, mind az amerikai kollektivisták erősebb késztetést éreznek a másokhoz való kötődésre, a segítségnyújtásra, az elfogadásra és a gondoskodásra. A kollektivisták és az individualisták különböznek a harmonikus kapcsolatok értéke iránti tendenciában (Hofstede, 1980; Hui, 1988; Hui, Yee és Eastman, 1995) is. Hui és Villareal (1989) kínai és amerikai diákokon végzett vizsgálatukban azt az eredményt kapták, hogy a kollektívizmus szignifikánsan pozitívan összefügg a kötődés, a behódolás, megfelelni vágyás és a gondoskodás iránti szükségletekkel, míg az önállósággal és a felelősséggel negatív összefüggést mutat. Azt is vizsgálták (Schmidt és mtsai., 1992), hogy

az individualizmus és kollektívizmus milyen hatással van a saját és külső csoportok közötti kommunikációra. Nagyobb arányú kommunikációs különbséget feltételeztek és kaptak a két típusú csoporttal folytatott interakciókban a kollektivisták kultúrákban.

Ehhez kapcsolódóan Han és Park (1995) diákokkal végzett vizsgálatában azt találta, hogy a kollektivisták nagyobb különbséget tettek a saját és a másik csoport tagjai között (fokozottabb in-group out-group hatás), mint az individualisták. A kísérleti helyzetben a gyerekeket döntőbíróként kérték fel, hogy egy jutalmat osszanak fel saját maguk és egy velük együtt dolgozó másik gyerek között. Két változót variáltak a kísérleti helyzetben, egyrészt a velük együtt dolgozó diák csoporttagságát (saját/másik csoport tagja), másrészt a jövőbeni interakció valószínűségét (magas/alacsony) tekintve volt eltérő a helyzet. Az individualista diákok az igazságos, méltányos elosztást (az elvégzett munka függvényében való) preferálták az egyenlő elosztással szemben minden kísérleti helyzetben, függetlenül a manipulált változóktól. A kollektivisták viszont a méltányos, igazságos elosztást csak akkor választották, ha külső csoport tagjáról és alacsony valószínűségű jövőbeni interakcióról volt szó, egyébként az egyforma, egyenlő elosztást választották.

A Fijneman és munkatársai (1996) azt a feltevést vizsgálták, hogy a kollektivisták valóban szorgalmasabbak és odaadóbbak a segítségnyújtás területén, mint az individualisták. Nemcsak a másoknak nyújtott segítségre való készenlét, hanem a másoktól elvárt támogatás szempontjából is vizsgálták a kérdést. Az találták hong kong-i, török, görög, holland és amerikai vizsgálati személyek eredményei alapján, hogy minden mintában hasonlóan alakult a segítségnyújtás és az elvárt segítség aránya. Így nem volt különbség a kollektivisták és az individualisták között, sokkal inkább az érzelmi távolság döntött a segítségnyújtásra való készség mértékében, illetve a segítség adásában.

Az individualizmus esetében elmondható, hogy a kultúrközi vizsgálatok eredményei (Triandis, McCusker és Hui, 1990; Tafarodi és Swan, 1996) azt bizonyították, hogy a nyugati kultúrák előnyben részesítik az egyén céljait és érdekeit, az önmeghatározásban az egyéni jellemzők a hangsúlyosak. Az individualizmus kultúrtörténeti előzményeit, főbb jellemvonásait, illetve a személyiségre kifejtett hatását a 2. számú táblázat foglalja össze.

## 2. számú táblázat Az individualizmus előzményei, jellemzői és következményei

<b>Előzmények</b>	<b>Jellemzők</b>	<b>Következmények</b>
Kulturális komplexitás Vadászat/élelemgyűjtés Felsőbb társadalmi osztályok Migráció, Urbanizáció hatásai	Csoporttól való érzelmi távolságtartás A személyes céljaik fontosabbak, mint a csoportcélok A viselkedést befektetés/nyereség elve határozza meg Konfrontáció elfogadott a személyközi kapcsolatokban	Önbizalomra nevelés Függetlenség Új csoportba belépéskor jó kapcsolatteremtő készség Magányosság

Érdemes figyelembe vennünk azonban Kazarian (2005) kutatási eredményét, mely szerint az individualistának mutatózó (amerikai) diákok jobban preferálták a feladatmegosztást, magasabb határfokról számoltak be és a saját csoportjuk teljesítményét magasabbra értékelték, mint a kollektivisták (koreai diákok). Ez valószínűleg annak köszönhető, hogy az individualista beállítottságú amerikai diákok ebben a csoportszituációban is az egyéni versenyhelyzetet és a győzni akarást emelték ki, tehát bár egyedül nem nyerhettek, azonban a csoportjuk győzelmét egyéni sikerként élhették meg. Viszont Gundlach, Zivnuska és Stoner (2006) az individualizmus és kollektívizmus, illetve a csoportteljesítmény összefüggésének vizsgálatakor azt az eredményt kapták, hogy az individualista csoporttagok rontják a csoportteljesítményt. Ezt a jelenséget a csoportidentitás és az elköteleződés hiányával magyarázták az individualista beállítottságú emberek esetében.

### 1.3. Az individualista és kollektivisták társadalmak megkülönböztető sajátosságai

Az individualista társadalmak a csoporttól való érzelmi elkülönülést, a személyes célok elsődlegességet hangsúlyozzák a csoport céljaihoz képest, az emberek viselkedését a nyereség-befektetés elve irányítja, az egyén és a csoport közötti konfrontáció elfogadott. Az individualista társadalmak függetlenségre és önbizalomra, új csoportokhoz való rugalmas csatlakozásra nevelnek. Ezzel szemben a kollektivisták társadalmak a családi összetartást, a csoporton belüli hierarchiát, harmóniát és homogenitást hangsúlyozzák, az egyének viselkedését a csoportnormák határozzák meg, éles a megkülönböztetés a csoporttársak és a csoporthoz nem tartozó egyének között. Ezzel összhangban az individualista és kollektivisták társadalmakban felnövekvő egyén szocializációjának jellemzői eltérőek. Az individualista társadalmak függetlenségre és önbizalomra, új csoportokhoz való rugalmas csatlakozásra nevelnek. A kollektivisták társadalmak engedelmességre és a kötelesség elvégzésére

szocializálnak, önfeláldozást követelnek a csoport érdekében, a hierarchia, a szociális támogatás, az egymástól való függés a jellemző társadalmi értékek.

Wang és Tamis-Lemonda (2003) tajvani és amerikai mintán, 3-4 éves gyermekek nevelésében érvényesített értékeket vizsgálták édesanyák körében. Önállóság, teljesítmény-orientáltság, jó modor, magaviselet, alkalmazkodóképesség és ragaszkodás voltak a megjelenő fő kategóriák, és azt találták, hogy az amerikai anyák nevelési attitűdjében az önállóság és teljesítmény jelent meg inkább, mint individualista értékek, habár az előzetes interjúk során az anyák a kollektivistá értékeket, mint pl. a kötődést tartották a legfontosabbnak. A tajvani anyák nevelési értékei nem orientálódtak egyik irányban sem, kiegyenlített volt az individualista és kollektivistá értékek aránya. Az eredmények a szerzők szerint (Wang és Tamis-Lemonda, 2003) azt jelzik, hogy nem jellemezhető egyértelműen csak individualista és kollektivistá értékekkel a két kultúra, illetve mindkét kultúrában megjelenik az individualizmus és kollektívizmus is, mint nevelésben fontosnak tartott irányelv.

A társadalmi szint mellett az egyéni szintet is vizsgálták. Triandis és munkatársai (Triandis, McCusker és Hui, 1990) azt javasolták, hogy az individuális szinten jelentkező személyiségjellemzőket külön névvel illessék. Ennek megfelelően individualista és kollektivistá kultúrákról, illetve „idiocentrikus” és „allocentrikus” emberekről beszéltek a továbbiakban. *Allocentrikusnak* nevezhetők azok az emberek, akik inkább a kollektivistá értékeket preferálják, míg az *idiocentrikus* emberek az individualista jellemzőket részesítik előnyben. Az idiocentrikus és allocentrikus emberek jellemzői az alábbiaknak megfelelően alakulnak (Triandis, McCusker és Hui, 1990):

Az *idiocentrikus* személy önmeghatározása nem kötődik egy csoporthoz, nyilvánvaló számára, hogy személyes céljai elsődlegesek, leginkább azt figyeli, hogy az emberek miben térnek el egymástól, az önmegvalósítást, örömet és izgalmas életet hangsúlyozza.

Az *allocentrikus* személy gyakran definiálja magát a csoportja révén, számára az a nyilvánvaló, hogy a csoport céljai az egyéni céloknál fontosabbak, leginkább arra helyezi a hangsúlyt, ami az emberekben közös, a családi közösséget, a rokoni kapcsolatokat, a biztonságot fontosnak tartja (Triandis, Leung, Villareal, 1985).

#### 1.4. Az individualizmus és a kollektívizmus főbb kutatási irányvonalai

A korábbi vizsgálatok (Trafimow, Triandis, és Goto, 1991) azt bizonyították, hogy az egyéneknek individualista, illetve kollektivista beállítottságának megfelelően eltérő társas orientációs rendszereik vannak, valamint a szociális közeg befolyásolhatja a felidézett én-reprezentációk kollektív vagy egyedi jellegét. Véleményünk szerint azonban Triandis és munkatársai (Triandis, Bontempo, Villareal, Asai és Lucca, 1988) által, az individualizmus és kollektívizmus szempontjából kettéosztott társadalmi és egyéni szintek nem fedik le egymást. A különböző kultúrák összehasonlítása során általában a kulturális és társadalmi hatásokat teszik felelőssé az egyéni szinten megjelenő viselkedésért. Ez a megközelítés sok problémát hordoz magában, mivel a társadalom összetettebb annál, mintsem hogy minden egyénre azonos módon hasson. A következőkben e problémákra irányuló kutatásokat mutatunk be.

Kagan és Zahn (1983) amerikai középiskolás diákokkal végzett vizsgálatai szerint nem volt különbség az afro-amerikai, a mexikói és európai-amerikai diákok között az individualizmus és kollektívizmus dimenziói szempontjából, azonban életkorbeli különbségek jelentkeztek, az életkorral nőtt az individualista beállítottság, főként a versengés területét illetően. Realo (1998) az individualizmus és kollektívizmus vizsgálatának nehézségét abban látja, hogy míg Schwartz (1994) 40 országra kiterjedő vizsgálata Észtországot, mint erősen kollektivista országot jellemzi, addig az észtek önmagukat kifejezetten individualistaként jellemzik, sőt az újabb vizsgálatok (Realo, 1999) szerint nem volt szignifikáns eltérés az észtek, finn és észak-amerikai egyetemisták között az individualizmus tekintetében. Ezen eredmény mellett is, Realo és munkatársai (1999) kultúrközi összehasonlító vizsgálatuk alapján az egyéni szintű kollektívizmus előnyeit - akár egy individualista kultúrában is - többek között a családdal fenntartott intenzívebb kapcsolatban, a közösségi (valahová tartozás érzése) és a tradicionális értékek megőrzésében és fennmaradásában találta. Emellett a kollektivisták sokkal inkább együttműködőbbnek és az új élményekre nyitottabbaknak bizonyultak - éppen a közösség adta magabiztosság és támogatottság miatt -, mint az individualisták. Ez ellentmond annak a Triandis (1994) szerinti felfogásnak, mely szerint a kollektivisták kevésbé nyitottak a változásokra, az újdonságra, ő ezt a tradicionalista beállítottságukkal magyarázta, de úgy tűnik, hogy a stabil értékrendszer akár nyitottabbá is tehet az új dolgok iránt. Realo (1999) emellett arra is felhívta a figyelmet, hogy a kollektivisták hajlamosabbak negatív véleményüket, kritikáikat saját csoportjukban elhallgatni, azonban más csoportok tagjai esetében ez a jelenség nem mutatkozott. Realo (2003) azt is vizsgálta, hogy miképpen lehetséges és egyeztethető össze az észtek saját magukról alkotott szélsőségesen individualista

elképzelése a nemzetközi vizsgálatokban más országok által rájuk ragasztott kollektivista címkével. Ahogy várható volt, a nemzetközi kutatások és az észtek ennyire ellentétes felfogása az individualizmus és kollektivizmus eltérő megközelítéséből fakad. Ha az észtek önmagukról alkotott képét tekintjük, akkor ők azt hangsúlyozzák, hogy inkább egyedül, önállóan szeretnek dolgozni, mint másokkal együtt (és ezzel utalnak extrém individualista beállítottságukra), míg a nemzetközi kutatásokban az individualizmust főként az autonómia, de egyben az egyenlő ellenfelek közti versengéssel azonosítják.

Niles (1998) szerint a kollektivista beállítottságú többség mellett nagy a számban jelen vannak individualista beállítottságú emberek is a kollektivista kultúrákban, így magában a többség nem jelenti a társadalmi kollektivizmust. Továbbá Ausztráliában folytatott vizsgálatában (Niles, 1998) azt találta, hogy a kollektivistának tekintett országokból származó bevándorlók kifejezetten individualistának tartják magukat. Az individualizmus és kollektivizmus kutatásában Westerhof, Dittman-Kohli és Katzko (2000) szerint két probléma merül fel: a már sokat emlegetett megfelelő definíció megtalálásának kérdése, valamint a kultúra és az egyén valós kapcsolatának és egymásra hatásának hiányos ismerete. Ha kultúrközi megközelítést alkalmazunk a problémák vizsgálatára, akkor abból kell kiindulnunk, hogy az egyén, az egyes ember társadalmilag determinált, átítatott, nem tudja magát teljesen kivonni az őt körülvevő kulturális kontextusból. Továbbá feltételezhető (Westerhof, Dittman-Kohli és Katzko, 2000), hogy az egyén életkorának és élethelyzetének megfelelően alkalmazza az individualista és kollektivista beállítottságot.

A fenti áttekintés alapján felmerülhet az a kérdés, hogy vajon az egyének egyaránt elfogadhatják-e mind az individualista, mind a kollektivista értékeket, és ennek a „kettős“ elfogadásnak a mértéke határozza-e meg cselekedeteiket és speciális beállítottságukat. Ezzel összefüggésben megoldatlannak tűnhet annak az eldöntése, hogy az individualizmus és kollektivizmus tendenciái valójában egy dimenzió két ellentétes végpontjain helyezkednek-e el vagy pedig két (vagy akár több) független dimenzióval írhatók le.

Oyserman és munkatársai (2002) szerint érdemes feltennünk azt a kérdést az individualizmus és kollektivizmus kultúrközi vizsgálatainak kapcsán, hogy az amerikaiak valóban individualistábbak, és kevésbé kollektivisták lennének, mint más ország lakosai, vagy éppen az Észak-Amerikában élő eltérő származású emberek mutatnának eltérő beállítottságot (ez újfent felveti az egydimenziós, két vagy többdimenziós individualizmus és kollektivizmus kérdését). E kérdés megválaszolása érdekében olyan vizsgálatokat folytattak, melyekben

összehasonlították európai, afrikai, latin-amerikai, ázsiai (japán, kínai és koreai) származású Észak-Amerikában élő amerikaiakat individualista és kollektivista beállítottságuk szempontjából. A vizsgálati minták közül az európai származású amerikaiaknál jelent meg az egydimenziós modellre utaló mintázat, tehát ők mutatkoztak leginkább individualistának (a személyes függetlenségüket ők tartották a legtöbbre), illetve ők voltak a legkevésbé kollektivisták (kevésbé tartották fontosnak a csoportjuk érdekeit). Azonban az európai származásúak körében nem jelent meg szignifikánsan magasabb szintű individualizmus, mint az afrikai vagy latin-amerikai származású amerikaiak mintájában, illetve nem voltak szignifikánsan kevésbé kollektivisták, mint az ázsiai származású amerikaiak. Az ázsiai származású amerikaiak közül egyedül a kínai származásúak mutattak szignifikáns eltérést a többi almintától, vagyis ők egyszerre mutatkoztak kevésbé individualistának, viszont erősen kollektivistának.

Azt Triandis (1990, 1994) is hangsúlyozta, hogy különféle individualizmus és kollektivizmus létezik, melyek különböznek többek között a társas kapcsolatok hierarchikus felépítése alapján. Elméleti és módszertani alapvetések alapján elkülönített *vertikális és horizontális* individualizmust és kollektivizmust. Feltételezte, hogy vannak horizontális individualisták, horizontális kollektivisták, illetve beszélhetünk vertikális individualistákról és vertikális kollektivistákról. Általánosságban a horizontális irányultságú emberek úgy gondolják, hogy többé-kevésbé olyanok, mint mások. A vertikális irányultságú emberek értékrendje azonban általában a hierarchián alapszik, szerintük az emberek nagymértékben eltérnek egymástól (Gelfand, Triandis és Chan, 1996). A *vertikális kollektivizmus* azt jelenti, hogy az egyén önmagára egy csoport tagjaként tekint, és elfogadja a csoporton belül fellépő egyenlőtlenségeket. A *horizontális kollektivizmus* szintén egy csoport részeként tekint az egyénre, azonban a csoport tagjait mindenképpen, mindenáron egyenlőként és egyformaként kezeli. *Vertikális individualizmusról* akkor beszélhetünk, ha autonóm, független egyénről és az egyenlőtlenség, különbözőség elfogadásáról beszélhetünk. A *horizontális individualizmus* ellenben bár autonóm egyénekről beszél, azonban az egyenlőséget, egyformaságot hangsúlyozza.

A *horizontális individualisták* egyediek, a csoportjuktól és másoktól eltérőek akarnak lenni. Nagymértékben bíznak önmagukban, de nem különösebben vágynak magas pozíció betöltésére. A *vertikális individualisták* magas pozícióra vágynak. Ennek érdekében versengést folytatnak másokkal, ők akarnak lenni a legjobbak. A *horizontális kollektivisták* önmagukat másokhoz hasonlóknak látják, kiemelik a másokkal közös célokat, az egymástól

való függést és szociabilitást, és nem szívesen vetik magukat alá valamely tekintély parancsainak. A *vertikális kollektivisták* a saját csoportjuk egységességét hangsúlyozzák. Hajlamosak egyéni céljaikat a saját csoportjuk céljainak érdekében feláldozni, és támogatni saját csoportjukat a külső személyekkel szemben.

Verma és Triandis (1999) azt vizsgálta, hogy van-e szignifikáns különbség az amerikai és indiai egyetemisták között abban, ahogyan az individualizmus és kollektívizmus 4 válfaja (vertikális/horizontális mintázat) jellemző rájuk. A diákok történetek megoldására 4 lehetséges alternatíva közül választhattak, ezek megfeleltek a vertikális és horizontális individualizmus, illetve kollektívizmus válfajainak. Azt találták, hogy a diákok jellemző választásainak arányában, mintázatában nem tért el a két vizsgált minta a 4 válfaj megoszlásában. Így mindkét mintára leginkább a vertikális kollektívizmus, legkevésbé a vertikális individualizmus volt jellemző. Továbbá arra is fény derült, hogy a diákok a társas interakciókra vonatkozóan inkább kollektívista módon válaszoltak, hogy harmonikus kapcsolatot tarthassanak fenn másokkal, míg a versenyhelyzetekben mindig az individualista megoldást választották. Az eredmények alapján feltételezték, hogy szituáció és helyzetfüggő az individualizmus és kollektívizmus vertikális/horizontális irányainak alkalmazása. Nelson és Shavitt (2002) dán és amerikai diákokkal végzett vizsgálatában azt találta, hogy az amerikaiak jobban hangsúlyozták a vertikálitást, míg a dánok horizontális dimenziókban gondolkodtak. A teljesítményről és a személyes sikerről alkotott képükben is eltérés mutatkozott ezzel összefüggésben: a célok elérésének hangsúlyozása és az egyéni teljesítmény felértékelése volt jellemző az amerikai diákokra. Soh és Leong (2002) nemzetközi vizsgálatában amerikai szingapúri egyetemistákat vizsgált vertikális/horizontális individualizmus/kollektívizmusra nézve. Az amerikai diákoknál magas horizontális individualizmus, szingapúriakra magasabb vertikális kollektívizmus volt jellemző. Kemmelmeier és munkatársai (2003) vizsgálatukban bulgár, japán, új-zélandi, német, lengyel, kanadai és amerikai vizsgálati személyek esetében az autoritarianizmus a vertikális individualizmussal és kollektívizmussal pozitívan korrelált, míg a horizontális kollektívizmussal nem mutatott összefüggést. A horizontális individualizmus csak a poszt-kommunista országokban kapcsolódott össze az autoritarianizmussal.

Oppenheimer (2004) 12, 14, 16, 18, 20, és 22 éves holland diákokkal folytatott vizsgálatában azt találta, hogy a vertikális és horizontális individualizmus és kollektívizmus mentén az életkorral csökken a kollektívizmus és a vertikális szintje. Ezzel párhuzamosan az életkorral nő a horizontalitás (pl. egyenlőség az emberek között) iránti igény. Chen (2007) a

Singelis-féle Individualizmus és kollektívizmus skálát alkalmazta kutatásában, a horizontális és a vertikális individualizmus/kollektívizmus vizsgálatára. Azt találta, hogy a vertikális és horizontális összetevők nem jelentek meg az individualizmus és kollektívizmus tekintetében.

A fenti vizsgálatok eredményei is azt a felfogást támasztják alá, hogy nem egy dimenzió két végpontjaként, hanem a kétdimenziós modellel írható le az individualizmus és kollektívizmus jelensége. Ekkor az individualizmus, illetve a kollektívizmus elfogadásának mértékétől függően lehet egy személy individualista, ha inkább az individualista értékekkel ért egyet, illetve kollektívista irányultságú, ha a kollektívistának mondott értékek fontosak számára. Ugyanakkor mind az individualista, mind a kollektívista értékek azonos fontossággal is jelenhetnek az egyének értékrendszerében, mivel az individualizmus és kollektívizmus skálák korrelációja ( $\text{corr} = 0,042$ ) első vizsgálatunkban (Csukonyi, Sallay és Münnich, 1999) azt mutatta, hogy a két dimenzió egymástól független.

Ezt a kétdimenziós modellre vonatkozó feltételezést támasztja alá Green, Deschamps és Páez (2005) vizsgálata is, melyben az önállóság (mint individualista érték), az interdependencia (mint kollektívista érték) és a versengés értékét tárták fel 20 országból származó vizsgálati személyek körében. A három érték minden kombinációja jelen volt a vizsgált országok eredményeiben, annak ellenére, hogy bizonyos kombinációk túlsúlyba kerültek, nagyobb gyakoriságban jelentkeztek bizonyos országokban. Így az önállóságot hangsúlyozó versengő beállítottság a nyugati országokban, míg a kölcsönös függőséget mutató nem versengő beállítottság a keleti országokban volt gyakoribb. Az eredmények azt az individualizmus és kollektívizmus felfogást erősítik, miszerint a jelenség leginkább két független dimenzió kombinációjában írható le, nem pedig egymást kizáró, egy dimenzió két végpontján elhelyezkedő jelenségekről van szó.

#### *1.4.1. A kollektívista beállítottság összefoglaló jellemzése az áttekintett kutatások eredményei alapján*

Ezzel szemben a kollektívisták számára fontos, hogy egy csoport tagjai lehessenek és önmagukra mindig a saját csoportjuk vonatkozásában tekintenek (pl. család, nemzet; Hofstede, 1980; Hsu, 1983; Markus és Kitayama, 1991; Fiske, 1992; Kim, 1994). A saját csoportjuk befolyása sokkal erősebb, mint az individualisták esetében (Triandis, 1989). Az, hogy egy csoporthoz tartozhassanak, ez nem csak az önleírásukhoz szükséges, hanem akár saját céljaikat is feláldozzák a csoportérdek kedvéért, normakövetésük is igen erős (Triandis,

1986). Ahogy egy csoporthoz tartozónak érzik magukat, internalizálják a csoport normáit, értékei és céljait, és ezeke minden esetben elsődlegesnek tekintik (Hofstede, 1980; Hsu, 1983; Triandis, Bontempo, Villareal, Asai és Lucca, 1988; Markus és Kitayama, 1991; Kim, 1994). Triandis (2000) szerint ennek az az oka, hogy a kollektivisták sokkal fogékonyabbak a saját csoportjuk tagjainak irányába és távolságot tartanak a külső csoportok tagjaitól (Schwartz, 1990; Oyserman, 1993) és akár ellenségesen is viselkedhetnek csoportközi konfliktus esetén.

Számos olyan dimenzió létezik, mely alapján különbséget tehetünk az individualisták és kollektivisták között, ilyen a csoporthoz való viszonyuk, a hierarchia elfogadása, a csoporthoz való tartozás szükséglete, a nyelvhasználat és a család szerepe számukra. A csoporthoz való tartozás egyik fontos feltétele a csoporton belüli kapcsolatok kialakítása és fenntartása és a csoporton belüli harmóniára való törekvés és annak fenntartása (Markus és Kitayama, 1991; Oyserman, 1993; Triandis, 1995; Oyserman és mtsai, 2002). Morling és Fiske (1999) azt találta, hogy a harmóniára való törekvés korrelál az egymástól való kölcsönös függés (interdependencia) és a kollektivismus jelenségeivel. Ohbuchi, Fukushima és Tedeschi (1999) kimutatták, hogy a kollektivisták csoporton belüli személyközi konfliktus esetén olyan megoldási módokat keresnek, amelyek az interperszonális kapcsolatok fenntartását szolgálják (pl. mediáció), míg az individualisták az igazságosságot tartják fontosabbnak a konfliktus megoldásában. A hierarchia elfogadására a kollektivisták úgy tekintenek, mint egy olyan tényezőre, mely segíti a csoporton belül elfoglalt pozíciójuk megtalálását és megtartását, ezzel szemben az individualisták számára a hierarchia a versengés egyik eszköze és egyben célja, mivel egyre magasabb pozícióra törekednek (Triandis, 1995, Singelis, Triandis, Bhawuk és Gelfand, 1995). A csoporthoz való tartozás érzése a kollektivisták szubjektív jóllétére, az étellel való elégedettségére is kihat, sokkal fontosabb számukra, hogy teljesítsék a társadalmi és csoportjuktól származó elvárásokat, szerepeket és előírásokat (Markus és Kitayama, 1991; Kim, 1994; Kwan, Bond és Singelis, 1997). Singelis (1994) szerint a kollektivisták alávetik magukat a csoportjuknak, feláldozzák saját érdeküket a csoport jólléte és érdeke kedvéért.

A kollektivisták kommunikációs stílusa inkább a nondirekt kommunikáción alapszik (Triandis, 1995; Gudykunst és Matsumoto, 1996, Gudykunst, 1997; Holtgraves, 1997; Triandis és Suh, 2002). A nondirekt kommunikációt összekapcsolták a csoporton belüli harmónia fenntartására való törekvéssel és az érzelmek visszafogásával (Markus és Kitayama, 1991; Kim, 1994; Gudykunst, Matsumoto, Ting-Toomey, Nishida, Kim, és Heyman 1996; Holtgraves, 1997; Gudykunst, Ting-Toomey, Chua, 1998; Kwan és Singelis, 1998).

A kollektivisták jobban szeretik önmagukat a csoportjukkal kapcsolatosan definiálni (Triandis, McCusker, és Hui, 1990). A család fontosságának hangsúlyozását szintén a kollektívizmussal kapcsolták össze, bár ez a kapcsolat kevésbé meggyőző (Hofstede, 1980, Markus és Kitayama, 1991, Fiske 1992, Li, 2002), mivel számos kutató szerint a kollektivisták számára a család szerepe elsődleges (Hofstede, 1980; Hsu, 1983; Markus és Kitayama, 1991; Kim, 1994; Watkins, Akande, Fleming és mtsai., 1998). Ezzel szemben Fischer (2000) vizsgálatában azt találta, hogy az észak-amerikaiak (akiket általában individualistáknak tartanak) a saját érdeküket háttérbe szorítják a családjuk érdekében. Ennek és más hasonló eredménynek (Gaines, Marelich, Bledsoe, és mtsai., 1997), hatására Oyserman és mtsai (2002) azt állították, hogy a családszeretet elkülönült dimenzió, nem része a kollektívizmusnak.

#### *1.4.2. Az individualista beállítottság összefoglaló jellemzése az áttekintett kutatások eredményei alapján*

Az individualistákra úgy tekintettek, mint akik önmagukat mindig első helyre helyezik és magas önbizalommal rendelkeznek (Triandis, 1996). Arra törekszenek, hogy saját céljaikat, érdekeiket és értékeiket mások elé helyezhessék (Sampson, 1977; Hsu, 1983, Bellah, Madsen, Sullivan, Swidler, és Tipton, 1985; Markus és Kitayama, 1991; Kagitcibasi, 1994; Kim, 1994; Triandis, 1995, Triandis 1996, Oyserman és mtsai., 2002). A kollektivistákkal összehasonlítva igyekeznek egyszerre több csoporthoz tartozni (Triandis, 1989). Az individualista beállítottság továbbá tartalmaz egyfajta felelősségtudatot és döntési szabadságra való törekvést (Waterman, 1984), autonómiát és önmegvalósítást (Hofstede 1980), egyedi véleménynyilvánítást és véleményt (Oyserman és Markus, 1993; Triandis, 1995), független viselkedésmódot (Reykowski, 1994), a másoktól való különbözőség érzését (Andersen, Reznik, és Chen, 1997) és objektív döntéshozatalra való törekvést (Walsh és Banaji 1997) is. Az individualistákra ezen felül jellemző egyfajta személyes sikerre való törekvés és versengési hajlam (Bellah és mtsai, 1985, Triandis, Bontempo, Villareal, Asai, és Lucca, 1988, Schwartz, 1990, Oyserman és Markus, 1993, Triandis, 1995, Gudykunst, Matsumoto, Ting-Toomey, Nishida, Kim, és Heyman, 1996, Chiou és Jyhshen, 2001). Ez a fajta beállítottság megjelenik az individualisták kommunikációs stílusában is (Triandis, 1995, Gudykunst, Matsumoto, Ting-Toomey, Nishida, Kim, és Heyman, 1996; Holtgraves, 1997). Triandis és Suh (2002) azt találta, hogy a direkt kommunikáció az individualistákra kifejezetten jellemző, asszertívebbek és sokkal nagyobb valószínűséggel használják a „én”, mint a „mi” névmást (Wu és Rubin, 2000).

## **1.5. A „cultural trade-off” hipotézis, és kapcsolódása az individualizmus és kollektívizmus jelenségkörhöz**

A Tafarodi és Swan (1996) szerint a kollektivisták beállítottságának, - mely a mások igényei és elvárásai iránti fogékonysággal jellemezhető, illetve a saját célok háttérbe szorítását is jelentheti a csoportcél érdekében, - van egy igen nagy hozadéka: az önbecsülés és jó közérzet. Tehát amit az egyén esetleg veszít a csoporthoz való alkalmazkodással, azt az elégedettség és önbecsülés területén visszakapja (ld. 1. számú ábra). A kollektivistákat jobban elfogadja és kedveli a környezete, mivel jobban alkalmazkodnak a külső elvárásokhoz, hiszen könnyebb kedvelni egy olyan embert, aki igyekszik megfelelni az elvárásainknak és hallgat a tanácsainkra. Feltételezhető, mivel a kollektivisták beállítottság a társak iránti fogékonysággal és erős alkalmazkodási készséggel jellemezhető, ezért valószínűleg sokkal több pozitív visszajelzést és megerősítést kapnak az ilyen beállítottságú emberek a társas környezetből, és törekednek is arra, hogy maximalizálják a bejövő pozitív inputok számát. Ezzel összhangban, az interperszonális konfliktusok, és a negatív visszajelzések száma minimumra csökken esetükben. Azonban előfordulhat olyan helyzet a kollektivisták esetében is, amikor a személyes célok nem esnek egybe a csoport elvárásaival, így választásra kényszerül a személy: egyéni céljait valósítsa meg, vagy a saját preferenciáit alárendelve támogassa a csoportérdeket. A kollektivisták általában a második lehetőséget követik, elveszítve ezzel az első út előnyeit, amikor az egyéni célok követése esetében számos olyan tényező is szerepet játszana, mint az autonóm választás lehetősége és annak az esélye, hogy ezen a szabadon választott, egyéni preferenciát követő célon, tevékenységen keresztül definiálhatná magát az egyén. Kontroll-vesztés is kísérheti ezt a jelenséget, hiszen általában nem önállóan, szabadon döntenek a céljaikról, hanem közvetlen vagy közvetett csoportnyomás hatására. A kontroll-vesztés észlelése a személyes hatékonyság és kompetencia meggyengüléséhez is vezethet, így ugyanaz a kollektivisták beállítottság, mely a magasabb önelfogadáshoz és jó közérzethez vezet, csökkentheti a kompetencia-érzést és az egyéni teljesítményben való hitet.

Ezzel szemben az individualista beállítottság a függetlenséget, az önérvényesítést és az egyéni célok megvalósítását hangsúlyozza, a csoportérdek másodlagos. A konformitást a gyengeség jelének tartják, elkerülik, és hajlamosak null-típusú játszmaként felfogni társas kapcsolataikat. Az egyéni preferenciák és a környezet elvárásai közötti ellentéteket általában nem veszik figyelembe, úgy gondolják, hogy mindenki csak önmagáért felelős. Bár arra törekednek, hogy ne zavarja döntéseiket és céljaik megvalósítását a társas környezet, sokszor próbálják figyelmen kívül hagyni mások elvárásait és kéréseit, ami a társas konfliktusok valószínűbb

megjelenéséhez vezethet, ezzel éppen akadályozva vagy késleltetve az egyéni célok megvalósítását. Jellemzőek az összetűzések és konfliktusok a társas kapcsolatokban, ami az egyén szubjektív jóllétének csökkenéséhez és alacsonyabb önfogadáshoz vezethet.

1. számú ábra A „cultural trade-off” hipotézis „tükör” modellje, az individualista és kollektivista beállítottság kompenzatórikus előnyei és hátrányai (Tafarodi és Swan, 1996 alapján)

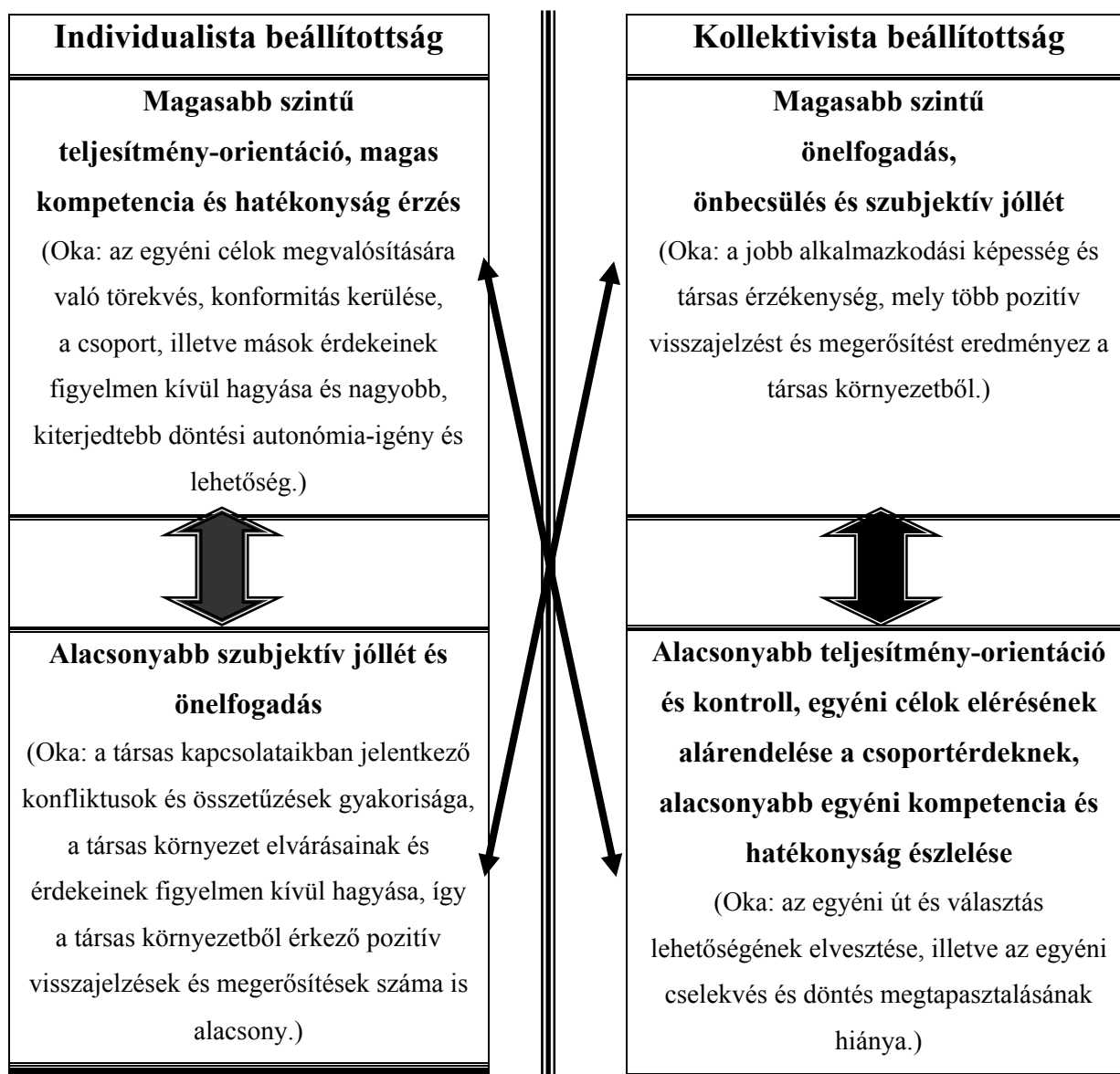

Azonban ennek a helyzetnek van előnye is: a nagyobb döntési autonómia és a csoport igényeinek figyelmen kívül hagyása nagyobb kontroll-érzéshez vezethet, az individualista beállítottságú egyén önállóan kipróbálhatja, hogy mit tehet és mit nem, mi az, ami számára megfelelő a szabadon választható cselekvési irányokból. Ezzel természetesen nem fog „más kárán” tanulni, de megtapasztalhatja a kiterjedt és változatos kompetencia érzését. A teljesítmény és a hatékonyság szerepe és fontossága így megnövekedhet, és elsődlegessé

válhat az individualisták számára, hiszen ezen a területen otthon van és sikeres (nem úgy, mint a társas kapcsolatokban).

Ez az elméleti keret a fentiek által predesztinálja az individualista, illetve és kollektivista beállítottság alapján az egyén önbecsülésének, önfogadásának, szubjektív jóllétének és a teljesítményhez való viszonyának alakulását. Ez alapján a kollektivisták jobban elfogadják önmagukat, pozitívabb az én-képük, azonban a teljesítmény-helyzeteket kerülik, míg az individualisták a teljesítményt és hatékonyságot tartják a legfontosabbnak, azonban önmaguktól alkotott képük kevésbé pozitív. Ezt az individualizmus és kollektivizmus területén megjelenő mintázatbeli eltérést nevezték el „cultural trade-off” hipotézisnek (Tafarodi és Swan, 1996).

E hipotézisben foglalt jelenség első közvetlen vizsgálatát Tafarodi és Swan (1996) végezte el amerikai és kínai diákok körében, mint individualista és kollektivista beállítottságú almintákat vizsgálva. Azt találták, hogy megjelent a „cultural trade-off” hipotézisben felvázolt mintázat a két mintában, így a kínai diákok szignifikánsan magasabb önfogadást mutattak és jobb közérzetről számoltak be, mint az amerikai diákok, azonban a teljesítmény és kompetencia területén alulmaradtak. Ezt a vizsgálatot brit (individualista almintaként kezelt) és maláj (kollektivistaként interpretált) alminták összehasonlításával is elvégezték, hasonló eredményt kapva. Tafarodi és Walters (1999) feltételezték, hogy a brit és spanyol diákok is a „cultural trade-off” hipotézisnek megfelelően, eltérő mintázatot fognak mutatni az önfogadás és a teljesítmény területein, mint individualista és kollektivista alminták. Így azt várták, hogy a spanyol diákok magasabb önfogadást mutatnak, ez a terület, mint érték is megjelenik számukra, míg a brit diákok számára a teljesítmény fontosabb. Ezt a jelenséget ekkor már Wojciszke (1997) feltevésével is magyarázták, mely szerint a kollektivista értékek a viselkedést a társas normáknak megfelelően irányítják, míg az individualista értékek az egyén viselkedését a teljesítmény és a kompetencia által határozzák meg. Ez alapján feltételezték, hogy a kollektivistáknak állandóan figyelemmel kell kísérniük a társas környezetük történéseit a viselkedésük meghatározásához, ahhoz igazítják cselekedeteiket, ezáltal kialakul bennük egyfajta érzékeny társas reagálási képesség, melynek segítségével kevesebb interperszonális konfliktust és magasabb szintű szubjektív jóllétet élnek át. Ez az egyenlőtlen érzékenység az individualisták és kollektivisták között ahhoz vezet, hogy az individualisták a társas visszajelzéseket - mivel kevésbé tartják kiszámíthatónak és kevésbé sikeresek ezek előrejelzésében és alakulásuk bejósolásában, - figyelmen kívül hagyják, és csak a teljesítmény és kompetencia területeire koncentrálnak. Későbbi vizsgálatukban Tafarodi, Lang és Smith

(1999) azt találták, hogy a brit és maláj diákok eltérő önbecsüléssel rendelkeznek a teljesítmény és a szubjektív jóllét, önelfogadás területein. Az individualizmus és kollektívizmus dimenzióit tartották felelősnek az eredmények ilyen alakulásáért, a függetlenség versus alkalmazkodás, önállóság versus behódolás ellentétpárjaiként. Eredményeik arról győzték meg őket, hogy az egyéni szintű önbecsülés alakulása igenis összefügg a kultúrával.

Érdekes a self oldaláról is vizsgálni a „cultural trade-off” hipotézist. Általában a kollektivisták kultúrákban a self, mint kölcsönösen függő (interdependens), alkalmazkodó és alárendelt szerepel. Míg az individualista self-felfogás önálló, független és önérvényesítő (Markus és Kitayama, 1991). Emellett feltételezhető, hogy a self értékelő, illetve funkcionális összetevője, az önbecsülés és szubjektív jóllét is meghatározott a self-et körülvevő kultúra által. Radford, Mann, Ohta és Nakane (1993) szignifikánsan magasabb szintű elégedettségről számoltak be az individualisták körében (ausztráliai egyetemista minta) a saját döntési képességeiket illetően, mint a kollektivisták mintában (japán egyetemisták). Triandis (2001) szerint az egyén személyiségének alakulása összefügg az őt körülvevő kultúrával, kifejezett tekintettel az individualizmus és kollektívizmus értékeire. A kollektivisták kultúrákban élő emberek, az individualista kultúrákban élő emberekkel összehasonlítva, sokkal inkább egy csoport tagjaként határozzák meg önmagukat, a saját csoport céljait tartják a legfontosabbnak, önmagukat sokkal hasonlóbbnak látják a saját csoportjuk tagjaihoz és önbecsülésük magasabb szintű. Harrington és Liu (2002) új-zélandi európai és maori diákok összehasonlítását végezték az individualizmus-kollektívizmus és az önbecsülés tekintetében. Bár a maori diákok kollektivistábbnak bizonyultak, és magasabb önbecsülési szintet is mutattak, azonban ezzel párhuzamosan a magasabb teljesítményt is fontosabb értéknek tartották, mint az individualista európai diákok.

A munka világában a „cultural trade-off” hipotézis jelenlétét az individualizmus és kollektívizmussal összefüggésben Hui, Yee és Eastman (1995) vizsgálata támasztja alá, mely abból az alapfeltevésekből indult ki, hogy a kollektivisták sokkal inkább törekednek a személyközi kapcsolatok harmóniájának megőrzésére. Ez a tendencia számos módon befolyásolja a munkával kapcsolatos elégedettségüket. Először is, sokkal inkább elképzelhető, hogy a kollektivisták elviselik a cégük igazságtalannak vélt intézkedéseit, főnökeik autokrata vezetési stílusát, és a munkatársaik nehéz természetét (legalábbis időlegesen), ha a munkacsoportjuk elfogadni látszik ezeket a munkahelyi feltételeket. Belső érzéseiket ehhez a nem panaszkodó viselkedési stílushoz igazítják. Ezen folyamat eredményeképpen nagyobb

munkával kapcsolatos elégedettséget élnek át, mint az individualista munkavállalók. Másodsorban, kollektivisták megszokták, hogy együttműködnek és kompromisszumra törekednek a csoportjukat illetően, és megosztják a csoportmunka kimenetelét (Hui, Triandis & Yee, 1991). Nekik kevésbé fontos, hogy függetlenek legyenek és elérjék egyéni céljaikat (Hui, 1989), amelyek könnyen vezethetnének konfliktusokhoz, illetve a munkával kapcsolatos elégedetlenség forrásai lehetnének. Harmadrészt, amikor a kollektivisták barátságos és nem konfrontálódó gesztusait a munkatársak viszonozzák, az kellemes érzéseket eredményezhet. Ezek a pozitív érzések még jobban megerősítik bennük a barátságos viselkedésük eredményességébe vetett hitet.

## **1.6. Az individualizmust és kollektivizmust, illetve kapcsolódó jelenségeit feltáró vizsgálataink rövid bemutatása**

A jelen értekezésben 4 kérdőíves kutatást tartalmazó vizsgálatsorozat eredményeit mutatjuk be. Az elővizsgálatban (Csukonyi, 1995) a magyarországi sportoló fiatalok individualista és kollektivista beállítottságát vizsgáltuk. Emellett az individualizmus és kollektivizmus Singelis-féle (1995) Individualizmus és Kollektivizmus skála hazai validálására tettünk lépéseket az által, hogy az egyéni, illetve csapatsportot űző fiatalokat almintákba helyezve felmértük a dimenzióban mutatott eltéréseiket. Az első vizsgálatban (Csukonyi, Sallay és Münnich, 1999) az individualizmus és kollektivizmus kétdimenziós modelljét követve teszteltük a szubjektív jóllét alakulását, majd az individualizmus és kollektivizmus négydimenziós modelljét validáltuk a második vizsgálat (Csukonyi és Münnich, 2002a) során, végül a harmadik vizsgálat-sorozat (Csukonyi, Máth és Münnich, 2003, Csukonyi és Münnich, 2004, Csukonyi, Máth és Münnich, 2005) az individualizmus és kollektivizmus négy típusának az egészségmagatartás alakulásában betöltött szerepét mutatjuk be, illetve az egészségkárosító magatartással kapcsolatosan elemeztük egyetemisták és középiskolások körében.

1995-ben elővizsgálatot (Csukonyi, 1995) folytattunk annak feltárására, hogy az individualizmus és kollektivizmus jelensége hogyan alakul az egyéni és csapatsportokat űző egyetemisták körében. Feltételeztük, hogy az egyéni sportolók inkább individualista, a csapatsportot űzők inkább kollektivista beállítottságot fognak mutatni, illetve arra is lépéseket tettünk, hogy a Singelis-féle (1995) Individualizmus és Kollektivizmus skálát (lsd. I/1. Melléklet) nagyobb mintán validáljuk. 90 aktív sportoló egyetemista (52 férfi és 38 nő) vett részt a vizsgálatban, akik egyéni sportot (atléták, triatlonisták, úszók), illetve csoportos sportot

(kosárlabda, röplabda, kézilabda) űztek. A kérdőív felvétele önkéntes volt, a sportolók esetében az edzők beleegyezésével, egyesével vettük fel a kérdőíveket. Mivel az elővizsgálat során a Singelis-féle (1995) Individualizmus és Kollektivizmus skála hazai adaptációjára is tettünk lépéseket, ehhez természetesen a kétnyelvű, oda-vissza ellenőrző fordításokat is elvégeztük, az esetleges kulturális különbségek, szóhasználatok kiküszöbölésére. A skála az individualizmust és kollektivizmust egy dimenzió két végpontjaként fogja fel, az individualistákra jellemző állítások az önállóságot, illetve versengést (pl. „Személyes önállóságom nagyon fontos számomra”, „Egy jól szervezett társadalom nem képzelhető el versengés nélkül”), az egyediséget (pl. Szeretnék egyedi lenni és különbözni a többiektől”), az élet élvezetét (pl. „Nem szeretem ha mások megzavarnak a szórakozásomban”) hangsúlyozzák. A kollektivistákra jellemző állítások a csoport összetartására irányuló állításokkal (pl. „Fontos számomra, hogy a csoportomon belül harmónia uralkodjék”) értenek inkább egyet. Egyszempontos variancia-analízissel (ANOVA) hasonlítottuk össze az egyéni vagy csoportos sportot űzők, illetve a kontroll csoport individualizmus és kollektivizmus átlagértékeit. Azt találtuk, hogy az egyéni sportoló egyetemisták bizonyultak leginkább individualistáknak ( $F=7,14$ ;  $p \leq .035$ ), ők értettek leginkább egyet az egyéni érdekek, célok hangsúlyozásával, és kevésbé vették figyelembe a társaik érdekeit. A csoportos sportot űzők voltak leginkább kollektivisták ( $F= 5,65$ ;  $p \leq .041$ ), ők mutattak legtöbb erőfeszítést a csoportjuk harmóniájának fenntartására, és a közös célok elérésére. A kontroll csoportot alkotó aktívan nem sportoló egyetemisták átlagértékei mind az individualizmus, mind a kollektivizmus esetében a sportoló csoportok között helyezkedtek el.

Azt találtuk, hogy az egyéni teljesítményt hangsúlyozó, individuális sportot űzők körében fokozott individualizmus tapasztalható. Valószínűleg a sport, mint mindennapos tevékenység meghatározza énképüket is, beépül a társakhoz való viszonyulásukba az egyéni teljesítmény hangsúlyozása és a csak saját teljesítményre való támaszkodás (hiszen ők valójában az edzői segítség kivételével egyedül küzdenek). A csoportos sportot űzők kollektivistábbnak bizonyultak, illetve a közös cél érdekében (a csapat győzelme) a csoport összefogását hangsúlyozzák, a csoport harmóniáját segítő tényezőkre koncentrálnak. Ezek az eredmények összecsengenek Hui (1995) vizsgálatával, aki a teljesítmény, elégedettség és a társas környezet összefüggéseit kutatta. Ez alapján elmondható, hogy az lehet valószínűleg sikeres sportoló akár csapatban, akár egyéni versenyzőként, akinek személyisége illeszkedik, hozzáidomul a sportolás módjából fakadó társas viszonyulásnak. Ha ez az összeillés megvan, az egyén sokkal magasabb szintű szubjektív jóllétról, elégedettségről számol be, mind fizikai, mind pszichológiai szinten.

## **2. AZ I. VIZSGÁLAT: AZ INDIVIDUALIZMUS ÉS KOLLEKTIVIZMUS**

### **MEGJELENÉSE AZ ÉN-ALAKULÁSBAN, A SZUBJEKTÍV JÓLLÉT MEGÉLÉSÉBEN ÉS AZ ÉRTÉKRENDSZEREKBE**

Az első vizsgálat során arra törekedtünk, hogy az eddigi kutatásokkal ellentétben az individualizmus és kollektívizmus jelenségeket nem önmagukban, hanem más szociális attitűdök vonatkozásaiban vizsgáljuk, így árnyaltabb képet kaphatunk az individualizmus és kollektívizmus tendenciák elhelyezkedéséről a szociális attitűdök rendszerében. Az individualizmus és kollektívizmus kapcsolatának átfogó vizsgálatára helyeztük a hangsúlyt más olyan, e tendenciákhoz kapcsolódó pszichológiai jelenségekkel, mint az én-alakulás, a szubjektív jóllét megélése és az értékrendszerek. Vizsgálati céljaink közé tartozott az individualizmus és kollektívizmus kétdimenziós modelljének bizonyítása és az individualizmus és kollektívizmus tendenciák szempontjából eltérő vizsgálati személyek differenciálása és a differenciálás alapját adó személyiségjellemzőinek megragadása. Az individualista és kollektívista beállítottság mellett, illetve azzal összefüggésben egyrészt önjellemzéseik révén énképük, másrészt szubjektív jóllétük és értékrendszerük alakulása állt vizsgálatunk középpontjában.

#### **2.1. Az individualizmus és kollektívizmus és az én-fejlődés alakulása**

Az individualizmus és kollektívizmus, illetve a kultúra, a társadalom és az én-alakulás témakörei nem vizsgálhatók anélkül, hogy megfelelő történelmi-társadalmi összefüggésbe ne helyeznénk. Számos vizsgálat hívta fel a figyelmet a kultúra én-alakulást befolyásoló szerepére (Driver és Driver, 1983). Markus és Kitayama (1991) leírták, hogy míg a nyugati kultúrákra az „én” független entitásként való értelmezése jellemző, addig a keleti kultúrákban inkább a másokkal való kapcsolat hangsúlyos. Mindez összhangban áll azzal, hogy a nyugati társadalmakban pozitív értéknek tartják, ha az egyén arra törekszik, hogy felfedezze saját egyéni jellemzőit, és igyekszik megvalósítani önmagát. Az individualista kultúrákban felnövekvő egyének önjellemzéseiben elsősorban egyéni vágyak, preferenciák, tulajdonságok jelennek meg. Ezzel szemben a vizsgálatok azt mutatták, hogy a kollektívista társadalmakban élő személyek önjellemzéseikben más sajátosságok bukkannak fel: a hangsúly a számukra fontos személyekkel, társas kapcsolataiban megnyilvánuló tulajdonságaira tevődik, továbbá lényeges a másokkal való kölcsönös függés (interdependencia) kiemelése (Laljee és Angelova, 1995).

Triandis (1985) szerint az individualista és kollektivista tendenciák tartalmazzak:

- Egy olyan én-meghatározást, mely hangsúlyozhatja a személyes vagy kollektív aspektusokat, ennek megfelelően lehet az egyén független vagy másoktól függő,
- Személyes célokat, melyek elsődlegességet élvezhetnek a csoport céljaihoz képest, vagy pedig alárendelődnek a csoportcéloknak,
- Az emberi kapcsolatok közösségi illetve csere-jellegét,
- Az attitűdök és normák szerepét a társas viselkedésben.

Az alábbi, 3. számú táblázatban láthatjuk Triandis (1985) elképzeléseit az individualista és a kollektivista énről. Megtalálhatjuk az individualista és a kollektivista egyén meghatározását, személyiségének szerkezetét és főbb jellemzőit. Kitérünk a jellemző értékekre, illetve, hogy a társas környezet szerepe miben nyilvánul meg esetükben. Végül leolvasható, hogy a magas szintű önbecsülés elérésére milyen környezeti és személyiségbeli feltételeknek kell teljesülnie a két típus esetében.

3. számú táblázat Az individualista és a kollektivista én eltérései

<b>Szemponatok</b>	<b>Független (individualista) én</b>	<b>Függő (kollektivista) én</b>
<b>1. Meghatározás</b>	Elkülönül a szociális helyzettől	Szoros kapcsolatban van a szociális helyzettel, mindig része annak
<b>2. Szerkezete</b>	kötött, stabil	flexibilis, környezettől függően változó
<b>3. Fontos jellemzők</b>	Belső, személyes meghatározottságú (képessegek, gondolatok, érzések)	Külső, nyilvános meghatározottságú (státusz, szerepek, kapcsolatok)
<b>4. Értékei</b>	egyediség, önmegvalósítás, önkifejezés, képessegek kibontakoztatása, saját célok magvalósítása, direkt: nyílt viselkedés, szókimondás	tartozni valakihez, megfelelő hely elfoglalása a csoportban, elismerést kiváltani, mások, a csoport céljait megvalósítani, indirekt: olvas mások gondolataiban, fokozott empátia
<b>5. Mások szerepe</b>	Önértékelés: mások a szociális összehasonlításban fontosak, hozzájuk képest milyenek a képessegei, tulajdonságai	Önmeghatározás: a másokkal való kapcsolatai alapján határozza meg önmagát
<b>6. Önbecsülés alapja</b>	Egyéni képessegek kifejezése, belső tulajdonságok érvényesítése	Szociális környezettel, csoporttal harmonikus kapcsolat

Eaton és Louw (2000) feltételezték, hogy a kollektivista kultúrákban az embereknek sokkal körülhatároltabb, konkrétabb és másoktól kölcsönösen függő énképük van. A vizsgálatukban a Kuhn és McPartland-féle (1954) 20 állításos tesztet töltötték ki dél-afrikai egyetemisták, angolul beszélő és afrikai nyelvet beszélők. Az eltérő anyanyelv használatát feltételezték az individualista vagy kollektivista kultúrához tartozás meghatározójának. Az találták, hogy az afrikai nyelvet beszélők (mint feltételezetten kollektivista kultúra tagjai) több interdependens, másokkal való kölcsönös függőségen alapuló és konkrét én-leírást alkalmaztak önmaguk jellemzésére.

## **2.2. Az individualizálódás és a szubjektív jóllét kérdése**

Az átalakulóban lévő individualista társadalmakra jellemzően (Kosotieti, 1987), Magyarországon is az életöröm és a szubjektív jóllét kerül egyre inkább a figyelem középpontjába. Murray (1968) rámutatott arra, hogy háromféle öröm létezik: a cselekvés öröme, a teljesítmény öröme és az önmegvalósítás öröme. Diener (1984) szubjektív jóllét kutatásában azt találta, hogy a szükséglet-kielégítés és a célmegvalósítás fogalmainak vizsgálatakor figyelembe kell venni azt a tendenciát, mely a jóllétet a vágyott célok közé helyezi, illetve azt az elképzelést, amely a jólétet a kívánt célok eléréséhez vezető folyamatba helyezi.

Allard (1973) kiemelte, hogy az elfogadható szintű szubjektív jóllét megéléséhez az alábbiak szükségesek:

- anyagi biztonság
- megfelelő szociális kapcsolatok
- az emberek életüket értelmesnek tartásuk

Ismerve a társadalmi átmenettel együtt járó sajátosságokat, nyilvánvaló, hogy a szubjektív jóllét elérésének nem minden feltétele biztosított. Ennek egyéni szubjektív megélése függ számos olyan személyiségjellemzőtől, melyek az adott társadalmi változásokkal való együttműködést segítik elő, vagy éppen gátolják az egyéni szinten történő alkalmazkodást. Ilyen tényezők lehetnek, hogy az egyén milyen értékeket részesít előnyben, és ezek mennyire felelnek meg a társadalom által elfogadott normáknak.

### 2.3. Individualizmus és kollektívizmus és az érték problematikája

Az értékkepződés, értékteremtés, értékörzés és elsajátítás fogalmak egyidősek a társadalommal. Az értékek orientálnak, behatárolják és kifejezik az egyének társadalmi hovatartozását. Berger (1987) szerint az értékek jelölik ki dolgok, események, helyzetek egész osztályának fontosságát, és ezek adják meg a történések jelentőségét, vagy adott esetben megfosztják őket lehetséges jelentőségüktől. Szerinte az értékek a társadalmi szükségletekre épült érdekek sorozata. Az igaz, hogy az értékek hordozója az egyén, de az egyén a társadalom által meghatározott, különböző közösségeken (pl. család, iskola) keresztül átadott értékeket fog elsajátítani. Tehát az értékek a társadalomban gyökereznek, az értékátadás folyamata is a társadalomban jön létre. Az értékek a mindenkori társadalom önszabályozó eszközei közé tartoznak. Részei az egyéni és csoportos viselkedés kontrolljának. Az érték szociálpszichológiai megközelítésében az egyén áll a középpontban, és ebből következtetnek a társadalmi szintre. Ezzel egy időben érdemes vizsgálni a társadalom által elfogadott értékek hatását az egyének szintjére. Fontos a belső késztetések tanulmányozása, melyek folytán az egyik személy passzív befogadjává, a másik pedig aktív módosítójává vagy esetleg tagadjává válik egyes értékeknek.

Schwartz (1994) értékelméletében abból indult ki, hogy értékeknek válaszolniuk kell a biológiai, a társas interakciókból fakadó, a túlélési és a jóléti szükségletekre. Schwartz (1994) értékelméletében motivációs struktúrát rendel az általa felállított értékstruktúrához, ezzel is közelítve az értékek viselkedés meghatározó szerepét. A cél, az érdek, valamint a motivációs területek kapcsolatára építve Schwartz (1994) úgy határozza meg az értékeket, mint az egyén felfogása valamely célról (végcél vagy közbülső cél), amely kifejezi egy motivációs területre (pl. élvezet, hatalom) vonatkozó érdekeket (egyéni, kollektív, illetve mind egyéni, mind kollektív). Az egyén életében vezérlő elvként ezzel kapcsolatban egy olyan rangsor ábrázolható, amely a (nagyon fontos)-tól a (jelentéktelenig)-ig terjedhet. A motivációs területek meghatározását Schwartz (1994) az értékek egyetemes jellemzői alapján végezte, és ezek alapján elkülönített az egyén belső egyensúlyi állapotához kapcsolódó értékeket, motívumosztályokat, mint pl. a hedonizmus, teljesítmény és az önvezérlés. A társadalmi környezet működésével összefüggő értékek, motívumosztályok pl. hatalom, a konformitás, az egyetemesség és jóakarát. Ezen motivációs területek megvalósulásához az egyénnek érdekei fűződnek, melyek egy cél felé mozgósítanak. E területek rangsorba állítása képezi véleménye szerint az értékek, az egyéni értékrendszerek alapját is. Schwartz (1994) elmélete szerint az értékek meghatározzák az emberek fő céljait, és az őket körülvevő dolgok és jelenségek,

helyzetek jelentőségét. Az értékek tartalmi összetevője megadja az elmélet tíz motiváció alapú értékkomponensének definícióját. A Schwartz (1994) által felállított 10 komponensű értékrendszer alkotói a következők:

- *Hatalom*: Társadalmi és közösségi megbecsülés, elismertség keresése. Mások és az erőforrások irányítása, kézben tartására törekvés (pl. Szereti megmondani másoknak, hogy mit tegyenek.)
- *Teljesítmény*: Személyes teljesítményre való törekvés egyéni kompetencia kifejezésével a társadalmi normáknak megfelelően. (pl. Fontos számára, hogy sikeres legyen, és ezt bemutathassa másoknak is.)
- *Hedonizmus*: Élvezetek és az öröm keresése. (pl. Fontos számára, hogy jól érezze magát az életben.)
- *Stimuláció*: Izgalmak és a kihívások keresése. (pl. Szereti a kihívásokat, és szívesen vállal kockázatot.)
- *Önvezérlés*: Független gondolkodás és önálló döntések jellemzik. Kreatív problémamegoldás és kutató hozzáállás. (pl. Fontos számára, hogy megismerje a dolgok mozgatórugóit.)
- *Egyetemesség*: Mások megértésére és elfogadására törekvés jellemzi. (pl. Fontos számára, hogy mindenkivel jóban legyen.)
- *Jóakarát*: Hozzá közel álló személyek jólétének megteremtésére és fenntartására való törekvés. (pl. Fontos számára, hogy törődjön azokkal, akik közel állnak hozzá.)
- *Hagyomány*: Adott kultúrára jellemző tradicionális vagy vallási szokások tisztelete és elfogadása. (pl. Fontos számára a tradíciók követése.)
- *Konformitás*: Azoknak a cselekedeteknek a kerülése jellemzi, amelyekkel bármi módon megbánthat másokat, illetve erős megfelelési vágy a közösség normáinak és elvárásainak. (pl. Fontos számára, hogy mindig kövesse a szabályokat és normákat.)
- *Biztonság*: Biztonságra, harmóniára és stabilitásra való törekvés a kapcsolatokban és az egyén számára. (pl. Fontos számára, hogy békében és harmóniában éljen.)

Schwartz (1994) szerint tehát az elmélet olyan értékekből áll, melyek minden egyén és társadalom alapműködését adják. Az értékelmélet strukturális összetevője feltételez az értékkomponensek között egyfajta dinamikus kapcsolatot. Azt is feltételezi, hogy az egyik értékre való törekvés egybevághat, illetve ellentétes irányú lehet egy másik értékkel. Például a hedonizmus értéke, mely az öröme és az élvezetekre való törekvést foglalja magában valószínűleg aláássa, nem segíti elő a hagyományok, tradíciók tiszteletét (tradicionalizmus).

Ezzel szemben, a hagyomány értéke egybeesik a konformitás értékének tartományával, mivel mindkét érték a külső elvárásoknak veti alá az egyén gondolkodásmódját és cselekedeteit. Minél közelebb van egymáshoz két érték a hozzájuk tartozó törekvésekben, annál hasonlóbak a mögöttük húzódó motivációban is, illetve a két érték közötti távolsággal párhuzamosan a mögöttes motivációk közötti szembenállás is nagyobb.

Különbségeket tesz az értékek között aszerint, hogy azok milyen érdekeket szolgálnak (egyéni vagy kollektív) illetve, hogy milyen típusú célra vonatkoznak (közbülső vagy végső). Elméleti feltevése alkalmas arra, hogy a társadalmi struktúra és az érték közötti kapcsolatot vizsgáljuk, valamint az értékek, attitűdök és a viselkedés kapcsolatának értelmezésére, mivel mint láthattuk, Schwartz elmélete szerint az érték fogalma magában foglal valamilyen társadalmi érdeket is, mely lehet egyéni és kollektív, illetve mind individuális, mind kollektív érdekeket is tartalmazhat. Ezek fogalmi és műveleti szinten különböznek a hozzájuk kapcsolódó érdek tekintetében, lehetnek csak egyéni érdeket hangsúlyozók, csak mások érdekeit kiemelők, illetve mind az egyéni, mind a kollektív érdekeket figyelembe vevők. Felmerül a kérdés, hogy vannak-e értékrendszerbeli különbségek az inkább mások, a csoport érdekeit hangsúlyozó (kollektivisták), illetve az egyéni érdekeket preferáló emberek között (individualista beállítottságúak).

## **2.4. Az I. vizsgálat elővizsgálatának menete**

Feltáró jellegű elővizsgálatot folytattunk egyetemisták individualista és kollektivista beállítottságára nézve, és azt kutattuk, hogy ezek a tendenciák megjelennek-e a vizsgált személyek önjellemzéseiben. Hipotézisünk szerint az egyetemisták individualista és kollektivista beállítottsága önjellemzéseikben is megnyilvánulnak.

### *2.4.1. Vizsgálati személyek, a vizsgálat körülményei*

A Debreceni Egyetem különböző tanár szakos hallgatói vettek részt a vizsgálatban 1998-ban, összesen 104 fő, 41 férfi és 63 nő. A kérdőívek kitöltése névtelenül, önkéntesen történt.

### *2.4.5. Mérési eljárások*

*Az individualizmus és kollektivizmus kérdésének vizsgálatára a Singelis és mtsai. (1995) által kifejlesztett Individualizmus és Kollektivizmus skálát alkalmaztuk, mely 29 állításból áll és*

öt fokú Likert-típusú skála (lsd. I/1. Melléklet). A skála két alskálából épül fel, melyek két külön dimenzióban méri az individualizmus és kollektívizmus tendenciákat. A kérdőív individualizmust mérő állításai a szórakozást, az élet élvezetét, a széles látókör fontosságát, a saját célok követését a többi embertől való különbözőséget és a versengést hangsúlyozzák. A kollektívizmus mérésére szolgáló állítások a családi és más szociális kapcsolatok fontosságát hangsúlyozzák. Az individualizmus mérésére szolgáló alskála 14 állítást tartalmaz, a kollektívizmust mérő alskála 15 állításból áll. Mindkét alskála megfelelő mértékű megbízhatóságot mutatott (Cronbach- $\alpha$  = 0.81 az individualizmust mérő alskála esetében, és Cronbach- $\alpha$  = 0.82 a kollektívizmus alskálánál). A skálán adott magasabb pontértékek az individualista, illetve kollektívista tendenciával való nagyobb mértékű egyetértést jeleznek.

*Az én-alakulás vizsgálata.* Az én-alakulás vizsgálatára Kuhn és McPartland (1954) által bevezetett, úgynevezett „20 állítás (Twenty Statements Test) teszt”-et, amely egy strukturálatlan mérési eljárást alkalmaztunk (lsd. I/2. Melléklet). A vizsgálati személynek annyi a feladatuk, hogy 20 megállapítást tegyenek arra kérdésre, hogy "Ki vagyok én?". A válaszokat ezt követően tartalomelemzésnek vetettük alá.

A 20 állítás teszt eredményeképpen kapott *önjellemezések* mérésére eddig különféle kategorizáló rendszereket alakítottak ki, melyek többnyire távol-keleti és nyugati társadalmak adatain alapultak (Bond és Tak-sing, 1983; Hartley, 1970). Noha a vizsgálatok alapján ezek az eljárások igen megbízható és átfogó rendszereknek tűntek, céljainkra felhasználni azonban nem tudtuk őket. E rendszerek ugyanis olyan kulturspecifikus kategóriákat tartalmaztak (pl. vallási kaszt, társadalmi osztály), melyek hazai viszonyok között nem észlelhetők, ugyanakkor a rendszer alkalmazása lényeges információvesztést is jelentett volna amiatt, hogy egyéb, a rendszerbe be nem illeszthető válasz a "nem kódolható" kategóriába került volna. Következésképp szükségessé vált egy olyan kategorizációs rendszer kialakítása, ami kevésbé kulturspecifikus, s emellett lehetővé teszi az „én” individualista és kollektívista jellemzőinek azonosítását.

#### 2.4.3. A kódolási séma

Az általunk kialakított kódolási eljárás három nagyobb kategóriát foglal magában (lsd. II. Melléklet): az "Individualitás" azokat a jellemzőket tartalmazza, amelyek az egyént másoktól megkülönböztetik, csakis rá jellemző tulajdonságokat adnak meg. Az "Általános leírás" kategóriája olyan információkat foglal magában, amelyek többé-kevésbé minden emberre

jellemzők, s ezért arra nem alkalmasak, hogy általuk valakit pontosan be tudjunk azonosítani. A szokásos cselekedetek, rendszeresen végzett tevékenységek, és a legtöbb személyiségjellemző is ide sorolható. A "Mások iránti attitűd" egy átfogó kategória, ami olyan megállapításokat tartalmaz, ami általában véve más emberekkel való kapcsolatokra utal. Ez a kategória két alcsoportra bontható. Az egyik - melyet "Általános attitűd" névvel illetünk - olyan kapcsolatokat ír le, melyek nagyon általános jellegűek (pl. segítőkész), valamilyen csoporthoz való tartozásra hivatkoznak, csoportban való viselkedést mutatnak be, illetve a másoktól való függést hangsúlyozzák. Összefoglalja mindazokat a jellemzőket, amiket a kollektivisták személy társas viselkedésére jellemzőnek tart a szakirodalom. A másik alcsoport "Specifikus attitűd" címszó alatt éppen azokat a jellemzőket foglalja keretbe, amik az individualista beállítottságú egyén szociális viselkedésére nézve a tipikus, így specifikus társas kapcsolatait, a kapcsolatok csere jellegét, a másoktól való függetlenedést, esetleg az egyedüllét iránti fokozott preferenciát hangsúlyozzák.

Két, egymástól független bíráló kódolta be a 104 kérdőív válaszait. A bírálók a személyek minden egyes válaszát elhelyezték valamely kategóriába, majd összevetették a két kategóriarendszerben található válaszok számát. A kategóriákban található közös válaszok száma alapján, az egyezés mértéke magas volt (korrelációs együtthatók: az individualitás esetében 0.87\*\*, általános leírásnál 0.85\*\*, másokkal szembeni attitűdnél 0.74\*\*).

#### *2.4.4. Az I. vizsgálat elővizsgálatának eredményei*

Az önjellemzések vizsgálatánál minden egyes vizsgálati személy esetében kiszámítottuk az egyes kategóriákba eső válaszok arányát az összes válasza számához viszonyítva, s a későbbi elemzéseknél ezt használtuk fel. Az individualizmus- és kollektívizmus skálán elért pontszám standardizálása után a személyeket egy kétdimenziós térben helyeztük el, az individualizmus és kollektívizmus skálák korrelációja 0,042 értéket mutatott, ami a dimenziók függetlenségét bizonyította. Eddigi vizsgálatokban (Chan, 1994) a csak férfiakból álló mintán negatívan korrelált egymással az individualizmus és kollektívizmus dimenziói, azonban Watson, Sherbak és Morris (1998) azt találta, hogy egy vegyes mintában enyhén pozitívan korrelál az individualizmus és kollektívizmus egymással. Watson és Morris (2002) vizsgálatában mind a férfi, mind a női alminták esetében gyenge pozitív korrelációról számolnak be. A vizsgálati eredményeik alapján azt a következtetést vonták le, hogy a két értékrendszer egymással összeegyeztethető, egyszerre is jelen lehet az egyén értékrendszerében, és nemi különbségek sem jelennek meg a két érték összefüggésének alakulásában. A kétdimenziós térben a

vizsgálati személyek négy csoportját azonosítottuk. Az első csoportba tartozók az "Individualista személyek" (N = 25), akik az individualista értékeket leginkább preferálták. Velük szemben a "Kollektivista személyek" (N = 30) találhatóak, akik kifejezetten a kollektivista értékeket preferálják. E két csoport mellett további két csoport is körvonalazódott: az egyiket "Elutasítók" névvel illettük (N = 18) - ők egyik irányban sem mutattak semmiféle preferenciát. S végül azonosítottunk egy negyedik csoportot is, a "Komplex" személyekét (N = 31), akik mindkét tendenciára nézve egyformán kedvező attitűdöt mutattak.

Az egyes csoportok között mutatkozó eltéréseket variancia-analízis segítségével mutattuk ki önjellemzéseikben, így megkaptuk a csoportok közötti különbségek mértékét. Eredményeink alapján az "individualitás" kategóriájában a legtöbb leírást részben az "Individualista", részben a "Komplex" személyek adták ( $F(3,103) = 3,08, p \leq 0,03$ ). Az "Általános leírások" vonatkozásában szintén szignifikáns eltéréseket mutatott a négy csoport. A legtöbb ide sorolható leírást a "Elutasító" csoport tagjai adták ( $F(3,103) = 2,60, p \leq 0,05$ ). Noha a "Másokkal szembeni attitűd" kategóriájára nézve szignifikáns különbségeket nem sikerült kimutatnunk, tendenciaszerűen mégis igazolódtak feltevéseink - a legtöbb leírást a "Kollektivista", ill. a "Komplex" csoport adta.

#### *2.4.5. Az I. vizsgálat elővizsgálati eredményeinek összegzése*

Az individualizmusra és kollektivizmusra vonatkozó empirikus vizsgálatokat követve (Gelfand, Triandis, és Chan, 1996) az individualista és kollektivista tendenciákat két dimenzióban elemeztük. A feltáró jellegű elővizsgálat bizonyította, hogy a személyek eltérő tendenciát mutatnak az individualista és kollektivista értékek elfogadása iránt. Vizsgálati személyeink hasonló arányban tartoztak a négy csoportba, a vizsgálati személyeknek ilyen jellegű csoportosítása révén lehetővé vált a kollektivizmus és individualizmus behatóbb elemzése. Eredményeink felhívják a figyelmet arra is, hogy az individualista és kollektivista beállítottsággal összhangban az én-alakulás is módosulhat. Annak érdekében, hogy részleteiben ismerjük meg ezt a jelenséget, egy új kategorizációs rendszert fejlesztettünk ki a strukturálatlan önjellemzések elemzésére. Ez a kategorizációs eljárás lehetővé teszi az „én” kollektivista és individualista jellemzőinek feltárását, s arra is alkalmas, hogy segítségével összehasonlító vizsgálatokat végezhesünk a nyugati társadalmak és az átalakulásban lévő országok között. Mivel feltételezzük, hogy a társadalmi változások ezekben az országokban

az „én” alakulásra is hatást gyakorolnak, ezzel az eljárással mód nyílhat e változások pontos követésére.

## **2. 5. A fővizsgálat menete**

### *2.5.1. Vizsgálati személyek, a vizsgálat körülményei*

A vizsgálat 1999-ben a Debreceni Egyetem hallgatóinak kérdőíves megkérdezésével folyt, összesen 300 fő vett részt a felmérésben. Átlagéletkoruk 20 év. A mintánk reprezentatív a szakra és nemre nézve, törekedtünk rá, hogy azonos legyen a vizsgálatban részt vevő nők és férfiak aránya (163 nő és 137 férfi) és a kitöltő személyek között azonos arányban vannak a Bölcsészettudományi (59 fő), a Jogi (54 fő), a Közgazdasági (60 fő), Műszaki (56 fő) és a Természettudományi Karra (71 fő) járó hallgatók. A kérdőívek kitöltése névtelenül, önkéntesen történt.

### *2.5.2. Mérési eljárások*

*Az individualizmus és kollektívizmus* kérdésének vizsgálatára a hallgatók az elővizsgálatban is alkalmazott Singelis-féle (1995) Individualizmus és Kollektívizmus skálát töltötték ki (I/1. Melléklet). Ez a skála 29 állításból áll, 5 fokú Likert-típusú skála, melynek individualizmust és kollektívizmust mérő alszkálái egyaránt magas megbízhatóságot mutattak (Cronbach- $\alpha$ = 0.81, ill. Cronbach- $\alpha$ = 0.82).

*Az én-alakulás* mérésére a „20 állítás tesztet” vettük fel a személyekkel (Kuhn és McPartland, 1954) az elővizsgálati körülményekhez hasonlóan (I/2. Melléklet). Az elővizsgálat során kidolgozott kódolási eljárást alkalmaztuk, amely célzottan az önjellemzések individualista, ill. kollektívista jellemzőit tárja fel (Sallay, 1998).

*A szubjektív jóllét* mérésére a Grob-féle (1995) Szubjektív-jóllét skálát használtuk (I/3. Melléklet). A kérdőív Likert-típusú, öt fokozaton méri az állításokkal való egyetértést. A skála hat alszkálából áll, melyek két dimenzióban helyezkednek el. Ezek az elégedettség és a panaszok dimenziók. Az elégedettség dimenzióban helyezkednek el az élethez való pozitív viszonyulás, az önbecsülés és az életszeretet alszkálák. A panaszok dimenzióban a depressziót, a testi panaszok és az életben felmerülő problémák gyakoriságát mérő alszkálák találhatók.

Elégedettség:

- Élethez való pozitív viszonyulást mérő alskála, 8 állításból áll; (Cronbach- $\alpha$  = 0,79),
- Önbecsülést mérő alskála, mely 5 állításból áll; (Cronbach- $\alpha$  = 0,78),
- Életszeretetet mérő alskála, mely 5 állításból áll; (Cronbach- $\alpha$  = 0,81),

Panaszok:

- Testi panaszok gyakoriságát mérő alskála, mely 8 állításból áll; (Cronbach- $\alpha$  = 0,71),
- Depressziót mérő alskála, mely 5 állításból áll; (Cronbach- $\alpha$  = 0,82),
- Életben felmerülő problémák gyakoriságát mérő alskála, mely 8 állításból áll; (Cronbach- $\alpha$  = 0,80).

A vizsgálati személyek *értékkrendszerének* vizsgálatára egy, 38 tulajdonságot tartalmazó skálát állítottunk össze (Isd. I./4. Melléklet), melynek alapjául a Schwartz-féle (1994) értékeket vettük és emellett kifejezetten az individualizmus és kollektívizmus dimenziók mérésére irányuló értékeket is magában foglal. Az értékek kialakításánál törekedtünk arra, hogy a felhasznált értékek összhangban legyenek Schwartz (1994) értékelméletével, miszerint a társadalmi érdekek kollektívista illetve individualista volta jelenik meg az egyének értékkrendszerében. A kérdőív értékeit hat dimenzióba osztottuk, melyek közül három a csoport érdekeit hangsúlyozta, a másik három dimenzió pedig az egyéni érdekre helyezte a hangsúlyt.

Az individualista értékeket tartalmazó dimenziók:

- Vezetés, dominancia dimenzió: mely 6 értékből áll; (Cronbach- $\alpha$ = 0,88),
- Elismertség, jó közérzet dimenzió: mely szintén 6 értékből áll; (Cronbach- $\alpha$ = 0,81),
- Céltudatosság dimenzió: mely 7 értéket tartalmaz; (Cronbach- $\alpha$ = 0,84),

A kollektívista értékeket tartalmazó dimenziók:

- Alkalmazkodás dimenzió: mely 7 értékből áll; (Cronbach- $\alpha$  = 0,85),
- Megértés dimenzió: mely 6 tulajdonságot tartalmaz; (Cronbach- $\alpha$  = 0,81),
- Támogatás, biztonság dimenzió: mely 6 értékből áll; (Cronbach- $\alpha$  = 0,86).

### 2.5.3. Hipotézisek

1. *Validitás.* Feltételeztük, hogy az én-alakulás szempontjából az individualista személyek elsősorban olyan jellemzőket fognak hangsúlyozni önjellemzéseikben, melyek egyediségüket, individualitásukat mutatja, míg a kollektivista személyek számára a másokkal való kapcsolatok hangsúlyozása lesz az elsődleges. Ugyanakkor e két csoport között nem vártunk lényeges eltérést az "Általános tulajdonságok" kategóriáját illetően. Az individualizmus és kollektivitás skálán egyaránt magas értékeket mutató személyek esetében azt várjuk, hogy mind az önjellemzéseikben mind az "Individualitás", mind a "Másokkal szembeni attitűd" hangsúlyos lesz. Az individualizmus és kollektivizmus skálákon egyaránt alacsony értékeket elérő személyek ezzel szemben kevés olyan jellemzőt fognak felsorolni, ami a "Másokhoz való viszonyulás" kategóriájába, ill. az egyediséget hangsúlyozó kategóriába esne, az ő esetükben az általános személyiségvonások fognak dominálni az önjellemzésekben.

2. *Szubjektív jóllét.* Az individualistának és kollektivistának mutatkozó személyek között szignifikáns eltérést vártunk a közérzetük, megelégedettségük szempontjából a „cultural trade-off” hipotézisben foglaltaknak megfelelően. Így a szubjektív jóllét tekintetében azt feltételeztük, hogy a kollektivisták, és azok a vizsgálati személyek, akik mind az individualista, mind a kollektivista értékeket egyaránt magas szinten elfogadják („Komplex” csoport), és magukénak érzik, szignifikánsan jobb általános közérzetről adnak tanúbizonyságot. Azoknál, akik az individualizmus és kollektivizmus tekintetében is alacsony értékeket képviselnek, szignifikánsan alacsonyabb szintű elégedettségi szintet és a problémák nehezkesebb kezelését vártuk.

3. *Értékek.* Az értékek szempontjából azt tételeztük fel, hogy az individualistának mutatkozó személyek inkább az egyéni érdekeket hangsúlyozó tulajdonságokat tartják fontosnak mindennapi életükben, értékrendszerükben ezek kapnak kiemelt szerepet. Hipotézisünk szerint a kollektivisták esetében a csoport érdekeit, összetartását és fenntartását kiemelő értékek jelennek meg inkább.

4. Utolsó hipotézisünkben feltételezzük, hogy az individualista és kollektivista tendenciák a különböző fakultásokra járó egyetemi hallgatók körében eltérően alakulnak. A nagyobb önérvényesülési képességet igénylő szakmák esetében fokozott individualista tendenciát tételezünk fel. Mivel a jogi pálya fokozott önérvényesítést igényel, ezért tőlük vártuk a legmagasabb szintű individualista beállítottságot. A közgazdászok esetében mások érdekeinek

figyelembe vétele is lényeges, ezért kollektivista és individualista tendenciák iránti hajlandóság egyidejű jelenlétét tételeztük fel. A Műszaki Kar látogató hallgatóiról magasabb szintű kollektivista beállítottságot tételeztünk fel, a kar homogénebb összetétele miatt.

#### 2.5.4. *Eredmények*

Az individualizmusra és kollektivizmusra vonatkozó empirikus vizsgálatokat követve (Gelfand, Triandis és Chan, 1996) az individualista és kollektivista tendenciákat két dimenzióban elemeztük. A vizsgálat azt bizonyította, hogy a személyek eltérő tendenciát mutatnak az individualista és kollektivista értékek elfogadása iránt.

Korábbi vizsgálatok is azt bizonyították, hogy az embereknek eltérő self-kognícióik vannak, valamint a kulturális közeg befolyásolhatja a felidézett én- reprezentációk kollektív vagy egyedi jellegét (Trafimow, Triandis és Goto, 1991). Az individualizmus és kollektivizmus skálák korrelációja a az első fővizsgálatban is azt mutatja, hogy egymástól függetlenek (corr=0,031). Az "Individualista", "Kollektivista", "Komplex", és "Elutasító" csoportok mellett (lsd. 2. számú ábra) még egy csoportot azonosítottunk. E csoport tagjai nem mutattak különösebb preferenciát sem a kollektivista, sem az individualista tendencia irányában, de nem is utasították el azokat, így mintegy közömbös, átlagos értékeket mutattak. Az általuk adott értékek standardizált változatai a nulla körül (egyszeres szórásban) helyezkednek el.

A vizsgálati személyek mintázata:

- „Kollektivista” csoport (n=66), akik az individualista értékeket leginkább preferálják,
- „Individualista” csoport (n=68), akik kifejezetten preferálják a kollektivista értékeket,
- „Komplex” csoport (n=67), akik mind az individualista, mind a kollektivista értékeket egyformán magas szinten elfogadják,
- „Elutasító” (n=61), akik sem az individualista, sem a kollektivista értékeket nem érzik magukénak, kifejezetten elutasítják mindkét dimenziót,
- „Neutrális” (n=38), akik értékrendszerük sem a kollektivista, sem az individualista értékekhez nem kötődik különösebben. Értékrendszerük feltehetően kívül esik az individualizmus és kollektivizmus dimenziókon.

2. számú ábra A személyek térbeli reprezentációja az individualizmus és kollektívizmus tekintetében

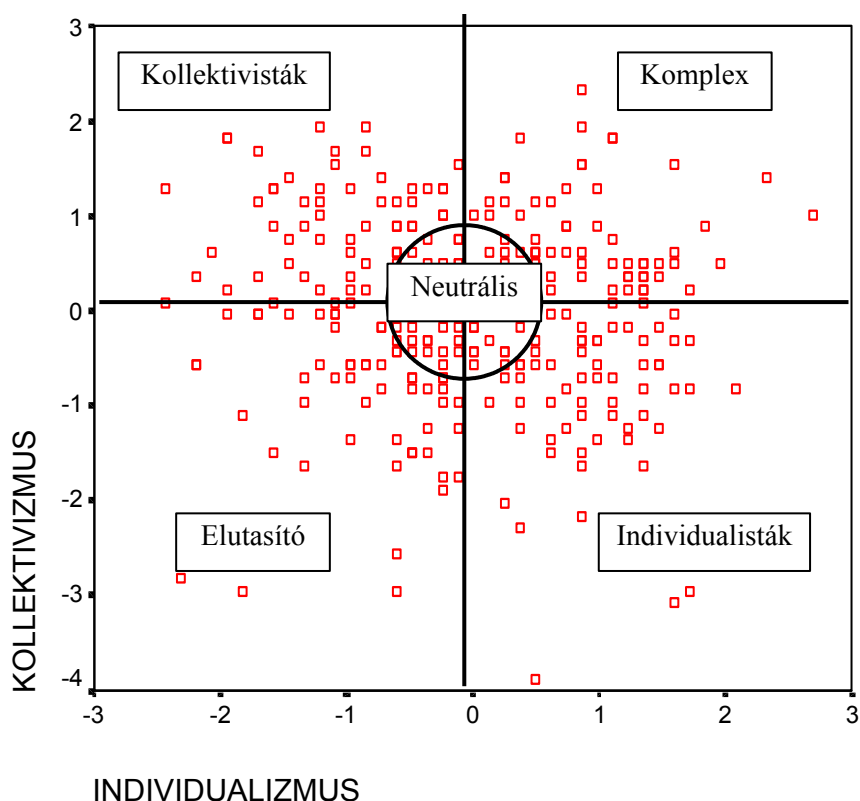

Az én-alakulást vizsgáló 20 állítás teszt eredményeinek feldolgozása a vizsgálati személyek által megadott öt legfontosabbnak tartott tulajdonság tartalomelemzésével történt, az individualizmus és kollektívizmus dimenzió szempontjából korábban kialakított kódolási séma, illetve kategorizációs rendszer segítségével. Eltéréseket mutatott az általunk vizsgált individualizmus és kollektívizmus szempontjából eltérő négy csoport az önjellemzéseikben adott állítások jellemzőit nézve. Az egyes csoportok közötti eltéréseket egyszempontos variancia-analízissel mutattuk ki. Eredményeink alapján az "Individualitás" kategóriájában a legtöbb említést az "Individualista" és a "Komplex" csoportokba tartozó személyek tették ( $F(4,300) = 10,41; p \leq 0,000$ ). A "Másokkal szembeni attitűd" vonatkozásában szintén szignifikáns eltéréseket mutatott a négy csoport ( $F(4,300) = 9,453; p \leq 0,000$ ). A legtöbb ide sorolható leírást az "Kollektivista" és a „Komplex” csoport tagjai adták. Noha a "Általános leírások" kategóriájára nézve szignifikáns különbségeket nem sikerült kimutatnunk, tendenciaszerűen mégis igazolódtak hipotéziseink - a legtöbb leírást az "Elutasító" csoport tagjai adták (Izd. 4. számú táblázat)

4. számú táblázat A 5 társas orientációs csoport mutatói az önjellemzési kategóriák és szubjektív jóllét esetében

Csoportok	Individualitás		Másokkal szembeni attitúd		Elégedettség		Panaszok	
	Átlag	Szórás	Átlag	Szórás	Átlag	Szórás	Átlag	Szórás
<b>Kollektivista (n= 68)</b>	1,62	3,28	10,08	3,28	3,45	3,11	2,04	1,88
<b>Individualista (n= 66)</b>	8,07	3,35	2,66	3,43	3,33	3,61	2,32	1,34
<b>Komplex (n=67)</b>	6,59	2,43	8,65	2,77	4,46	2,19	1,15	1,65
<b>Elutasító (n= 61)</b>	2,90	3,24	3,18	3,81	2,38	3,84	3,89	1,37
<b>Neutrális (n= 38)</b>	4,72	3,18	6,05	2,97	3,37	3,28	2,25	1,48

A szubjektív jóllét vizsgálatok kapott eredményekben szintén szignifikáns eltérés mutatkozott az individualizmus és kollektivizmus dimenziókban eltérő öt csoport között. Hipotézisünknek megfelelően az "Elégedettség" vonatkozásában (élethez való pozitív viszonyulás, az életszeretet és az önbecsülés alskálákon) a „Komplex” csoportba tartozó személyek érték el a legmagasabb pontszámot, ők bizonyultak leginkább elégedettnek ( $F(5,300)= 9,05$ ;  $p \leq 0,003$ ). Ezeken az alskálákon az individualista és kollektivista irányultságú egyének magas, közel azonos szintű megelégedettséget mutattak. Az „Elutasító” csoport tagjai alacsony értékeket értek el. A "Panaszok" dimenzióban (testi panaszok, depresszió, és életben felmerülő problémák) területén szintén szignifikáns eltérés mutatkozott ( $F(5,300) = 11,92$ ;  $p \leq 0,001$ ). Az „Elutasító” csoport tagjai érték el legmagasabb értékeket a két skálán, az individualista és kollektivista irányultságú személyek egyaránt alacsony pontszámot adtak a két skála tekintetében, míg a „Komplex” csoportban volt a legalacsonyabb a depresszió mértéke és a testi panaszok gyakorisága (lsd. 4. számú táblázat)

Az értékek vizsgálatánál azt az eredményt kaptuk, hogy a harmadik hipotézisünknek megfelelően az individualista tendenciát mutató személyek érték el szignifikánsan a legmagasabb értéket az egyéni érdekeket hangsúlyozó értékkategóriákban. Az egyéni érdekeket hangsúlyozó alskálákon (vezetés, elismertség és függetlenség) a többi csoporthoz viszonyítva szignifikánsan a legmagasabb átlagértéket érték el ( $F(5,300) = 30,78$ ;  $p \leq 0,000$ ). A „Komplex” csoport tagjai szintén magas pontszámot értek el, míg az „Elutasító” csoport és a kollektivisták alacsonyabb átlagértékeket mutattak. A csoportos érdekeket hangsúlyozó három értékkategórián a legmagasabb átlagértékeket a "Kollektivista", majd a „Komplex” csoportba tartozó személyek érték el. Az „Elutasító” és az "Individualista" csoportba tartozók

szignifikánsan alacsony tendenciát mutattak a mások érdekeit kiemelő értékekre nézve ( $F(5,300) = 22,78$ ;  $p \leq 0,000$ ), ahogyan ezt az 5. számú táblázat szemlélteti.

5. számú táblázat A 5 társas orientációs csoport mutatói az értékek vonatkozásában

Csoportok	Egyéni érdekeket hangsúlyozó értékek		Mások érdekeit hangsúlyozó értékek	
	Átlag	Szórás	Átlag	Szórás
<b>Kollektivistá (n=68)</b>	18,87	3,31	35,25	2,28
<b>Individualista (n=66)</b>	34,98	2,71	19,82	2,48
<b>Komplex (n=67)</b>	31,23	3,15	33,36	3,14
<b>Elutasító (n=61)</b>	22,37	3,65	20,54	2,26
<b>Neutrális (n=38)</b>	29,53	3,28	28,35	2,63

A különféle karokra, ill. szakokra járó egyetemi hallgatók individualista és kollektivistá beállítottságainak vizsgálata alakulása további eredményeket hozott. Az individualista beállítottság vonatkozásában a karok szignifikánsan különböztek egymástól ( $F(5,300) = 50,96$ ;  $p \leq 0,000$ ), legmagasabb értéket a jogász hallgatók mutattak. A kollektívizmus tekintetében is szignifikánsan különböztek egymástól a vizsgált karok ( $F(5,300) = 13,94$ ;  $p \leq 0,000$ ), legmagasabb értéket a TTK-sok és Műszaki karra járó hallgatók mutatták (Isd. 6. számú táblázat).

6. számú táblázat A különböző karok, ill. szakok hallgatóinak individualista és kollektivistá irányultsága

Karak	Individualizmus		Kollektívizmus	
	Átlag	Szórás	Átlag	Szórás
<b>BTK (n=59)</b>	2,86	0,47	3,44	0,61
<b>TTK (n=71)</b>	3,05	0,53	3,69	0,47
<b>Jogi (n=54)</b>	3,84	0,39	3,12	0,42
<b>Közgazdasági (n=60)</b>	3,73	0,43	3,65	0,42
<b>Műszaki (n=56)</b>	3,35	0,38	3,44	0,33

Azt találtuk, hogy a BTK-ra járó hallgatók 42,4 %-a az "Elutasítók" csoportjába tartozik, a TTK-s egyetemisták jelentős része (52,1%) kollektivista beállítottságot mutat. A Jog és Államtudományi karra járók túlnyomó többsége magas szintű individualista beállítottsággal rendelkezik (87%), míg a közgazdász hallgatók nagy része a "Komplex" csoportba tartozik (63,3%). A Műszaki Karon tanulók leginkább a "Neutrális" csoportban helyezkedtek el (50%). Az egyes karokra, ill. szakokra jellemző önleírások, szubjektív jóllét-komponensek (lsd. 7. számú táblázat) alakulása megegyezik azzal, amit az individualista és kollektivista beállítottsággal kapcsolatosan az ide vonatkozó, 4. számú hipotézisünkben feltételeztünk.

7. számú táblázat A különböző karra járó hallgatók önjellemzésének, szubjektív jóllétének mutatói

Karak	Individualitás		Másokkal szembeni attitűd		Elégedettség		Panaszok	
	Átlag	Szórás	Átlag	Szórás	Átlag	Szórás	Átlag	Szórás
<b>BTK (n=59)</b>	2,71	3,35	2,67	2,53	5,86	2,41	7,45	1,47
<b>TTK (n=71)</b>	1,97	1,87	6,61	2,97	10,25	1,64	5,78	1,34
<b>Jog (n=54)</b>	7,18	2,52	1,22	1,47	10,68	1,73	5,32	1,31
<b>Közgazdasági (n=60)</b>	6,68	2,18	5,65	2,55	12,17	1,68	5,87	1,78
<b>Műszaki (n=56)</b>	2,14	3,12	3,07	1,94	11,14	1,95	5,38	1,54

#### 2.5.5. A fővizsgálat eredményeinek összegzése

Az individualizmusra és kollektivizmusra vonatkozó kétdimenziós modellt elfogadva, az individualista és kollektivista tendenciákat eltérő irányultságként elemeztük. Triandis és mtsai. (1988) egydimenziós modellje, mely az individualizmust és kollektivizmust egymást kizáró jelenségekként kezeli, vizsgálatunk alapján nem állja meg a helyét. Sokkal inkább úgy tűnik, hogy a kétdimenziós modellel írható le e jelenségek rendszere. Az individualizmus, illetve a kollektivizmus elfogadásának mértékétől függően lehet egy személy individualista, ha inkább az individualista értékekkel ért egyet, illetve kollektivista irányultságú, ha a kollektivistának mondott értékek fontosak számára. Ugyanakkor mind az individualista, mind a kollektivista értékek azonos fontossággal is jelen lehetnek az egyének értékrendszerében. Az általunk vizsgált, különböző irányultságú személyek eltértek az önmeghatározásaik tartalma, szubjektíven megélt jóllétük és értékrendszerük alakulása tekintetében.

A kollektivista irányultságú diákok, a karok szerinti megoszlás szerint a TTK-s hallgatók voltak, sokkal inkább a másokkal való kapcsolat, összetartás fontosságát hangsúlyozták önjellemzéseikben. Legfontosabb értékeik a csoport összetartásával kapcsolatosak, fontos számukra a biztonság, a valahová tartozás hangsúlyozása és a mások iránti szolidaritás volt. Az individualista értékeket leginkább elfogadók között az egyediség és a másoktól való különbség kiemelése a jellemző, ezt leginkább a jogász hallgatók között tudtuk kimutatni. Elégedetteknek mondhatók, önbecsülésük és életszeretetük kedvező, életükhöz pozitívan viszonyulnak, nem hangsúlyozzák a mindennapi problémákat. A "Komplex" csoportba tartozó vizsgálati személyek, akik legnagyobb számban a közgazdász hallgatók közül kerültek ki, a másokhoz való tartozást és az egyediséget egyaránt hangsúlyozták. Azt találtuk, hogy azok a vizsgálati személyek, akik nagymértékben elfogadják mind a kollektivista, mind az individualista értékeket, szignifikánsan elégedettebbek másoknál. Kevésbé koncentrálnak a testi panaszokra és tartják az élet problémáit súlyosnak. Ez egy olyan, a mindennapokban is használt beállítottságot jelezhet, mely szerint könnyebben alkalmazkodnak a változó társas környezethez és helyzetekhez. Ez a jelenség feltehetően összetettebb énképükkel és értékrendszerükkel is összekapcsolható. A mindkét irányultságot "Elutasítók", akik főleg BTK-s hallgatók voltak, inkább általános leírásokat adtak önmagukról, melyek nem tárnak fel megkülönböztető sajátosságokat. Emellett sokkal több panaszt, problémát élnek át, kevésbé elégedettek önmagukkal és életük alakulásával. Igazán sem a mások, sem saját érdekeiket hangsúlyozó értékeket nem érzik magukénak.

A „cultural trade-off” hipotézis (Tafarodi és Swan, 1996, Tafarodi, Lang és Smith, 1999) értelmében azt is feltételeztük, hogy a szubjektív jóllét tekintetében legmagasabb értéket a kollektivisták és a „Komplex” csoport tagjai fognak mutatni. Azt találtuk, hogy kiemelkedően magas elégedettségről, illetve értelemszerűen kifejezetten alacsony panaszszintről a „Komplex” csoport tagjai számoltak be, a kollektivista beállítottságúak nem tértek el szignifikánsan a többi csoporttól.

Ezek az eredmények azt mutatják, hogy az individualista és kollektivista tendenciák mellett az egyén én-alakulása is módosul. Vizsgálatunkban megkíséreltük az individualizmus - kollektivizmust a pályaszocializáció, illetve a pályaválasztás szempontjából is megközelíteni, amennyiben a választott egyetemi szakokkal való összefüggéseket vizsgáltuk. Ez a megközelítés eltér a korábbiaktól, amivel az irodalmi adatok azt mutatják, hogy a figyelem középpontjában eddig egyrészt valamilyen kategorizáció alapján (Geistfeld és Drier, 1992; Fassinger, 1990), többnyire a nemi szerepekkel való azonosulás szemszögéből vizsgálják e

jelenséget. Az a feltételezésünk, miszerint a szakok, ill. karok választása - az adott tudományág iránti preferencián túl - személyiségjellemzőkkel is összefüggésbe hozható, közvetett módon, de igazolást nyert. Feltehetően ahhoz, hogy valaki jól érvényesüljön későbbi szakmájában, rendelkeznie kell az adott hivatáshoz nélkülözhetetlen tulajdonságokkal és vonásokkal, ami egyfajta szerepazonosulásként értelmezhető (Seifer, és Eder, 1991).

### 3. A II. VIZSGÁLAT: TÁRSAS VISZONYOK AZ EGYETEMEN - INDIVIDUALIZMUS ÉS KOLLEKTIVIZMUS: CSOPORTKÜLÖNBSÉGEK EGYETEMISTÁK KÖRÉBEN

Az egyetemi hallgatóság individualista, illetve kollektivista beállítottságának vizsgálata igen fontos, mert a mai kor követelményei és a társadalmi elvárások egyre inkább az individualizálódás irányába tolják el őket, azt hangsúlyozva, hogy emelkedjenek ki a többiek közül és valósítsák meg önmagukat. Az a tendencia látszik kibontakozni, hogy mindemellett nem jó, ha túl sokat foglalkoznak mások érdekeivel, a médiák is egyre inkább azt sugallják nekik, hogy ne kerüljenek túlzott függésbe másoktól és éljenek a mások. Az összetartás és a közösségi értékek egyre inkább feledésbe merülnek. Manapság a karrierjüket építő, előrejutni kívánó, törekvő fiataloknak még a „valós” munka megkezdése előtt, már az egyetemen is jól felkészült és hasonlóan ambiciózus társaikkal kell versengeniük, hogy elnyerjék tanáraik, feletteseik figyelmét és támogatását. Az individualizmus felé való tendenciaszerű elmozdulással párhuzamosan az önmegvalósítás, önbecsülés fontossága és a saját célok megvalósítása válik egyre inkább az elsődlegessé. Egyéni képességeiket, sikereiket helyezik előtérbe, (és kell is, hogy előtérbe helyezzék), hiszen az egyetemekre való bekerüléstől, az egyes órákon a felkészültségük prezentálásán keresztül a tudományos konferenciákon való részvételig, illetve egy jó állás megszerzéséig csak saját, személyes képességeikre támaszkodhatnak. Ehhez nagyfokú önbizalomra és önfogadásra is szükségük van. Az önbizalom és önfogadás az individualista beállítottságú embereknél egyfajta szabadságot is feltételez, illetve igényel, amikor mindenki a saját dolgával foglalkozik és egyéni céljai megvalósítására törekszik. Az individualistákat saját, személyes teljesítményük, sikereik láttán kifejezett büszkeség tölti el, a kollektivisták számára viszont inkább az okoz örömet, ha a csoportjuk ér el jó eredményt és sikert. Különbséget találtak az individualisták és kollektivisták között az önbecsülés tekintetében is. Markus és Kitayama (1991) szerint magas önbecsülési szükséglet jellemzi az individualistákat, mely kevésbé jellemző a kollektivistákra. A kollektivista beállítottságú emberek, mivel magasabb önfogadási szükséglettel rendelkeznek, éppen ezért érzékenyebbek mások visszajelzéseire és igényeire, alárendelik személyes céljaikat a csoport céljainak, hogy ez által is elősegítsék önfogadásuk pozitív alakulását. Jobban kifejezésre juttatják szociális érzékenységüket másokkal való kapcsolatukban. Arra törekszenek, hogy minimalizálják, a lehető legkevesebbre csökkentsék a szociális konfliktusaikat, és ez által a másoktól esetlegesen őket érő negatív értékelések számát. Az individualisták inkább a hatékonyság fejlődését helyezik előtérbe, tehát az önbecsülés "belső", autonóm, másoktól független dimenzióját hangsúlyozzák. Az individualista

személyek sokkal inkább függetlenek és mások igényeit kevésbé veszik figyelembe. A konfliktusokat nem kerülik, sőt előrevivőnek tartják őket.

Az egyetemisták jelen vizsgálatakor fontos annak, az első vizsgálatunkban is kibontakozni látszó feltételezésnek a figyelembe vétele, miszerint az emberek egyszerre fogadhatják el az individualista és a kollektivista beállítottságot, ezek a tendenciák egyszerre is jelen lehetnek az egyén értékrendszerében. Feltételezhetjük, hogy az egyetemi hallgatók különbözhetnek abban, hogy társas kapcsolataikban valamely csoporthoz való tartozásra, és a közösség harmonikus fenntartására törekednek-e (kollektivisták), vagy pedig egyediség kiemelését, másoktól való különbözőséget tartják-e legfontosabbnak (egyéni individualisták). Továbbá törekedhetnek a másokkal való versengésre, mások teljesítményének felülmúlására is annak érdekében, hogy sikereket érjenek el, és hogy a megmérettetéseket és versenyhelyzeteket keresik-e (versengő individualisták), illetve emellett akár szeretnék egyéni nyereségeiket maximalizálni is, jellemző rájuk az élvezetek és az öröm keresése, maximalizálása, illetve a fájdalom és a kellemetlenségek elkerülésére törekvés (hedonista individualisták). Ennek a négy részből álló (összefüggésük alapján nevezhetjük tetraéder), az individualista és kollektivista beállítottságot feltérképező modellnek, - mely kollektivista, egyéni individualista, versengő individualista és hedonista individualista beállítottságot is vizsgál -, felépítésére és alkalmazhatóságának vizsgálatára is tettünk lépéseket a jelen vizsgálatban.

Fontos továbbá annak, az első vizsgálatban felvetett gondolatnak a levezetése is, mely arra vonatkozik, hogy a hallgatók már kialakult társas orientációs beállítottsággal érkeznek-e az egyetemre, illetve az egyetemi szocializáció milyen mértékben és irányban képes befolyásolni és irányítani ezt a jelenséget. Elképzelhető, hogy a hallgatók adott társas orientációs mintázatuknak megfelelő szak, illetve karválasztás után beleszöppennek egy adott egyetemi közösségbe, mely a szociális kapcsolatok kialakítására vonatkozó szükségletük, értékrendszerük és szubjektív jóllétük alakulásának megfelelően megszilárdítja ezt, vagy éppen elveti, és új társas orientációs beállítottságot alakít ki náluk.

A fentiek alapján a jelen vizsgálatban annak a feltárására törekedtünk, hogy az individualista hallgatók az egyetemen is - mint munkahelyi szervezetben - inkább egyediségüket hangsúlyozzák-e, illetve a másoktól való különbözőségüket emelik-e ki. Fontos-e számukra a kiemelkedés, ezért hajlandóak-e erőfeszítéseket tenni, versengésre alkalmas helyzeteket (pl. tanulmányi versenyek) tudatosan is keresnek-e. Egyéni céljaik elérésére általában törekednek-e arra, hogy a társaság középpontjába lehessenek, illetve irányíthassanak másokat. A szociális

kapcsolatokat is inkább a másokkal való, számukra valamely szempontból előnyös kapcsolattartásra használják-e, és általában megőrzik-e a függetlenségüket. Ezzel szemben a kollektivisták valóban inkább a másokkal való együttlétre és az összetartozásra helyezik-e a hangsúlyt az egyetemi környezetben is. Számukra valóban az együttes közösségi tevékenységek, tapasztalatok-e a fontosak, és tényleg kevésbé jellemző-e rájuk a rivalizálás és a másokkal való versengés.

### **3.1. A tetraéder modell kidolgozásának lépései**

Oyserman, Coon és Kimmelmeier (2002) szerint három ismert, a kultúrközi vizsgálatokban leggyakrabban használt mérőeszköz áll rendelkezésre az individualizmus és kollektívizmus mérésére: Singelis-féle (1994) SCS (Self-Construal Scale) skála, mely az independencia-interdependencia jelenségeket tárta fel; a horizontális és vertikális összetevőket is tartalmazó (az elővizsgálatban és az első vizsgálat során általunk is alkalmazott) Individualizmus és Kollektívizmus skála (Singelis, Triandis, Bhawuk, és Gelfand, 1995); illetve a Hui-féle (1988) INDCOL mérőeszköz. A három skála alkalmazásával végzett több mint 80 nemzetközi kutatás elemzése után Oyserman, Coon és Kimmelmeier (2002) 7 nagy fő összetevőt talált az individualizmus vonatkozásában, és 8 összetevőt a kollektívizmus leírására. Szerintük az individualizmus ezen elemzések alapján úgy is definiálható, mint „függetlenségre törekvés”, „személyes teljesítmény hangsúlyozása”, „egyediség”, „autonómia”, „direkt kommunikáció”, „versengés” és „magas szintű önismeretre való törekvés”. A kollektívizmus esetében a fő összetevők a „csoportért való munkálkodás”, a „kötődés”, a „mások tanácsának kikérése”, „csoportmunka preferálása”, a „valamilyen csoporthoz való tartozás”, az „alkalmazkodás” és a „hierarchia tisztelete” voltak.

Oyserman és mtsai. (2002) szerint azonban nem rendelkezünk olyan mérőeszközzel, amely megoldja az individualizmus és kollektívizmus minden eddigi mérési problémáját. A Singelis (1994) SCS (Self-Construal Scale) skála, melyben az independencia az individualizmust, az interdependencia a kollektívizmushoz kapcsolható, megbízhatósági mutatója (Cronbach-alpha) 0,70 és 0,74 között változott.

A horizontális és vertikális individualizmus és kollektívizmus mérésére szolgáló, az elővizsgálatban (Csukonyi, 1995) és az első vizsgálatban (Csukonyi, Sallay és Münnich, 1999) általunk is alkalmazott Individualizmus és Kollektívizmus skála (Singelis, Triandis, Bhawuk, és Gelfand, 1995) megbízhatósága (Cronbach-alpha) 0,67 és 0,74 között alakult. A

Hui-féle (1988) INDCOL skála megbízhatósága pedig kifejezetten alacsonynak bizonyult (Cronbach-alpha  $\leq 0,60$ ).

Az individualizmus és kollektívizmus vizsgálatára szolgáló egyik legújabb mérőeszköz (Shulruf, Hattie és Dixon, 2007), az Auckland Individualizmus és Kollektívizmus Skála (AICS) néven megjelent skála az individualizmus mérésére három dimenziót használ: felelősségtudat (annak tudatában cselekszik az egyén, hogy tetteiért egyedül ő a felelős), egyediség (arra törekszik az egyén, hogy másoktól megkülönböztethesse önmagát), és a versengés (az egyéni célok elérése a legfontosabb az egyén számára). A kollektívizmust két dimenzióban vizsgálja a skála: a tanácskérés (az egyén kikéri mások véleményét a döntéseinek meghozatala előtt) és a harmóniára-törekvés (próbálja az egyén elkerülni a személyközi konfliktusokat). Ez a skála nem tér ki az individualizmus és kollektívizmus horizontális és vertikális dimenzióinak mérésére, illetve nem küszöböli ki Hofstede vizsgálatának (1980, 1983, 1991) kultúra-függőségét sem.

Az értekezés második vizsgálatában bemutatott, a tetraéder modellen alapuló Individualizmus és kollektívizmus skála kifejlesztésekor arra törekedtünk, hogy egyrészt az eddigi kutatások során felmerült individualizmus és kollektívizmus összetevőket belefoglaljuk a skálánkba, azonban a családdal kapcsolatos, nem validnak bizonyult területeket ne érintsük, illetve az eddig horizontális és vertikális összetevőkként (Singelis, Triandis, Bhawuk, és Gelfand, 1995) ismert dimenziók felhasználása helyett könnyebben megragadható és alkalmazható, dimenziókat tartalmazó, viszonylag rövid, kevés számú, de célirányos itemből álló eljárást dolgozzunk ki az individualizmus és kollektívizmus jelenségei közti kapcsolat feltárására és magyarázatára. Továbbá figyelembe vettük a kulturális pszichológiai azon módszertani ajánlását is, mely szerint kerülendő a más, pl. nyugati társadalmakra kidolgozott eljárások használata egy ennyire kultúrspecifikus, adott szociális környezetbe ágyazódott jelenségek vizsgálatánál, mint az individualizmus és kollektívizmus (Nguyen Luu, 2003).

### *3.1.1. Az individualizmus és a kollektívizmus tetraéder modelljének felépítése*

Az általunk felépített társas orientációs „tetraéder” modell (ld. 3. számú ábra) a kollektívista beállítottság mellett az individualizmus jelenségén belül három válfajt különít el: az egyéni, a versengő és a hedonista individualista beállítottságot. Feltételeztük, hogy a 4 típusú individualista és a kollektívista beállítottság, így a „tiszán” kollektívista vagy individualista beállítottság mellett elkülöníthetünk „vegyes” típusokat is, melyben a kollektívista és

individualista viszonyulások keverednek, az eddigi vizsgálatoknál összetettebb kapcsolatokat feltételezve a társas környezet iránt.

### 3. számú ábra A társas orientáció tetraéder modellje

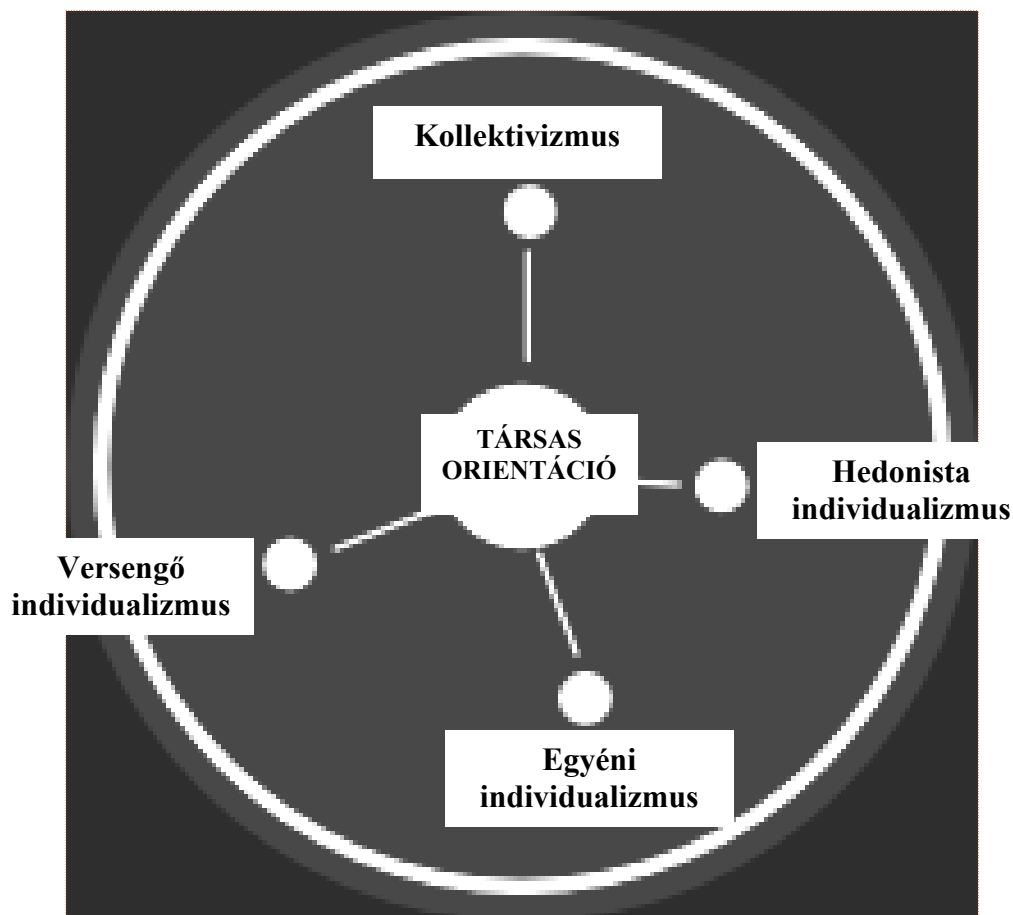

A fenti modell felépítésében az individualizmus és kollektívizmus alábbi felfogásait összesítettük és érvényesítettük:

A kollektívizmus főbb jellemzői, a másoktól való kölcsönös függés és szociabilitás egymással sokkal inkább összefüggő fogalmak, mint az individualizmus összetevői (Voronov és Singer, 2002; Schimmack és mtsai, 2005), ezért a kollektívizmus kérdését nem bontottuk fel, hanem egy dimenzióban vizsgáltuk. Ahogy fentebb is említettük, az individualizmus jelensége komplexebb, illetve nem minden összetevője mutat kultúra függetlenséget (Voronov és Singer, 2002) és koherens együttjárást a validálási vizsgálatok során (Schimmack és mtsai, 2005). Ezért feltételezzük, hogy az individualizmus alapvetően több, különálló vonással rendelkezik, melyek a versengés, a másoktól való különbözőségegre törekvés (egyediség) és a hedonizmus. Egy társadalom értékrendszerének alapvető jellemzője, hogy mit részesít

előnyben: az egyént vagy a közösséget. Számos kutatási anyag (Hofstede, 1980; Triandis, 1989; Schwartz, 1994, Sosik és Jung, 2002, Kazarian, 2005) bizonyítja, hogy egész társadalmak, széles rétegek és az egyes emberek között is különbséget találunk a tekintetben, hogy mit tartanak fontosnak társas orientációjukban, mire törekednek: az egyén kiemelkedésére, különállóságára, önállóságára, vagy a családhoz, illetve más csoportokhoz való tartozásra, a közösség harmonikus fenntartására. A társas orientáció vizsgálatok fontos annak a kérdésnek a figyelembe vétele is, mely szerint az emberek egyszerre magas szinten fogadhatják el mindkét beállítottságot, az individualista és a kollektivisták tendenciák is egyszerre jelen lehetnek az egyén értékrendszerében. Különbözhetnek abban, hogy társas kapcsolataikban valamely csoporthoz való tartozásra, és a közösség harmonikus fenntartására törekednek-e (kollektivisták), vagy pedig egyediség kiemelését, másoktól való különbözőséget tartják fontosnak (egyéni individualisták). Továbbá törekedhetnek a másokkal való versengésre, mások teljesítményének felülmúlására is annak érdekében, hogy sikereket érjenek el, és hogy a megmérettetéseket és versenyhelyzeteket keresik-e (versengő individualisták), illetve szeretnék-e egyéni nyereségeiket maximalizálni, jellemző-e rájuk az élvezetek és az öröm keresése, maximalizálása, illetve a fájdalom és a kellemetlenségek elkerülésére törekvés (hedonista individualisták).

A *kollektivizmus* dimenzió vizsgálatok az is figyelembe kell vennünk, hogy az emberek általában milyen okból csatlakoznak csoportokhoz, miért érdemes számukra valamely csoport tagjának lenni. Az egyén kötődhet egy csoporthoz, mivel az biztonságot nyújthat a számára, az egyedüllét bizonytalanságát a csoport csökkentheti. A csoport tagjaként magabiztosabbnak, erősebbnek, kockázatvállalóbbnak érezheti magát, kevesebb kétség gyötri, illetve a csoport tagjaként ellenállóbbnak érezheti magát a külvilág kihívásaival szemben. A csoport biztosítja tagjai számára azt az alapvető emberi szükségletet, hogy társas kapcsolatokat alakítsanak és tartsanak fenn, elkerüljék az egyedüllétet és az elszigeteltséget, mivel a csoporton belül állandóan kapcsolatban lehetnek másokkal. Fontos tényező továbbá, hogy a csoporttagok kölcsönösen segíthetik egymást, ez a kölcsönös támogatás egyike a csoportok legfontosabb erőforrásainak. Azonban a csoporthoz való csatlakozás nem csak előnyökkel jár. Egy csoporthoz tartozó egyénnek a társas kapcsolatok feszültségeinek kezelésére szüksége van alkalmazkodásra, a csoport törekvéseinek, céljainak feltétlen elfogadására, illetve a csoportcélokért az egyéni célok feláldozására. A kollektivizmus legfontosabb ismérvei, hogy a szociális köteleességek és normák állnak a középpontban, a csoport normáihoz igazodó viselkedést határoz meg, ezáltal teremtve harmóniát a csoporton belül. A kollektivisták személyek önmagukat általában valamely csoporthoz tartozás alapján definiálják.

A kollektivista embernek önbecsülést csoportjával kialakított harmonikus és zökkenőmentes kapcsolata jelenti. Fontos számukra a csoportért érzett szociális felelősségérzet. Ezek az emberek önmagukat másokhoz kifejezetten hasonlónak látják, előnyben részesítik a másokkal közös célok megvalósítását, az egymástól való kölcsönös függést és a szociabilitást. Kevés csoporthoz tartoznak, de ezek a csoportok véleményüket és tetteiket nagymértékben befolyásolják.

Az individualizmus dimenzió felépítésének mérésekor abból indultunk ki, hogy az individualizmus alapvetően három, szinte minden e kérdéskörben végzett vizsgálatban megjelenő általános vonással rendelkezik (Triandis, Leung, Villareal és Clack, 1985, Hui, 1984), melyek a versengés, a másoktól való különbözőségegre törekvés (egyediség) és a hedonizmus.

Az *egyéni individualizmus* dimenzió szervesen kapcsolódik ehhez a kérdéskörhöz, mivel általában csak az a személy tud könnyebben előre jutni, aki valamely szempontból kitűnik a többiek, az „átlag” közül. Fel kell hívniuk magukra a figyelmet, egyéni jellemzőkkel, személyiségjegyekkel. Ez a fajta individualizmus a csoporttól való távolságtartásra készíti az egyént, egyedinek, csoportjától, ill. másoktól eltérőnek szeretné magát látni, illetve láttatni. Egyéni értékeiket, képességeiket és másoktól való különbözőségüket hangsúlyozzák hozzáállásukkal és tetteikkel egyaránt. A döntéseik, teljesítményük alapján kiemelkedő szerep betöltésére törekszenek, mivel úgy gondolják, hogy ezáltal szert tehetnek megkülönböztetett pozícióra az élet valamely területén. Az individualizmus egyéni dimenziója emeli ki, hogy az egyénnek másokétól eltérő személyes identitást kell kialakítania és fenntartania, alapvető érték számára az önmegvalósítás. Nagymértékben bíznak önmagukban, ezért bátran vállalják az egyéni, önálló döntéshozatalt, és annak lehetséges következményeit.

A *versengő individualizmus* dimenzió kialakításánál abból indultunk ki, hogy mind az egyén, mind valamely csoport életében a versengés fontos szerepet játszik. A hagyományos megközelítések szerint a versengés vágy arra, hogy az egyén egy személyközi helyzetben győztesként kerüljön ki, nyereséget szerezzen. A versengés mindig egy aktuális szociális környezetben zajlik, tehát megkívánja egy rivális egyén vagy csoport jelenlétét (akár valóságban, akár csak gondolatban), amely az egyén számára viszonyításként szolgál. Ez a dimenzió azt hangsúlyozza, hogy az egyéni célok fontosabbak a csoportcéloknál, a viselkedést nyereség/befektetés elemzés határozza meg, illetve a másokkal való konfrontáció elfogadott. A személyes sors alakulása, az egyéni teljesítmény és a csoporttól való

függetlenség a jellemző. Saját jólétének kialakításáért és megtartásáért önmagát tartja felelősnek. Jellemző rájuk, hogy egyéni versengést folytatnak másokkal annak érdekében, hogy sikereket érjenek el.

A *hedonista individualisták* azt vallják, hogy a legjobbat szeretnék önmaguknak és egyéni nyereségeik maximalizálására törekednek. Szeretnek továbbá mindig új embereket megismerni, számos és sokféle csoporthoz tartozhatnak, ezért az ő esetükben az egyes csoport hatása igen csekély, mivel a több csoport számos esetben akár ellentmondó elvárásokat támaszthat velük szemben. Tehát a hedonista individualista beállítottságú ember maga dönti el, hogy mely csoportjából jövő elvárásokra figyel, és ha céljai megvalósításának érdekében éppen arra van szükség, bátran csatlakozik egy új csoporthoz vagy egy új csoportot hív életre. Ha másokkal koalícióra lép, az esetleges, a körülményektől függően változik. A célja elsősorban olyan személyekkel való kapcsolattartás, akik személyes céljainak megvalósításában segíteni tudják.

### **3.2. Hipotézisek**

1. A „cultural trade-off” hipotézisnek (Tafarodi és Swan, 1996) megfelelően feltételeztük, hogy még az egyébként általában magas teljesítményt nyújtó egyetemisták is eltérnek az individualista és kollektivisták beállítottságuktól függően. Azt vártuk, hogy az individualista beállítottságú egyetemisták magasabb egyéni teljesítmény-igény szintet és tudományos, önálló hallgatói aktivitást fognak mutatni a kollektivisták beállítottságú egyetemistákhoz képest. A kollektivisták beállítottságú hallgatók esetében pedig feltételeztük, hogy a teljesítmény-helyzeteket inkább elkerülik, legfeljebb diák-csoportokbeli tagságot, szervezetekhez való csatlakozási lehetőségeket fogják keresni.

2. A második hipotézisben azt vártuk, hogy az általunk felállított tetraéder modell dimenziói lefedik az individualizmus és kollektívizmus minden összetevőjét, ezáltal pontosabb képet kapunk a vizsgált jelenség felépítéséről és szerkezetéről. A 4 összetevőből álló modell lefedi az egyetemi karok hallgatóinak beállítottságát és a dimenziók összefüggései alapján kijelenthetjük, hogy az individualizmus és kollektívizmus dimenziói egymástól független, az egyén értékrendjében egyszerre is jelen lévő és kombinációs mintázatot is felvehető jelenségeként értelmezhetjük.

### 3.3. Módszerek

Az általunk felvázolt tetraéder modell, vagyis a négydimenziós individualizmus és kollektívizmus modell validitásának ellenőrzésére itemeket hoztunk létre, az eddig ismert és alkalmazott Individualizmus és Kollektívizmus skálák (Hui, 1988; Singelis, 1994; Singelis és mtsai., 1995) teszt itemei alapján, a magyar vizsgálati mintára speciálisan átdolgozva. Az volt a célunk, hogy a létrehozott, dimenzióként 50-50 itemből a leginkább adekvát itemek kerüljenek felhasználásra, amelyek legjobban reprezentálják a tetraéder modellnek megfelelő négy dimenziót (kollektívizmus, egyéni individualizmus, versengő individualizmus és hedonista individualizmus). Az itemeket a dimenzióhoz való tartozásuk megjelölése nélkül egy közös listára tettük, majd 5, az individualizmus és kollektívizmus témájában járatos pszichológusnak adtuk át, hogy az általunk felkínált négy dimenzióhoz kössék az egyes itemeket. Csak azokat az itemeket hagytuk benn a listában, melyet mind az 5 értékelő ugyanahhoz a dimenzióhoz kapcsolt. Így végül dimenzióként 5-5 item maradt meg, így összesen 20 itemből álló itemlistát tartottunk meg. Ezután néhány, szám szerint 4 itemet (1 itemet a kollektívizmus, 2 itemet az egyéni individualizmus és 1 itemet a hedonista individualizmus területén) megfordítottunk pozitívból negatív állítássá, annak érdekében, hogy elkerüljük az ún. „negatív-pozitív faktorválaszok” (Hague, 1993) torzító hatását. Az így átalakított 20 itemet ezután véletlenszerűen összekevertük, majd egy 11 fokú válaszkálát rendeltünk hozzájuk, melynek egyik végpontja a „teljes mértékben jellemző”, másik az „egyáltalán nem jellemző” volt. Ezután megkértünk 10 felnőtt, nem pszichológus személyt, hogy töltsék ki értelemszerűen a kérdőívet, hogy lássuk teljes mértékben érthetőek és értelmezhetőek az állítások. Ennek eredményeképpen mind a 4 itemet visszafordítottuk, a 4 megfordított itemből ismét pozitív irányba, a jobb érthetőség érdekében. A társas orientáció kérdéskörét a fentiekben bemutatott módon létrehozott 20 item segítségével, a tetraéder modellnek megfelelően négy dimenzióban vizsgáltuk. A "Diákkarrier Teszt"-ben dimenzióként 5-5 állítás, összesen 20 tétel fedte le a társas orientáció kérdéskörét (I. Münnich, 2002; I. Melléklet, Diákkarrier Teszt). A vizsgálat 2001-ben a Debreceni Egyetem 7 karán (BTK, TTK, Orvosi, Közgazdasági, Jog és Államtudományi, Agrár és Műszaki Karok) 622 hallgató (248 nő és 374 férfi) felmérésével folyt. A válaszadás önkéntes volt, és név nélkül történt. A kollektívizmus, az egyéni, a versengő és a hedonista individualizmus dimenziók megbízhatóságának tesztelésére látens struktúra modellt illesztettünk a Lisrel 8.3 program segítségével, és kiszámítottuk dimenziók állításainak faktorsúlyait.

### 3.3.1. Az itemek illeszkedésének bemutatása

A kollektívizmus dimenzióját leíró modell illeszkedése a 8. számú táblázatban és a 4. számú ábrán látható, mely alapján elmondható, hogy a standardizált strukturális együtthatók közel azonos erősségűek a négy állítás esetében.

8. számú táblázat A társas orientáció komponenseit leíró modellek illeszkedése

Társas orientációk	stand.strukt. együtthatók	Chi-négyzet	szabadsági fok	szignifikancia	RMSEA
kollektívizmus		2.74	2	0.25431	0.024
tkol1	0.42				
tkol2	0.68				
tkol3	0.43				
tkol4	0.49				
egyéni individualizmus		0.59	1	0.44100	0.000
tegy1	0.29				
tegy3	0.39				
tegy4	0.37				
tegy5	0.70				
tegy3-tegy4	0.21				
versengő individualizmus		0.39	1	0.53236	0.000
tver1	0.40				
tver2	0.51				
tver3	0.22				
tver5	0.46				
tver1-tver3	0.25				
hedonista individualizmus		5.33	5	0.37730	0.010
thed1	0.27				
thed2	0.22				
thed3	0.29				
thed4	0.25				
thed5	0.77				

A valamely csoporthoz való tartozást megfogalmazó állítás (tkol2) rendelkezik a legmagasabb együtthatóval, a további állításoknak, melyek a csoport fenntartásával és harmonikus működésével kapcsolatosak (tkol1, tkol3 és tkol4) közel azonos szintű a standardizált strukturális együtthatója. A személyes érdek feláldozásával kapcsolatos állítás nem illeszkedett a modellbe (tkol5), ezért ki kellett hagynunk.

- tkol1 1. Mindig tiszteletben tartom a csoportom által hozott döntéseket.  
tkol2 2. Fontos számomra, hogy környezetemben senkinek se sérüljenek az érdekei.  
tkol3 3. Arra törekszem, hogy senkivel se legyek rosszban.  
tkol4 4. Nehezen viselem, ha mások eltávolodnak tőlem.  
tkol5 5. Személyes érdekeimet szívesen feláldozom a csoportom érdekében.

#### 4. számú ábra A kollektívizmus látens struktúra modelljének felépítése

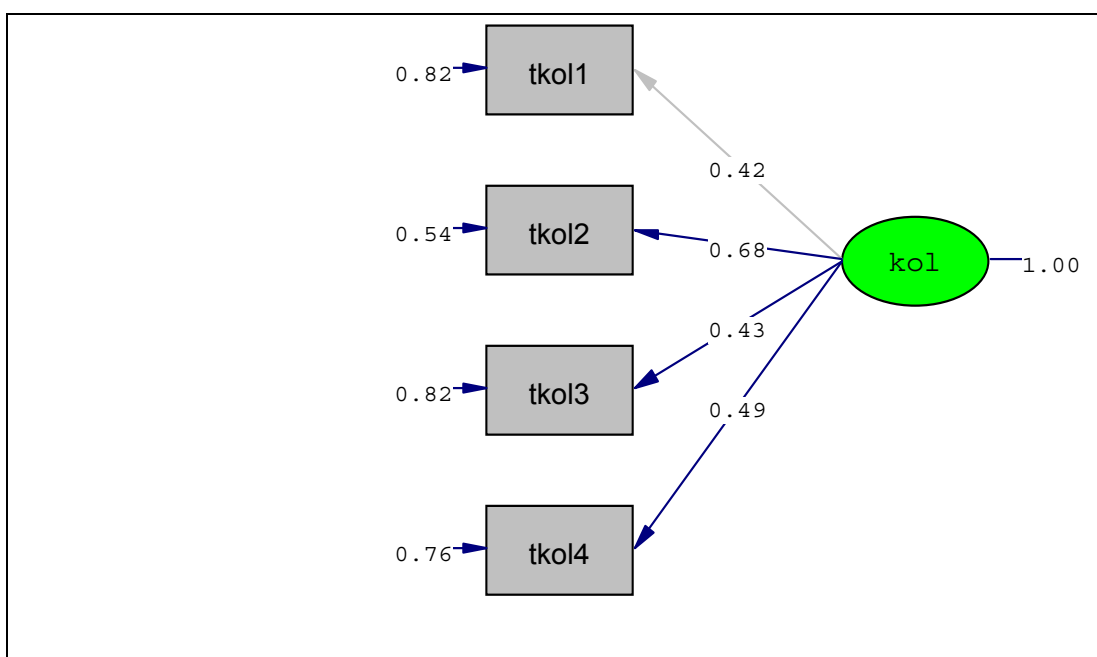

Az egyéni individualizmus dimenzióját leíró modell illeszkedése alapján elmondható (Isd. 8. számú táblázat és 5. számú ábra), hogy a modell segítségével magyarázható az individualizmus e dimenziója. Az egyéniség megtartásával kapcsolatos állítás (tegy5) esetében mutatkozik a legmagasabb standardizált strukturális együtttható, míg a másik három állítás közel azonos együttthatóval rendelkezik. Ezek az egyéniség kiemeléséről és az önálló döntéshozatalról szólnak (tegy1, tegy3 és tegy4). Két állítás (tegy3 és tegy4), melyek a szabad, önálló véleménynyilvánítással és döntéshozattal kapcsolatosak, redundánsak, túl közel vannak egymáshoz abban a tekintetben, hogy a dimenzió ugyanazon összetevőjét ragadják meg. Feltehetően hasonló háttértényező húzódik meg mögöttük, így hasonló válaszokat hívnak elő. Az egyediségre való törekvést kihangsúlyozó állítást (tegy2) kivettük az állítások közül, mivel nem illeszkedett a modellünkbe.

- tegy1 1. Arra törekszem, hogy különleges egyéniség legyek.
- tegy2 2. Általában egyediségre törekszem.
- tegy3 3. Hangsúlyozom a véleményemet akkor is, ha az másokétól eltérő.
- tegy4 4. Bátran hozok önálló döntéseket.
- tegy5 5. Nagyon fontos, hogy egyéniségemet minden körülmények között megtartsam.

## 5. számú ábra A látens struktúra modell felépítése az egyéni individualizmusra

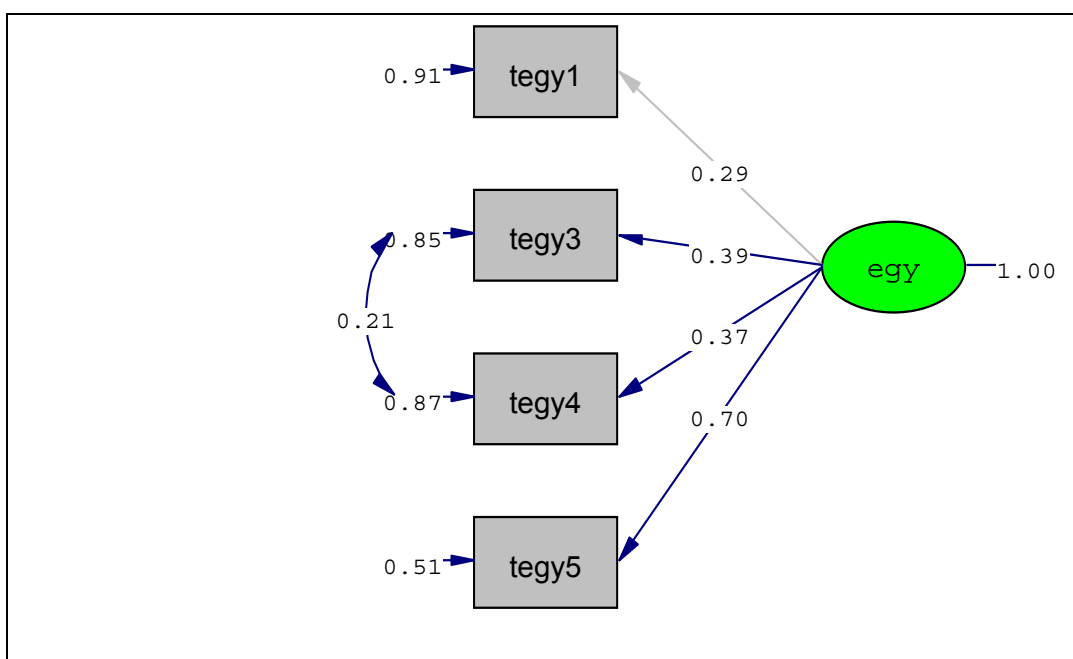

Az individualizmus versengés dimenziójában a legmagasabb standardizált strukturális együttható a jobb munkavégzést kihangsúlyozó állítás (tver2) esetében tapasztalható (lsd. 8. számú táblázat és 6. számú ábra), közel azonos szintűek a versenyhelyzetekkel és az egyén elért sikereivel kapcsolatos állítások (tver1 és tver5) strukturális együtthatói. A megmérettetés fontosságát kiemelő állítás (tver3) viszonylag alacsonyabb együtthatóval rendelkezik. A versenyhelyzetek és a megmérettetéssel foglalkozó állítások (tver1 és tver3) a versengés szinte ugyanazon összetevőjét fogalmazzák meg, ahogy ez a 6. számú ábra bal oldalán látható, a modell szerint bizonyos mértékig redundánsak. Tehát ez a két kérdés ugyanarra a kérdésterületre, a megmérettetésre és a versenyhelyzetekre vonatkozik. A mások jobb teljesítményének elviselésével kapcsolatos állítást (tver4) kihagytuk, mivel nem illeszkedett kellőképpen a kapott adatokra.

- ver1 1. Soha nem futamodok meg egy „versenyhelyzet” előtt.
- ver2 2. Fontos számomra, hogy valamiben jobb legyek másoknál.
- ver3 3. Csak azokban a helyzetekben érzem jól magam, amikor megmutathatom a képességeimet.
- ver4 4. Bosszant, ha mások jobban teljesítenek nálam.
- ver5 5. Eredményeimet döntő részben magamnak köszönhetem.

6. számú ábra A versengő individualizmus látens struktúra modellje

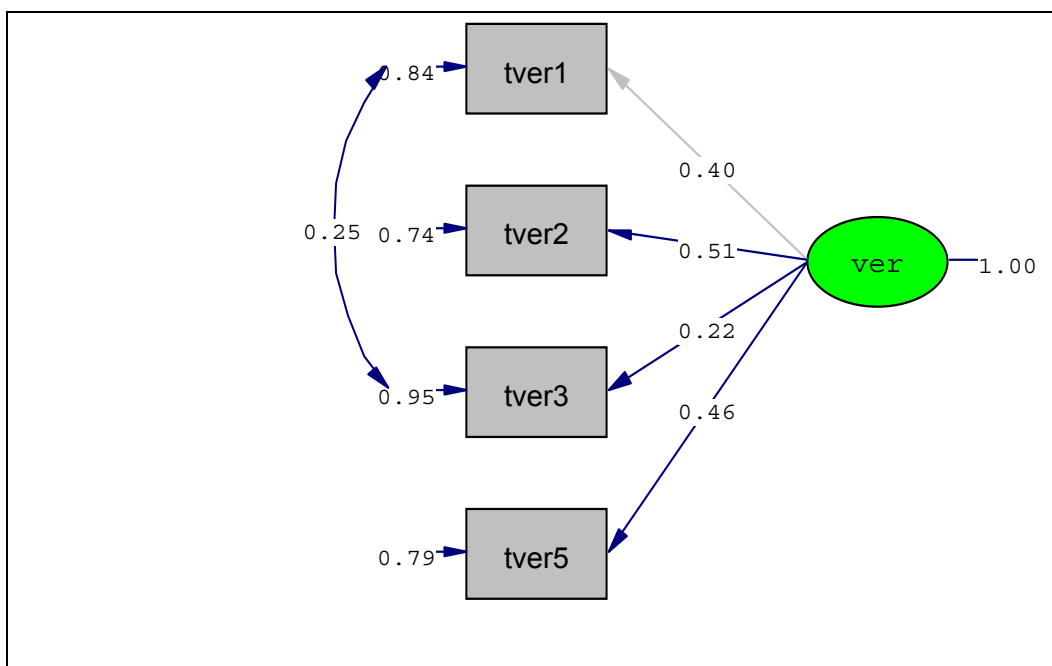

A hedonista individualizmus dimenziójában a standardizált strukturális együtthatók (ld. 8. számú táblázat és 7. számú ábra) közel azonosak a célok elérésére, a csoport váltásra, a kényelmes életre és az elsődlegességre vonatkozó állítások esetében (thed1, thed2, thed3 és thed4), kivéve a befolyásos emberekkel való barátkozást tartalmazó állítás (thed5) tér el, kiemelkedően magas strukturális együtthatóval. A modell szerint mind az öt, a hedonista individualizmust mérő állítás lefedi a kívánt jelenséget: megfelelően illeszkednek a kapott adatokra.

- thed1 1. Céljaimat minden nehézség ellenére igyekszem megvalósítani.
- thed2 2. Könnyen találok új társaságot.
- thed3 3. Nagyon fontos számomra, hogy életem kényelmes legyen.
- thed4 4. Csak ha szükséges, akkor viselem el a „másodhegedűs” szerepet.
- thed5 5. Szeretek befolyásos emberekkel megismerkedni.

7. számú ábra A hedonista individualizmus látens struktúra modelljének felépítése

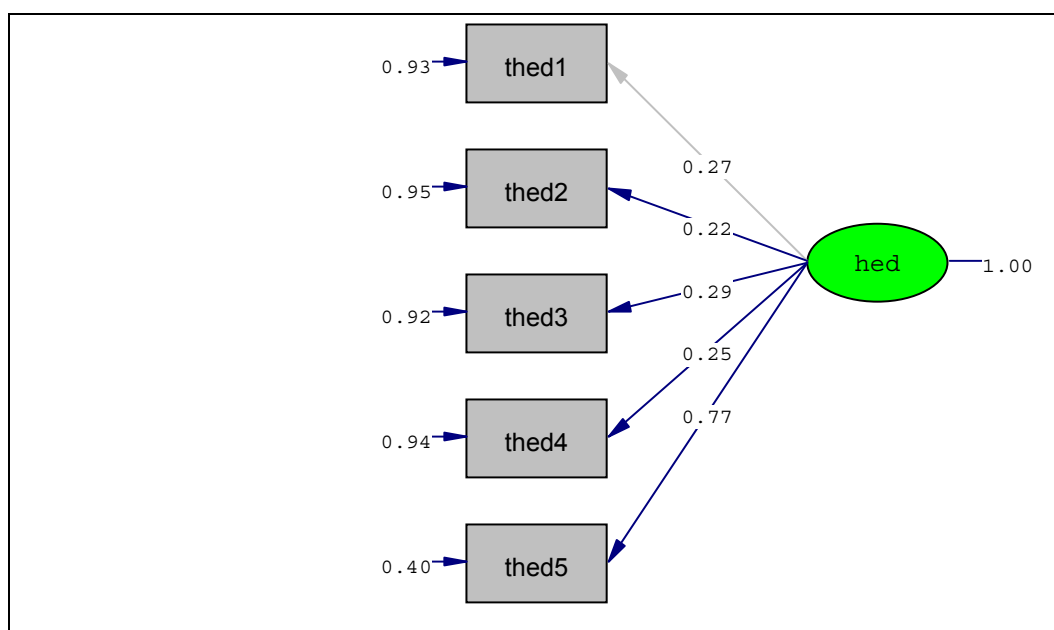

A látens struktúra modellek eredményei (ez a tkol5, tegy2 és a tver4 itemeket érintette), és a vizsgálati személyek visszajelzései (ez a thed1 itemet érintette) alapján a tetraéder modellre épülő individualizmus és kollektívizmus skála négy összetevőjét végül egyenként 4-4 itemmel fedtük le. A végső skála 16 iteme a következő:

1. (kol1) Mindig tiszteletben tartom a csoportom által hozott döntéseket.
2. (kol2) Fontos számomra, hogy környezetemben senkinek se sérüljenek az érdekei.
3. (kol3) Arra törekszem, hogy senkivel se legyek rosszban.
4. (kol4) Nehezen viselem, ha mások eltávolodnak tőlem.
5. (egy1) Arra törekszem, hogy különleges egyéniség legyek.
6. (egy3) Hangsúlyozom a véleményemet akkor is, ha az másokétól eltérő.
7. (egy4) Bátran hozok önálló döntéseket.
8. (egy5) Nagyon fontos, hogy egyéniségemet minden körülmények között megtartsam.
9. (ver1) Soha nem futamodok meg egy „versenyhelyzet” előtt.
10. (ver2) Fontos számomra, hogy valamiben jobb legyek másoknál.
11. (ver3) Csak azokban a helyzetekben érzem jól magam, amikor megmutathatom a képességeimet.
12. (ver5) Eredményeimet döntő részben magamnak köszönhetem.
13. (hed2) Könnyen találok új társaságot.
14. (hed3) Nagyon fontos számomra, hogy életem kényelmes legyen.
15. (hed4) Csak ha szükséges, akkor viselem el a „másodhegedűs” szerepet.
16. (hed5) Szeretek befolyásos emberekkel megismerkedni.

### 3.4. Eredmények

A társas orientáció négy dimenziójának összefüggéseit a 9. számú táblázatból olvashatjuk, mely a kollektívizmus, az egyéni, a versengő és a hedonista individualizmus korrelációs mátrixát tartalmazza. Eddigi vizsgálatokban (Chan, 1994) csak férfiakból álló mintán az individualizmus és kollektívizmus dimenziói negatívan korreláltak egymással, azonban Watson, Sherbak és Morris (1998) azt találta, hogy egy nemi szempontból vegyes mintában pozitívan korrelál az individualizmus és kollektívizmus egymással. Watson és Morris (2002) vizsgálatában mind a férfi, mind a női alminták esetében pozitív korrelációról számolnak be. A korrelációs eredményeink azt mutatják, hogy a kollektívizmus dimenziója az individualizmus három összetevőjével enyhén pozitívan korrelál, a hedonista individualizmussal mutat kisebb mértékű szignifikáns pozitív összefüggést.

9. számú táblázat A társas orientáció komponenseinek korrelációi

<b>Társas orientáció</b>	<b>Kollektívizmus</b>	<b>Individualizmus Egyéni</b>	<b>Individualizmus Versengő</b>	<b>Individualizmus Hedonista</b>
<b>Kollektívizmus</b>	1,000			
<b>Individualizmus Egyéni</b>	,162**	1,000		
<b>Individualizmus Versengő</b>	,131**	,402**	1,000	
<b>Individualizmus Hedonista</b>	,224**	,267**	,466**	1,000

\*\**. A korreláció szignifikáns 0.01 szinten.*

Az egyéni individualizmus az individualizmus másik két fajtájával (versengő és hedonista individualizmus) pozitív szignifikáns összefüggést mutat, a versengő individualizmussal erősebb kapcsolatot sejtet a korrelációs érték. A versengő individualizmus a hedonista individualizmussal erősen pozitívan korrelál, a társas orientáció komponenseinek egymás közötti korrelációi közül e két dimenzió összefüggése a legerősebb.

A társas orientáció alakulását láthatjuk a karok, a nem és az évfolyam interakciós direkt hatásaiban a 10. számú táblázatban. Szembetűnő, hogy a kollektívizmus dimenzió esetében mindhárom hatótényező (karok, nem és évfolyam), illetve a karok és a nem interakciós hatása

fellelhető. Legnagyobb a nemek közötti eltérés szignifikáns eltérés a kollektívizmus tekintetében.

10. számú táblázat A karok, a nem és az évfolyam interakciós főhatásai a társas orientáció komponenseire

A társas orientáció dimenziói	Karok F	Nem F	Évfolyam F	Kar és nem interakciója F
<b>Kollektívizmus</b>	2,459*	74,951**	2,017*	2,151*
<b>Individualizmus Egyéni</b>	2,510*			1,829*
<b>Individualizmus Versengő</b>	2,625*		2,616*	
<b>Individualizmus Hedonista</b>	8,848**			

\*  $p \leq 0.05$ , \*\*  $p \leq 0.01$

Az egyéni individualizmusnál a karok közötti különbségek, illetve a karok és a nem interakciója mutat szignifikáns hatást. A versengő individualizmus esetében szintén karonkénti eltérés, illetve az évfolyamok között is szignifikáns eltérés jelentkezik. Hedonista individualizmus tekintetében a különböző egyetemi karok közötti szignifikáns eltérésről beszélhetünk.

A nemek közötti eltérést részletesebben bemutató 11. számú táblázatból láthatjuk, hogy a nők szignifikánsan magasabb szintű kollektívizmussal rendelkeznek, mint a férfiak összegyűjtési szinten. Az eltérés kifejezetten nagy a két nem között a társas orientáció ezen összetevőjében.

A kollektívizmus karonkénti eltérései olvashatóak le a 11. számú táblázat értékeiből, illetve a 8. számú ábra alakulásából. Látható, hogy leginkább a Műszaki kar hallgatói mutatkoznak kollektívistának, ők rendelkeznek más karokhoz viszonyítva kiugróan magas kollektívista átlagértékkel. A többi kar mind a minta átlaga alatti értéket mutat, legkevésbé kollektívisták a jogászhallgatók, őket követik a Közgazdasági kar hallgatói, mint szintén alacsony kollektívizmust mutatók. Az Orvosi kar hallgatói és a BTK-ra járók közel azonos szinten vannak a kollektívizmus tekintetében, mindkét karon alacsony a kollektívizmus átlagértéke.

11. számú táblázat A karok becsült átlagértékei a kollektívizmusra (a minta átlagához viszonyítva)

Nem	Átlag
férfi	-,194
nő	,129
Karok	Átlag
BTK	-,117
TTK	-,084
Jogi	-,184
Közgazdasági	-,131
Orvosi	-,102
Agrár	-,067
Műszaki	,169

Az Agrár karon és a TTK-n mutatkozik a kollektívizmus második legmagasabb becsült átlagértéke, bár ez is messze elmarad a Műszaki kar értéke alatt. Összességében elmondható, hogy a Műszaki karhoz viszonyítva a többi kar hallgatói kifejezetten alacsonyabb szintű kollektívizmussal rendelkeznek.

8. számú ábra A kollektívizmus karonkénti eltérései

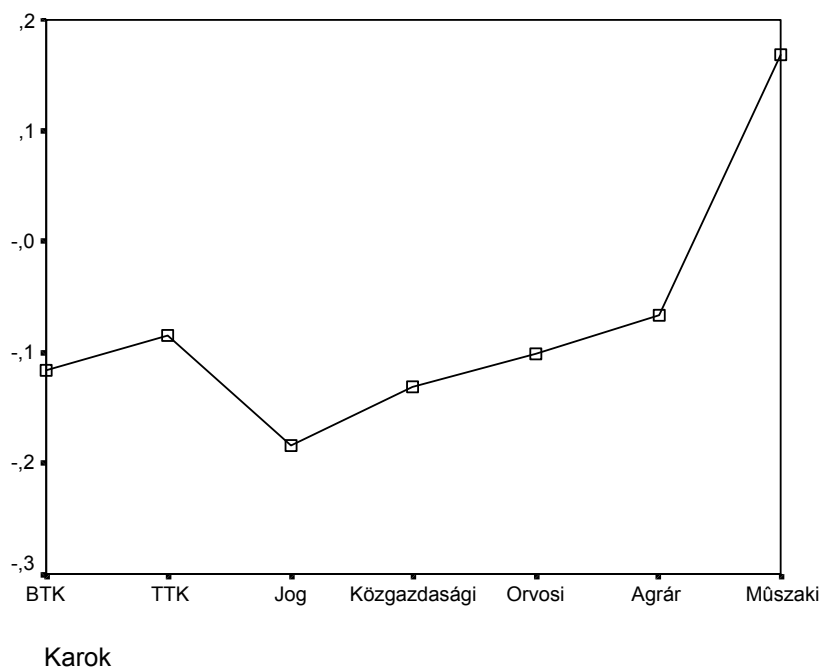

A 12. táblázatban és a 9. számú ábrán láthatjuk a kollektívizmus alakulását a különböző évfolyamokon. Látható, hogy az egyetemre való bekerüléskor, az első évfolyamon mutatnak a legmagasabb szintű kollektívizmust a hallgatók, ekkor még kifejezetten magas náluk a kollektívista beállítottság. Nagyobb mértékű csökkenés mutatkozik, ahogy felsőbb évesekké válnak, a második évfolyamra lecsökken a kollektívizmusuk. A harmadik évfolyamon nem történik jelentős változás, a második évfolyammal közel azonos mértékben még fontos számukra a kollektívista szemlélet.

12. számú táblázat Az évfolyamok becült átlagértékei a kollektívizmusra (a minta átlagához viszonyítva)

Évfolyamok	Átlag
1. évfolyam	,077
2. évfolyam	,032
3. évfolyam	,015
4. évfolyam	-,077
5. évfolyam	-,039

Negyedik évfolyamossá válva történik a következő jelentős csökkenés a hallgatók kollektívista beállítottságában, sőt a negyed évfolyam mutatkozik legkevésbé kollektívistának az évfolyamok közül. A végzés évére, az ötödik évfolyamon kisebb mértékű növekedés jelentkezik a kollektívizmus tekintetében, de ez még mindig messze elmarad az alacsonyabb évfolyamokon mutatkozó magas szintű kollektívizmustól.

9. számú ábra A kollektívizmus évfolyamonkénti eltérései (a minta átlagához viszonyítva)

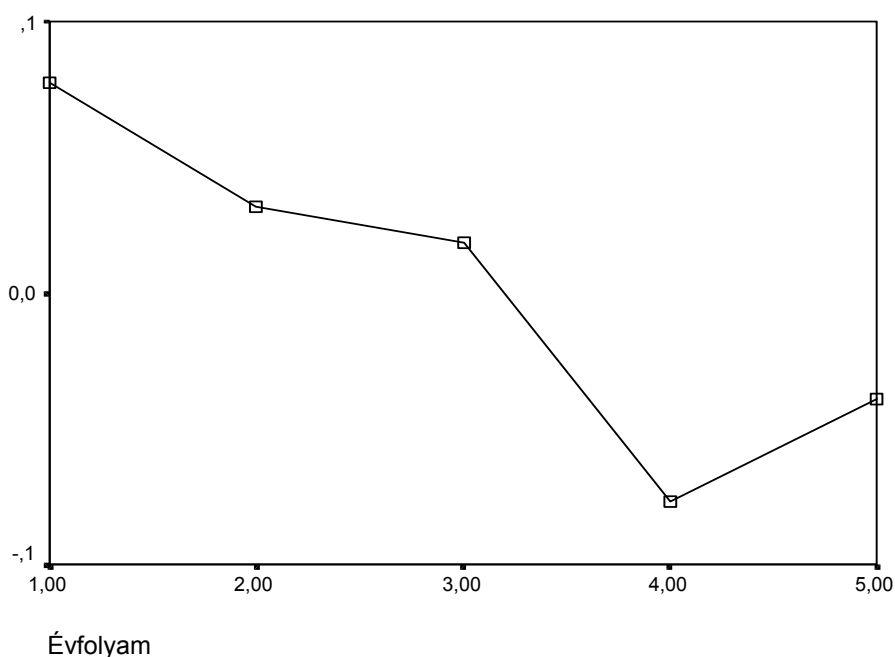

Összességében nézve a hallgatók egyre kevésbé kollektivisták, ahogy felsőbb évesekké válnak, ez a csökkenés a negyed évfolyamig tart, majd az ötödik évfolyamon kis mértékben emelkedik a kollektívizmus szintje.

A hallgatók kollektivista beállítottsága a karok között a nemekkel összefüggésben a 13. számú táblázatból és a 10. számú ábráról leolvasható, minden karon a nők inkább a kollektivista beállítottságúak, kivéve a Műszaki kar esetében, ahol nem tapasztalható nemek közötti eltérés. A Közgazdasági kar női és férfi hallgatói közelítik meg egymást következő sorban a kollektívizmus tekintetében, bár az átlagértéknél alacsonyabb szintet mutatva. Legnagyobb nemenkénti eltérést a jogász hallgatók és a TTK hallgatói mutatják, mindkét esetben a nők bizonyulnak sokkal nagyobb mértékben kollektivistának a férfiaknál. Szintén nagy az eltérés az Agrár és a BTK-ra járó férfi és női hallgatói között, ez esetben is a nők javára.

13. számú táblázat A kollektívizmus becsült átlagértékei a karok és a nem interakációjában

<b>Karok</b>	<b>Nem</b>	<b>Átlag</b>
BTK	férfi	-,229
	nő	,156
TTK	férfi	-,280
	nő	-,229
Jogi	férfi	-,440
	nő	,098
Közgazdasági	férfi	-,154
	nő	,023
Orvosi	férfi	-,167
	nő	,047
Agrár	férfi	-,176
	nő	,122
Műszaki	férfi	,115
	nő	,130

A legmagasabb kollektivista értéket a TTK női hallgatói érik el, ahol szinte a legnagyobb a nemek közötti eltérés. A legalacsonyabb értéket a Jog és Államtudományi kar férfi hallgatói mutatják, ahol szintén nagy a nemenkénti eltérés.

10. számú ábra A kollektívizmus becsült átlagértékei a karok és a nemek interakciójában

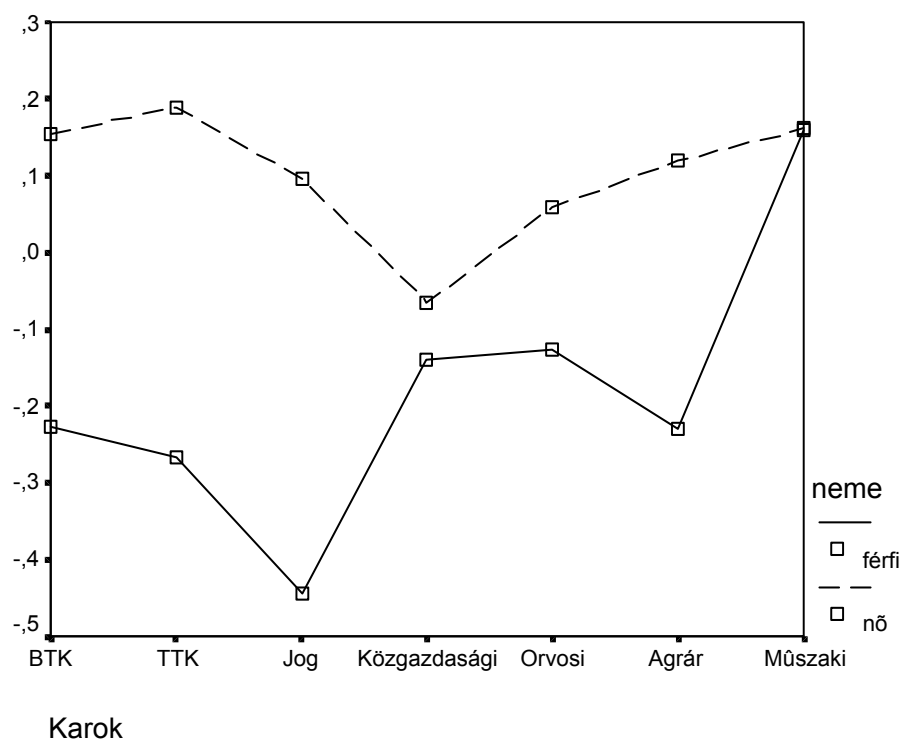

Az egyéni individualizmus tekintetében szignifikáns eltérést találtunk az egyetemi karok között. A 14. számú táblázatból és a 11. számú ábrából láthatjuk, hogy hogyan alakul a karonkénti eltérés e társas orientációs komponens tekintetében. Leolvasható, hogy legmagasabb átlagértékkel a Műszaki kar hallgatói szerepelnek, majd az Orvosi, a Jog és Államtudományi és a BTK karok hallgatói szerepelnek. Ezeken a karokon jellemző az egyéni individualizmus, mint társas orientációs beállítottság.

14. számú táblázat A karok becsült átlagértékei az egyéni individualizmusra (a minta átlagához viszonyítva)

Karok	Átlag
BTK	,008
TTK	-,081
Jogi	,085
Közgazdasági	-,006
Orvosi	,065
Agrár	-,022
Műszaki	,099

A legalacsonyabb egyéni individualista értékkel a TTK, majd az Agrár és a Közgazdasági kar következik. Ezekre a karokra járó hallgatók negatív értékkel szerepelnek az egyéni individualizmus tekintetében.

11. számú ábra A karok becsült átlagértékei az egyéni individualizmusra

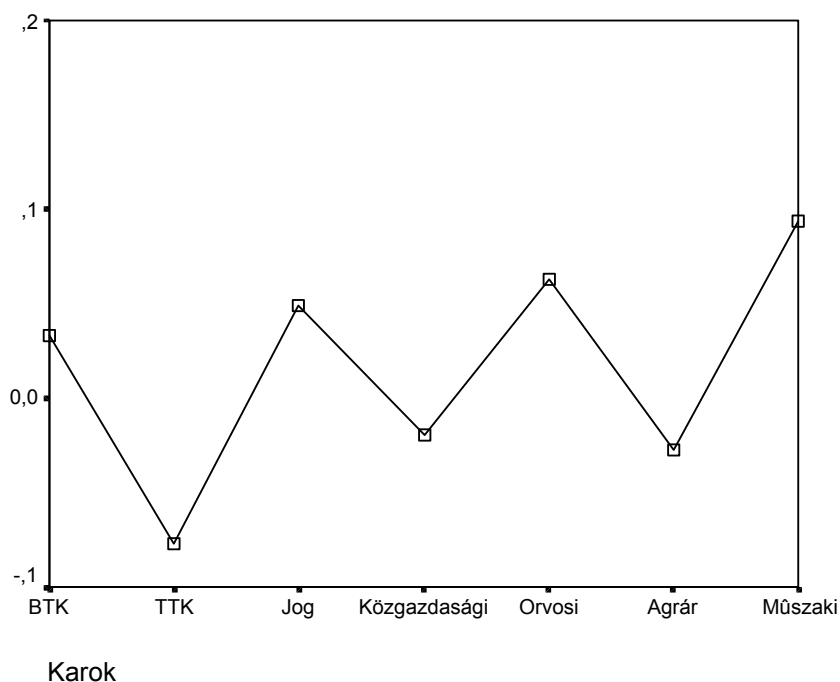

Az egyéni individualizmus esetében a karok közötti eltérés a hallgatók nemével összefüggésben. Látható, a 15. számú táblázat és a 12. számú ábra alapján, hogy az egyéni individualizmus magas szintet mutat a Műszaki, az Orvosi és a Bölcsészettudományi karokra járó férfiak közt. A magas szintű egyéni individualista beállítottságot mutató nők pedig a Jogi, a Közgazdasági, az Agrár és a Bölcsészettudományi karok hallgatói. Emellett megfigyelhető, hogy a legmagasabb értéket a Műszaki és az Orvosi karok férfi hallgatói érték el, de ezzel párhuzamosan a legalacsonyabb értéket mutatók is férfiak, akik az Agrár és a Közgazdasági karokra járnak.

15. számú táblázat Az egyéni individualizmus becsült átlagértékei a karok és a nem interakciójában (a minta átlagához viszonyítva)

Karok	Nem	Átlag
BTK	férfi	,009
	nő	,008
TTK	férfi	-,111
	nő	-,051

Jogi	férfi	,098
	nő	,072
Közgazdasági	férfi	-,107
	nő	,096
Orvosi	férfi	,132
	nő	-,002
Agrár	férfi	-,106
	nő	,062
Műszaki	férfi	,158
	nő	,040

Látható, hogy a férfiak szélsőségesebb értékeket mutatnak az egyéni individualizmus tekintetében, mint a nők. A női hallgatók esetében nem tapasztalhatóak ennyire ingadozó értékek, általában véve átlagos, vagy még inkább átlag feletti átlagértéket mutatnak. Legnagyobb nemenkénti eltérés az Agrár és a Közgazdasági karokon tapasztalható, illetve megfigyelhető, hogy mindkét kar esetében a női hallgatók mutatnak kimagaslóan magas értéket az egyéni individualizmusban.

12. számú ábra Az egyéni individualizmus átlagértékei a karok és a nem interakciójában (a minta átlagához viszonyítva)

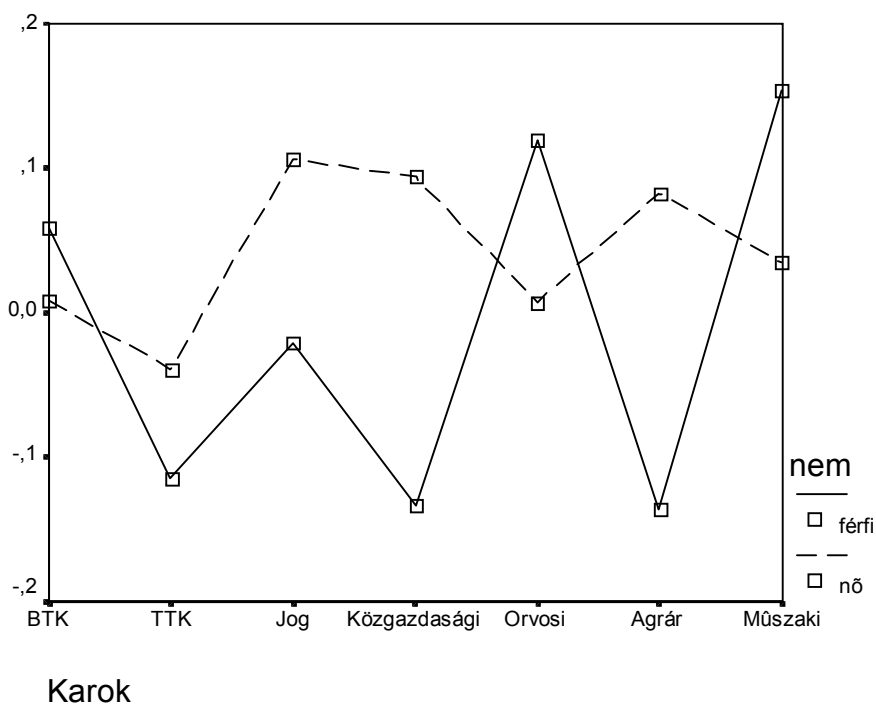

A versengő individualizmus tekintetében eltérnek a különböző karokra járó hallgatók. A 16. számú táblázat és a 13. számú ábra értékei megmutatják, hogyan alakul a versengő individualizmus az egyetemi karok közötti eltérésben.

16. számú táblázat A karok becsült átlagértékei a versengő individualizmusra (a minta átlagához viszonyítva)

Karok	Átlag
BTK	-,054
TTK	-,011
Jogi	,015
Közgazdasági	,025
Orvosi	,051
Agrár	-,047
Műszaki	,212

Leginkább a Műszaki kar hallgatói bizonyultak versengő individualistának, ez azért is érdekes, mivel az eddigiekben tapasztalhattuk, hogy magas szintű kollektivistáknak és egyéni individualistáknak is bizonyultak. Olyan magas szintű versengő individualista beállítottságot mutattak a műszakis hallgatók, hogy a következő magas szintű versengő individualista Orvosi kar is messze elmarad mögötte.

13. számú ábra A karok becsült átlagértékei a versengő individualizmusra (a minta átlagához viszonyítva)

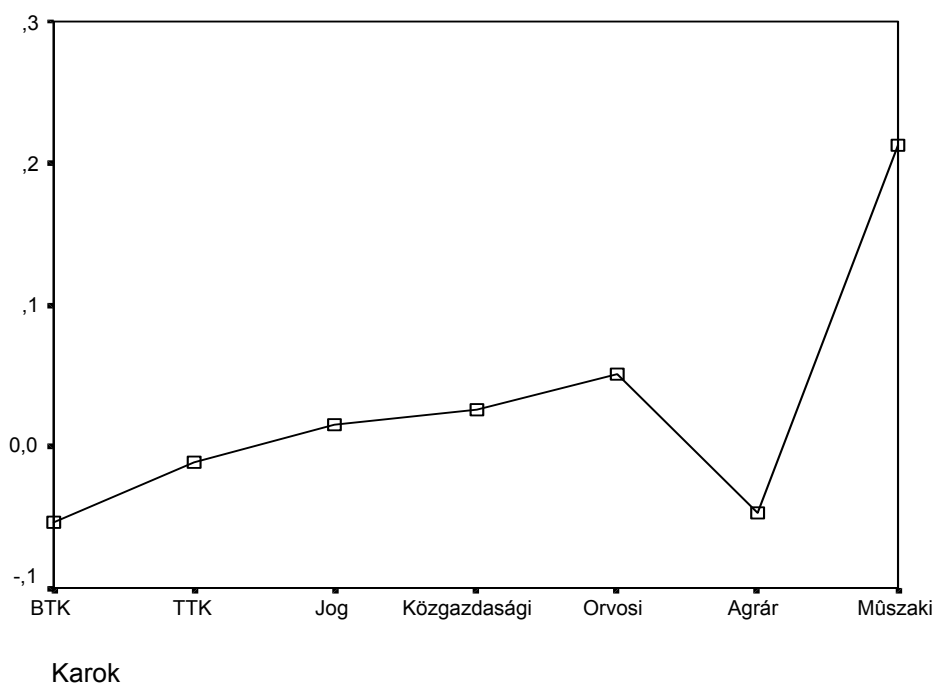

A Jog és Államtudományi és a Közgazdasági karok hallgatóinál hasonlóan kismértékű versengő individualista beállítottságot találhatunk, míg a TTK valamivel az átlag alatti értéket mutat. Egyaránt alacsony versengési tendenciát mutatnak az Agrár és a Bölcsészettudományi karok hallgatói.

17. számú táblázat Az évfolyamok becsült átlagértékei a versengő individualizmusra (a minta átlagához viszonyítva)

<b>Évfolyamok</b>	<b>Átlag</b>
1. évfolyam	-,107
2. évfolyam	,128
3. évfolyam	,023
4. évfolyam	-,037
5. évfolyam	-,017

A versengő individualizmus tekintetében az évfolyamok is eltérést mutatnak. Az évfolyamok közötti eltéréseket a 17. számú táblázatból és a 14. számú ábrából láthatjuk. Megfigyelhető, hogy ahogy a hallgatók bekerülnek az egyetemre, első éves korukban (mivel a felmérés október-november történt, tényleg az egyetemre éppen, hogy bekerült első évesekről beszélhetünk) nem jellemző rájuk a versengő individualizmus. Ehhez képest a második évfolyam hallgatói kiugróan magas szintű versengő individualizmussal rendelkeznek. Majd egyfajta lassú csökkenés figyelhető meg a harmadik és negyedik évfolyam hallgatóinál, ahogy egyre kevésbé jellemző rájuk az individualizmus ezen fajtája. A csökkenés a negyedik évfolyamnál a legkifejezettebb, az ötödik évfolyam esetében láthatjuk, hogy kis mértékben pozitív irányban eltérnek a negyedik évfolyamon mutatkozó tendenciától, jobban jellemző rájuk a versengő individualizmus. Tehát elmondhatjuk, hogy a bekerülő első évfolyamos hallgatókhoz képest a kikerülő, ötödik évfolyamos hallgatók kismértékben magasabb versengő individualizmussal rendelkeznek.

14. számú ábra Az évfolyamok becsült átlagértékei a versengő individualizmusra (a minta átlagához viszonyítva)

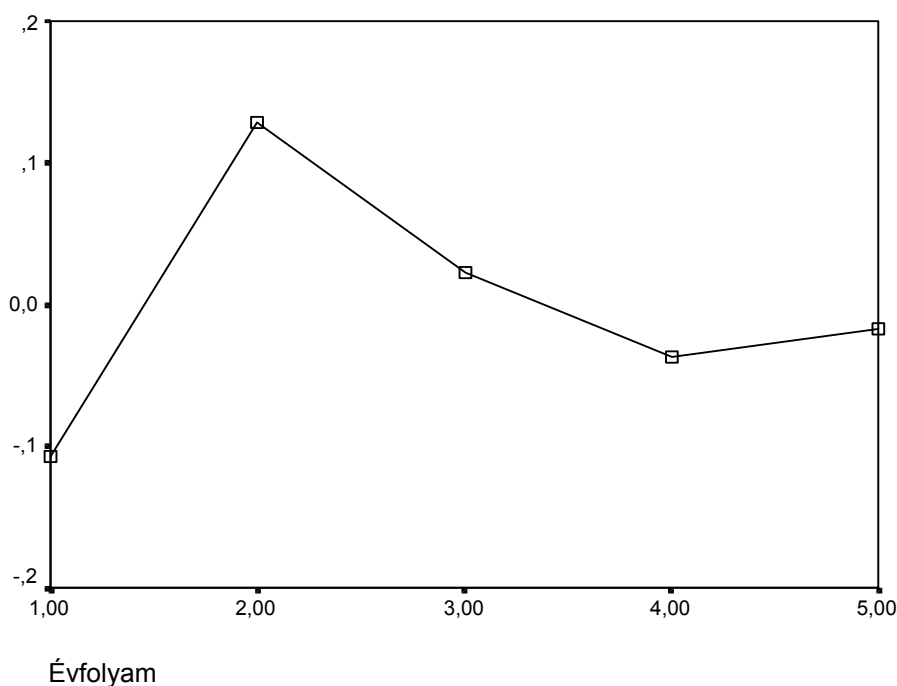

A hedonista individualizmus tekintetében is találtunk eltérést a karok között, ahogy azt a 18. számú táblázat értékeiből és a 15. számú ábrán is látható. Az individualizmus ezen területén is kifejezetten magas átlagértéket mutatnak a Műszaki kar hallgatói. Szintén átlagon felül fontosnak tartják a hedonista individualizmust a Jogi, a Közgazdasági és az Agrár karok hallgatói.

18. számú táblázat A karok becsült átlagértékei a hedonista individualizmusra (a minta átlagához viszonyítva)

Karok	Átlag
BTK	-,056
TTK	-,033
Jogi	,067
Közgazdasági	,050
Orvosi	-,039
Agrár	,048
Műszaki	,213

Ez a három kar még így is elmarad a Műszaki kar hallgatói mögött, ahogy ez a motivációs komponensek alakulásánál is megfigyelhető a karonkénti eltérésnél, bár szakonkénti elemzésre nem került sor ebben a vizsgálatban. Fontos megjegyeznünk, hogy itt is a műszaki

menedzser hallgatók magas átlagértéke okozza ezt a megemelkedett szintet a kar becsült átlagértékében. Az Orvosi Kar, a TTK és a BTK hallgatói átlag alatti értéket mutatnak a hedonista individualizmusra. Elmondható, hogy e három kar hallgatóinak nem igazán fontos a társas orientáció ezen összetevője, nem tartják szükségesnek másokkal való kapcsolataikban ennek hangsúlyozását.

15. számú ábra A karok becsült átlagértékei a hedonista individualizmusra

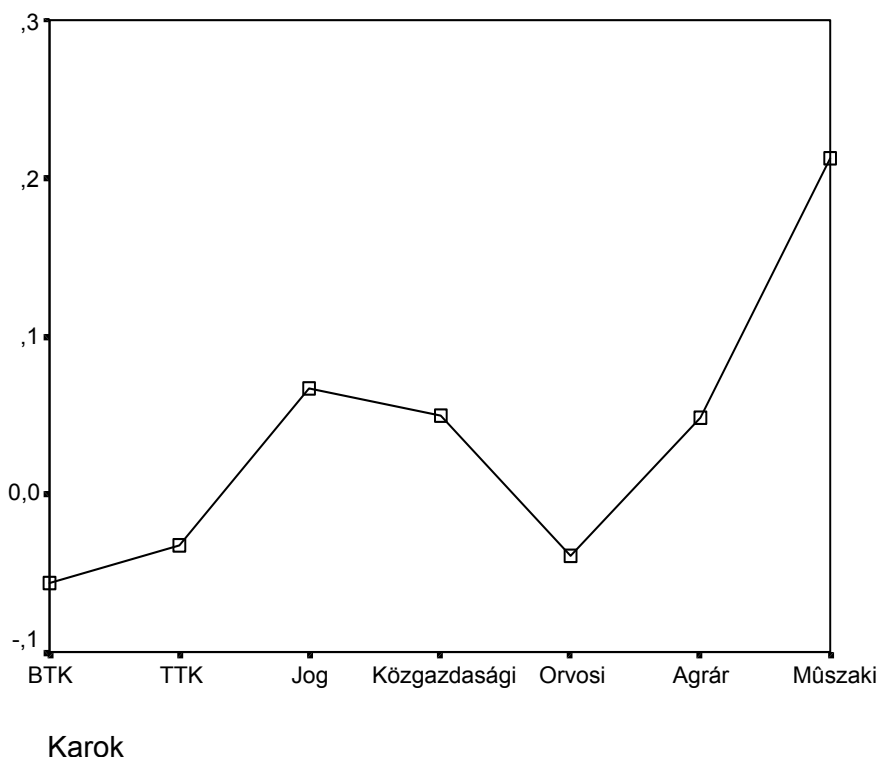

A 19. számú táblázatban összefoglaltuk, hogy a társas orientáció komponensei mely szakmai, illetve egyéni aktivitásra fejtik ki leginkább hatásukat. Vegyük sorra az összetevőket, elsőként a kollektívizmus befolyásoló, direkt hatásait tárgyaljuk, majd az individualizmus három válfajának hatásaira térünk rá. A kollektívizmus esetében látható, hogy direkt hatásként a hallgatók diákszervezeti tagságában és a szakkollégiumi tagságában jelenik meg. Tehát valamely csoporthoz való csatlakozás jó előrejelzője lehet az erős kollektívista beállítottságnak. Az egyéni individualizmus úgy tűnik, hogy direkt hatásként egyedül a hallgatók publikációs tevékenységében jelenik meg, a magas egyéni individualista érték pozitívan befolyásolja a publikálási tendenciát.

19. számú táblázat A társas orientáció komponenseinek hatása a szakmai és egyéni aktivitásra (logisztikus regressziós táblázat)

	Kollektívizmus		Individ. egyéni		Individ. versengő		Individ. hedonista	
	B	R	B	R	B	R	B	R
Tanulm. verseny								
Tan. vers. szánd.					,713*	,079	2,424**	,173
Konferencia							,929*	,072
Konf. szándék								
Tudom. munka								
Publikációk			1,041*	,054	1,335*	,093		
Külföldi ösztöndíj								
Diákszerv. tagság	,667*	,085						
Szakkoll. tagság	1,103**	,169						
Tanulm. ösztöndíj					1,692*	,064		
Öntev. csop. tag								

\*  $p \leq 0.05$ , \*\*  $p \leq 0.01$

A versengő individualizmus szélesebb körű hatásáról beszélhetünk, hiszen a tanulmányi versenyen való részvételi szándék megjelenésében, a publikálásban és a tanulmányi ösztöndíjak elérésében játszik szerepet, mindhárom szakmai aktivitási területre pozitívan hat. A hedonista individualizmus szintén pozitívan hat a tanulmányi versenyen való részvételi szándéokra, illetve a konferenciákon való részvételre is.

### 3.5. Összegzés: A társas orientáció egyetemi alakulásának megértése

#### 3.5.1. A társas orientáció komponenseinek szerkezete és összefüggései

A hallgatók másokhoz való viszonyát és az egyéni, illetve közösségi érdekek elfogadását az individualizmus és kollektívizmus fogalmain keresztül vizsgáltuk. Fontos, hogy feltérképezzük a hallgatók individualista és kollektivisták beállítottságát, feltételezve, hogy egyszerre fogadhatják el mindkét beállítottságot, tehát az individualista és a kollektivisták tendenciák is egyszerre jelen lehetnek értékrendszerükben. A fő kérdésünk ehhez kapcsolódóan az volt, hogy az individualizmus és a kollektívizmus milyen struktúrában szerepel, illetve milyen mértékben hatják át a hallgatók értékrendszerét.

A társas orientáció jelenségkörét négy dimenzióban vizsgáltuk; a kollektívizmus, az egyéni individualizmus, a versengő individualizmus és a hedonista individualizmus területeiről szólnak a felmérésben szereplő kérdések. A dimenziók látens struktúra modelljének vizsgálatakor azt az eredményt kaptuk, hogy az állítások megbízhatónak bizonyultak az individualizmus és kollektívizmus dimenzióinak mérésére. Vizsgáltuk továbbá a négy dimenzió közötti korrelációs kapcsolatokat. Azt találtuk, hogy a kollektívizmus az individualizmus 3 válfajával enyhén pozitívan korrelál, a hedonista individualizmussal mutat a kissé nagyobb mértékű szignifikáns pozitív összefüggést. Ezt felfoghatjuk úgy, mint a kollektívizmus és a hedonista individualizmus enyhe összefüggését ( $\text{corr}=0,224^{**}$ ), mely magyarázható azzal, hogy a kollektívizmus is voltaképpen az egyén jóllétét és kényelmes életét szolgálja. A csoporthoz való tartozás olyan előnyökkel szolgálhat a kollektívista beállítottságú egyén számára, mely a biztonságos és kényelmes életét biztosítja. A csoporttagság számos előnnyel járhat: mind az egyéni, mind a csoport teljesítmény elismerést kölcsönözhet a tag számára, a csoport támogatja és elfogadja az egyént, ezzel önértékelésüket, fejlődési igényüket erősítheti. Továbbá a csoporttagok kölcsönösen támogathatják is egymást, kiszűrve a fenyegetéseket és a veszélyeket, kényelmesebb életet biztosítva kölcsönösen egymásnak. Ez mindenképpen egybeeshet egy hedonista céljaival, vagyis az egyéni kényelem és biztonság fenntartásával, illetve az öröm maximalizálására való törekvéssel, és a veszélyek, a fájdalom elkerülésével. Az egyéni individualizmus az individualizmus másik két fajtájával a versengő és a hedonista individualizmussal pozitívan korrelál. A versengő individualizmussal erősebb kapcsolatot sejtet a magasabb pozitív korrelációs érték ( $\text{corr}=0,402^{**}$ ). Az egyéni individualista fontosnak tartja saját egyéniségének kiemelését annak érdekében, hogy valami módon kitűnhessen mások közül, felfigyeljenek rá. Ehhez mindenképpen másoktól különböznie kell, számos esetben nem elegendő, ha jobb másoknál az élet valamely területen, hanem meg is kell küzdenie ezért az elsőbbségért. Így kapcsolódhat a versengő beállítottsághoz, mely az egyéni individualista esetében voltaképpen eszközül szolgál számára az egyediséget, kitűnést kínáló státusz megszerzésére. A versengő individualizmus a hedonista individualizmussal erősen pozitívan korrelál ( $\text{corr}=0,466^{**}$ ), a társas orientáció komponenseinek egymás közötti korrelációi közül e két dimenzió összefüggése a legerősebb. A versengés és a hedonizmus összefüggéseit tekinthetjük úgy, hogy ebben az esetben a versengés az eszköz a kényelmes és biztonságos élet elérésére, az öröm és az élvezetek maximalizálására.

Eredményeink további magyarázatául szolgálhat, hogy az előző vizsgálatok (Triandis, 1989, Triandis, H. C., Leung, K., Villareal, M., és Clack, F. L., 1995) egyrészt negatív korrelációt

mutatottak ki az individualizmus és kollektívizmus között, ebből azt tételezték fel, hogy egymást kizáró fogalmakról van szó. Úgy gondolták, hogy egy dimenzió két végpontján helyezkednek el, tehát ha valaki erősen kollektívista beállítottságot mutat, akkor ez a személy nem lehet individualista. Eddigi vizsgálatokban (Chan, 1994) csak férfiakból álló mintán negatívan korreláltak egymással az individualizmus és kollektívizmus dimenziói, azonban Watson, Sherbak és Morris (1998) azt találta, hogy egy vegyes mintában pozitívan korrelál az individualizmus és kollektívizmus egymással. Watson és Morris (2002) vizsgálatában mind a férfi, mind a női alminták esetében pozitív korrelációról számolnak be. Másrészt egy korábbi, szintén egyetemistákon folytatott vizsgálat során (Csukonyi, Sallay és Münnich, 1999) a két dimenzió enyhén pozitív, nulla körüli ( $\text{corr.} = 0.042$ ) korrelációs értéke alapján azt találtuk, hogy az individualizmus és kollektívizmus nem egymást kizáró fogalom, hanem két független, de fogalmi szinten összekapcsolódó dimenziókról van szó. Ez a modell lehetővé tette, hogy egy ember értékrendszerében az egyik dimenzió preferálása mellett a másik dimenzió is azonos erősséggel jelen lehessen. A jelenlegi eredmények magyarázatául az szolgálhat, hogy állításainkkal tudatosan nem egymást kizáró dimenziókat fogalmazzunk meg, hanem az individualizmus és kollektívizmus kétdimenziós modelljét követve akár egymással összefüggő, együttjáró dimenziókként kezeltük őket. Ennek alapjául az szolgál, hogy ha az individualizmus és kollektívizmus jellemzőit és következményeit tekintjük, látható, hogy mindkettő ugyanazon jelenségkörre ragadja meg, csak más-más megközelítésben. Mindkét fogalom a társakhoz való viszonyulás, az egyéni és a közösségi érdek elfogadásának és az egyéni célok megvalósításának lehetséges változatait mutatja be.

### *3.5.2. A kar, a nem és az évfolyam befolyásoló szerepe a társas orientáció komponenseire nézve*

A kollektívizmushoz kapcsolódó eredményeink azt mutatják, hogy a női hallgatók magasabb szintű kollektívista beállítottsággal rendelkeznek a férfiaknál. Ez az eredmény egybeesik az individualizmus és kollektívizmus nemi eltéréseinek előző vizsgálatával (Triandis, 1990). Hagyományosan a nőket úgy tekintik, mint a közösség és a család összefogóját, és mint akik a csoport összetartása érdekében az emberekben rejlő közös tulajdonságokra koncentrálnak és a konfliktusok elsimítására törekednek. Az egyetemi mintában sincs ez másként, a nők jobban hangsúlyozzák a közösség érdekeit a férfiaknál. Azt találtuk, hogy a kollektívizmus eltérő tendenciát mutat az egyetemi karokon. Eredményeink szerint kiugróan magas kollektívista beállítottságúak a Műszaki kar hallgatói, a többi karok hallgatói körülbelül egyforma szintet mutatnak. A jogász hallgatókat érdemes még megemlíteni, ők azok, akik legkevésbé

bizonyultak kollektivistáknak. A karonkénti eltérések adódhatnak az egyes karok eltérő társas orientációs szocializációjából is, mely alapján feltételezhetjük, hogy a Műszaki hallgatók erősen összetartanak, szükségük van egymásra, és szívesen tartanak fenn társas kapcsolatokat. A kollektívizmus tényezője meghatározó szerepet tölt be értékrendszerükben, ami a Jog és Államtudományi kar hallgatóira nem igazán jellemző, ők másfajta társas orientációt tartanak fontosnak, illetve célravezetőnek. A karok és a nemek interakciós hatásait tekintve érdemes megjegyeznünk, hogy bár szinte minden karon (kivéve a Műszaki kart) a nemi eltérés esetében a nők kollektivistábbnak bizonyultak a hagyományosan elvártan megfelelően, azonban a nemek közötti eltérés nagysága sokat elárul a karok mintázatáról. A nők és férfiak közötti eltérés a jogász hallgatóknál mutatkozik, ahol bár a nők kifejezetten átlagon felüli kollektivista beállítottságot mutatnak, a férfi hallgatók szinte tagadják ezen társas orientációs dimenzió fontosságát értékrendszerükben. A kollektívizmus szempontjából a Jog és Államtudományi kar kifejezetten heterogénnek mutatkozik. A Műszaki karon kívül, ahol szinte egyformán magasán kollektivisták a női és férfi hallgatók, a Közgazdasági kar tűnik kifejezetten homogénnek. Az is látható eredményeinkből, hogy bár ez a karonkénti főhatás esetében nem észlelhető, de a Természettudományi és Bölcsészettudományi kar női hallgatói erősen kollektivisták, és a Jog és Államtudományi karhoz hasonlóan nagy eltérés mutatkozik a két nem között, szintén nagyfokú heterogenitásra utalva. A kollektívizmus évfolyamonkénti változásai nagyon szembetűnők, nagyfokú csökkenés mutatkozik a hallgatók körében, ahogy felsőbb évesekké válnak, mely megfelel Oppenheimer (2004) vizsgálati eredményeinek. Ez az eredmény az egyetemi szocializáció társas orientációs szerepét is tükrözheti indirekt hatásként. Feltételezhető, hogy mivel a hallgatók általában közvetlenül a középiskolából jönnek az egyetemre, ahol kisebb osztályközösségeket ismertek meg, szembetalálkoznak egy merőben eltérő társas környezettel. Egyrészt megszázsorozódik a társak száma összegyetemi szinten, nem ismerhetnek mindenkit, csökken a csoport szerepe, igazából egy-egy nagyobb létszámú szak esetében nem igazán jelentkezhethet csoportérzés a hallgatókban, inkább a kisebb, akár két-három fős csoportok veszik át a vezető szerepet a hallgatók társas kapcsolataiban. Másrészt a nagy létszám felületesebb kapcsolatok kialakulásához vezethet, nem adhat azonban igazi közösségi érzést, nincs meg a csoporttagság érzete, nem épül be a hallgatók identitásába. Megfigyelhető, hogy a második és a harmadik évfolyam között lelassul a kollektívizmus csökkenése, feltételezhető, hogy kezdik egymást jobban megismerni, kezd kialakulni a csoportkohézió. A harmadik évfolyamig fenntartja magát a nagy létszám hatása, míg valami változás következik be. Super (1990) szerint ebben az időszakban, a 18. és 21. életév közötti szakaszban merül fel a hivatási program kidolgozása. A fiatalok ekkor tesznek lépéseket annak érdekében, hogy a választott pályához szükséges szaktudást megszerezzék,

amely a legtöbb esetben egyéni felkészülést és elmélyülést kíván. A következő feladat - a szakmai preferenciák megvalósítása - 21 és 24 éves kor között megy végbe. Ekkor sem igazán van idő a társas kapcsolatokra, ami további csökkenéshez vezethet a hallgatók kollektivista beállítottságában. Látható, hogy a harmad és negyed évesek között ugrásszerűen megnő a különbség, a negyed évesek a legkevésbé kollektivisták az évfolyamok közül. A legtöbb szakon ez a specializációs szakasz beindulásának kezdete, még inkább szétaprózódnak a csoportok, a hallgatók esetleg nem is találkoznak a szakjukra járó többi hallgatóval többé (közös előadás keretében), csak néhányukkal közülük. Ötöd évfolyamon kisebb mértékben magasabb a hallgatók kollektivista tendenciája, ezt okozhatja az egyetemről való kikerüléssel járó bizonytalanság, mely arra készítheti őket, hogy a biztonságot a csoportjukban, a társaik között keressék.

Az egyéni individualizmus eredményei azt mutatják, hogy a különböző karokra járó hallgatók között eltérés van az egyediséget hangsúlyozó individualizmus tekintetében. Látható, hogy a karok hallgatói szinte két csoportra oszlanak abból a szempontból, hogy fontosnak tartják-e a társas orientáció e komponensét, vagy egyáltalán nem jellemző társas kapcsolataikban. A Műszaki, az Orvosi, a Jogi és a Bölcsészettudományi karokra járók átlagon felüli értéket mutatnak, míg a többi kar hallgatói nem tartják fontosnak az egyediség kiemelését a mintaátlaghoz viszonyítva. A Természettudományi, a Közgazdasági és az Agrár karra járókra nem ez a fajta individualizmus a jellemző, ők más módon képzelik el egyéni céljaik és érdekeik megvalósítását. Ez a tendencia még inkább látszik, ha nemként is felbontjuk a karokat. A kar és a nem interakciós hatásaiból látható, hogy a férfiak alatta maradnak a nők egyéni individualizmusra való törekvésének. Egyedül a Természettudományi karra jellemző, hogy a nők is az átlag alatt maradnak. Jellemző, hogy a magas értéket mutató karokon is a férfiak értéke a meghatározó, a Műszaki és az Orvosi karokon kiemelkedően magas egyéni individualizmusra törekvést mutatnak. A Jog és Államtudományi karon azonban a nők igyekeznek egyediségüket kihangsúlyozni. A leghomogénebb mintázatot a Bölcsészettudományi és a Természettudományi karokon láthatjuk, itt a legkisebb a nemek közötti különbség.

A versengő individualizmus tekintetében karonkénti és évfolyamonkénti eltérésekről beszélhetünk. Elsőként a karonkénti különbségeket nézve, az találjuk, hogy a Műszaki kar, ahogy ezt az előző társas orientációs komponensek esetében láthattuk, kiemelkedően magas értéket ér el a versengésben is, a többi kart messze megelőzve. A versengő individualizmus esetében meg kell jegyeznünk, hogy a Műszaki kar magas versengési tendenciáját a műszaki

menedzser szakos hallgatók okozzák, ők mutatnak kiemelkedően magas versengési szintet. Az évfolyamok közötti eltérésnél azt találtuk, hogy az egyetemre bekerülő hallgatókra egyáltalán nem jellemző a versengés. Az első évfolyamra járók kifejezetten alacsony versengési szándékot mutatnak, ami abból is adódhat, hogy a felmérést a tanév kezdetén végeztük, ekkor még nem igazán ismerték még az egyetemi "terepet", a feltételeket, így valószínűleg nem bocsátkoznak társaikkal konfliktusba valamilyen célért folytatott küzdelembe, társas kapcsolataikban inkább a biztonságra törekszenek, mintegy felmérve az erőviszonyokat és a lehetőségeket. A második évben eltérően alakul a hallgatók versengő beállítottsága, az öt évfolyam közül a másodévesek mutatnak igen magas versengési szándékot. Már ismerik az egyetemi kereteket, felmérték a lehetőségeket, és szeretnék kipróbálni önmagukat, versengeni másokkal. Ez arra enged következtetni, hogy a másodéves hallgatók figyelmét érdemes a tanulmányi versenyekre, publikációs tevékenységre és konferencián, külföldi ösztöndíjakon való részvételi lehetőségekre felhívni, mivel ebben az időszakban kifejezetten fogékonyak rá. Másrészt azért is szerencsés ez az időszak, mivel ekkor még legalább három teljes éve van a hallgatóknak tudományos tevékenység végzésére, ekkor kezdenek megalapozni esetleges későbbi egyetemi, illetve egyéb területen tervezett karrierjüket. A harmad és negyed évesek körében alacsonyabb versengési szándékot láthatunk, mintha csökkenne az érdeklődésük a társakkal versengés iránt, illetve, ahogy ezt a kollektívizmus esetében láthattuk, egyáltalán a csoportjuk iránt is. Feltételezhető, hogy harmadévtől vagy kielégítést nyer a másodéveseknél mutatkozó magas versengési és hatalom szükséglet, vagy pedig elveszti, mintegy feladja ez irányú érdeklődését a hallgató. Az ötödéveseknél egy átlag körüli, úgymond "egészséges" versengési kedv tapasztalható a hallgatók már megismerték kereteiket és lehetőségeiket, az első évesekhez képest valamivel magasabb szintű versengéssel rendelkeznek. Érdemes megjegyeznünk, hogy mivel a felmérés a tanév első félévében történt, további változások feltételezhetőek az ötödéves hallgatóknál a tanév vége, illetve egyetemi tanulmányaik befejezésének közeledtével. Ekkor kell ugyanis megfelelő munkahelyet, elhelyezkedést találniuk, amelyhez mindenképpen valamilyen szintű versengésre van szükség, és ennek az előszele lehet az ötödévesek versengési szándékának növekedése, mely már az év elején megjelenhet. Egészében véve az egyetemi szocializáció ösztönző szerepére következtethetünk a becsült átlagértékek alapján.

A hedonista individualizmusban is szignifikáns eltérést mutatnak a különböző karok hallgatói. Kiugróan magas értékkel ismét a Műszaki kar, pontosabban a műszaki menedzser hallgatók szerepelnek. Úgy tűnik, hogy számukra az öröm maximalizálása és az élvezetek keresése meghatározó jelentőségű. Nagyon jó példaként szerepelnek az individualizmus és

kollektívizmus több dimenziós modelljére, mely szerint egy személy egyszerre mutathat individualista és kollektivista beállítottságokat is. A többi kar hallgatói közül az Agrár, a Jog és Államtudományi és a Közgazdasági karok hallgatói hangsúlyozzák a hedonizmust társas kapcsolataikban. A hedonizmus hangsúlyozása ezekre a karokra járók körében valószínűleg már a pályaválasztáskor is megvolt, mivel köztudottan e négy kar hallgatói közül kerülnek ki általában a végzés után legmagasabb pozícióba kerülő és a legjobban fizetett szakemberek. A jól fizető, biztos állásra törekvés hedonizmussal szoros összefüggést mutat (Ravlin és Meglino, 1989). A Természettudományi, a Bölcsészettudományi és az Orvosi karra járók körében nem fontos a hedonizmus. Az orvostanhallgatóknál érthető módon a mások jóllétéről való gondoskodásra szocializál a kar, emellett az egyéni örömkeresés háttérbe szorul. A bölcsészhallgatók esetében szintén szerepet játszik a másokon segítség motívuma, gondoljunk csak a pszichológus és a szociális munkás szakokra. A Természettudományi karra járó hallgatók esetében egy igazán elmélyült, például laboratóriumi munkát végző hallgató is kifejezett elhivatottságot mutathat tanulmányai, illetve munkája iránt, ezért az egyéni élvezetek inkább háttérbe szorulhatnak esetükben.

### *3.5.3. A társas orientáció szerepe a szakmai és egyéni aktivitás alakulásában*

A „cultural trade-off” (Tafarodi és Swan, 1996) hipotézis alapján a szakmai és egyéni aktivitás alakulását elemezve azt találtuk, hogy a kollektivista beállítottságú hallgatók nagyobb valószínűséggel csatlakoznak diákszervezetekhez és szakkollégiumokhoz. Ezekben a szervezetekben a csoporthoz való tartozás előnyei teljes mértékben fellelhetők, hiszen még a hatalmi szükséglet kiélésekor a csoport egyszerre kínálja a saját és mások teljesítményének kontrollálását, valamint a közös teljesítmény elismertségét. Ezenkívül számos olyan helyzet van, amikor bizonyos célok csak különböző ismeretek, képességek együttes mozgósításával érhetők el (pl. szakkollégiumok). Ekkor az egyén olyan célokat érhet el, amely megvalósítását nem is remélhetné, ha nem egy csoport tagja. Az egyéni individualizmust hangsúlyozó hallgatók nagyobb eséllyel publikálnak. Úgy tűnik, hogy az egyetemi évek alatti publikálásban fontos szerepet játszik, hogy adott hallgatók szeretnék kifejezni egyediségüket, megmutatni egyéni képességeiket, tudásukat. A versengő, másoknál jobb teljesítményre törekvő hallgatók sokkal inkább végeznek publikációs tevékenységet, illetve szívesen vesznek részt tanulmányi versenyeken és a tanulmányi ösztöndíjakat is nagyobb eséllyel nyernek el. Érdekes visszatekintünk a versengő individualizmus évfolyamonkénti különbségeire, amelyből láthatjuk, hogy a másodévesek kifejezetten versengési szándékot mutatnak, tehát fontos hangsúlyozni számukra a tanulmányi versenyek (pl. OTDK) lehetőségét,

érdeklődésüket e szakmai irányba terelni. A versengő individualizmus szerepet játszik a tanulmányi ösztöndíjak elnyerésében is. Mivel ezen ösztöndíjak száma véges, jelentkező viszont általában nagyon sok van, a hallgatóknak meg kell mutatniuk, hogy ők jobbak, mint mások, illetve érdemesek az ösztöndíj elnyerésére. Számos esetben valóban erős versengő beállítottság szükséges ehhez, hiszen a kevésbé versengő hallgatók talán be sem adják a pályázatukat, nem vállalva a megmérettetéssel járó feszültséget, melyet egy versengő beállítottságú hallgató pozitív dologként élhet át. A saját nyereségüket maximalizálni igyekvő hallgatók nagyobb valószínűséggel vesznek részt tanulmányi versenyeken és konferenciákon. Úgy tűnik, hogy a hedonista hallgatók ezeket a megmérettetéseket kedvező és kívánatos helyzetként élik meg, mely elősegíti egyéni céljaikat és boldogulásukat, illetve kényelmet és biztonságot nyújthat számukra.

#### *3.5.4. Az eredmények tágabb értelmezése*

Vizsgálatunk eredményeink azt mutatják, hogy a hallgatók körében nemi, karonkénti és évfolyamok közötti eltérés is mutatkozik a tekintetben, hogy mit tartanak fontosnak társas orientációjukban, illetve mire törekednek: az egyediség kiemelésére, másoktól való különbözősége, önállóságára, vagy valamely csoportokhoz való tartozásra, a közösség harmonikus fenntartására. Előző vizsgálatokban (Csukonyi, Sallay és Münnich, 1999) láthattuk, hogy az egyének egyszerre fogadhatják el mindkét beállítottságot, az individualista és a kollektivisták is egyszerre jelen lehetnek az egyén értékrendszerében. Mivel azonban jelen esetben az individualizmus kérdését nem egy, hanem három dimenzióban vizsgáltuk, a hallgatók társas orientációjában egyszerre jelen lehet négy tényező, a kollektívizmus, az egyéni, a versengő és a hedonista individualizmus. Megfigyelhető, hogy több kar esetében is (lsd. Műszaki, Jog és Államtudományi, Orvosi karok) jelentkezhet az a tendencia, hogy egyszerre fogadhatják átlagon felül el adott karra járó hallgatók a kollektívizmus és individualizmus dimenzióit, illetve az individualizmus különböző válfajait. Ez mindenképpen a többdimenziós modell meglétét támasztja alá, ezzel egy új modell felállítását és validitását is alátámaszthattuk. Szükséges az individualizmus több dimenzióra történő felbontása, mivel egy fogalommal nem tudjuk lefedni e kérdéskört, tehát a jelenség árnyaltabb megragadására az egyediséget, a versengést és a hedonizmust hangsúlyozó összetevőkre kell bontanunk a fogalmat. Az egyetem szocializációs szerepére is fény derült a társas orientáció vizsgálata során. Feltételeztük, hogy a hallgatók már kialakult társas orientációs beállítottsággal érkeznek az egyetemre, illetve az egyetemi szocializáció nagymértékben befolyásolni és irányítani képes ezt a tendenciát. Az egyetemi hallgatóság

nagyfokú heterogenitást mutatott a társas orientációban a karonkénti szignifikáns eltérések mellett az évfolyamokra és a nemre nézve is. Ez alapján feltételezhetjük, hogy az inkább homogénnek mondott egyetemi diákság messze nem egyöntetű. Nem mindegy tehát, hogy egy vizsgálat, felmérés során milyen karra (szakra) járó, hányadik éves és milyen nemű hallgatókat kérdezzük meg. Ezen vizsgálatban arra is tettünk lépéseket, hogy feltérképezzük az egyetemi szubkultúrák jellemzőit és kialakulását. Ezek alapján bátran feltehető, hogy a hallgatók adott társas orientációs mintázatuknak megfelelő szak, illetve karválasztás után beleszöppennek egy adott egyetemi közösségbe, mely a szociális kapcsolatok kialakítására vonatkozó szükségletük, értékrendszerük és szubjektív jóllétük alakulásának megfelelően megszilárdítja, vagy éppen elveti, és új társas orientációs beállítottságot alakíthat ki náluk.

Feltételeztük, hogy az individualista hallgatók az egyetemen is - mint munkahelyi szervezetben - inkább egyediségüket hangsúlyozzák, illetve a másoktól való különbözőséget emelik ki. Fontos számukra a kiemelkedés, ezért erőfeszítéseket tesznek, versengésre alkalmas helyzeteket (pl. tanulmányi versenyek) tudatosan is keresnek. Egyéni céljaik elérésére érdekében törekednek is arra, hogy a társaság középpontjába lehessenek, illetve irányíthassanak másokat. A szociális kapcsolatokat is inkább a másokkal való, számukra valamely szempontból előnyös kapcsolattartásra használják, általában megőrzik függetlenségüket. Ezzel szemben a kollektivisták inkább a másokkal való együttlétre és az összetartozásra helyezik a hangsúlyt. Számukra az együttes közösségi tevékenységek, tapasztalatok a fontosak, és kevésbé jellemző rájuk a rivalizálás és a másokkal való versengés. Láthattuk azonban, hogy egyszerre jelen lehet átlagon felüli kollektívizmus és az individualizmus három tényezője bizonyos hallgatóknál. Ez a fajta „Komplex” beállítottságot érdemes lenne tüzesebb vizsgálat alá vetnünk, akár szakonkénti felbontásban, mint további kutatási területen, akár ezen hallgatók elégedettségével, szubjektív jóllétével, sőt egészségmagatartásával kapcsolatosan. Feltételezhető, hogy mivel ezek a hallgatók összetettebb, több oldalról megtámogatott társas orientációs mintázattal rendelkeznek, a kihívásokkal és a társas kapcsolatokból adódó megoldandó helyzetekkel (pl. konfliktus felvállalása a versengés miatt és az ebből fakadó stressz) jobban meg tudnak birkózni és kevésbé nyúlnak egészség-károsító szerekhez (pl. kábítószerhez). Csoportos szakmai és egyéni aktivitásuk magasabb más hallgatókénál, mivel esetükben egyszerre több társas orientációs tényező is jelen van (ld. „cultural trade-off” hipotézis) Így a másokkal való jobb együttműködés és hatékonyabb alkalmazkodás magasabb szintű önbecsülésükben és szubjektív jóllétükben is megjelenhet, illetve a magasabb szintű egyéni teljesítmény-orientáció is jelentkezhethet náluk.

#### **4. A III. VIZSGÁLAT: A TÁRSAS ORIENTÁCIÓ - AZ INDIVIDUALIZMUS ÉS KOLLEKTIVIZMUS ÉS A KÁBÍTÓSZER KIPRÓBÁLÁS ÖSSZEFÜGGÉSEI KÖZÉPISKOLÁSOK ÉS EGYETEMISTÁK VIZSGÁLATA ALAPJÁN**

A harmadik vizsgálat-sorozatban (Csukonyi, Máth és Münnich, 2003; Csukonyi, Máth és Münnich, 2005) arra törekedtünk, hogy az individualizmus és kollektívizmus jelenségeket a kábítószer-kipróbálással összefüggésben vizsgáljuk. Így a „cultural trade-off” hipotézis (Tafarodi és Swan, 1996) az egészségmagatartásra, pontosabban az egészségkárosító szerek (kábítószer) használatára való alkalmazhatóságát is teszteltük, melyre ezidáig magyarországi mintán még nem került sor. A „cultural trade-off” hipotézis értelmében az individualista beállítottság együtt jár egyfajta erős teljesítmény-orientáltsággal, mely azonban az önfogadás, önbecsülés és a szubjektív jóllét alacsonyabb szintjével társul. A kollektívista beállítottság a szerzők szerint (Tafarodi és Swan, 1996) viszont éppen ellenkezőleg, magasabb önfogadást és elégedettséget, azonban alacsonyabb teljesítmény-szükségletet is jelent, kiváltképpen az egyéni teljesítmény vonatkozásában. Ha elfogadjuk a Caldwell-Harris és Ayçiçeği (2006) azon feltevését, hogy az embereknek egyaránt szükségük van mind bizonyos fokú autonómiára és függetlenségre, mind a másokkal való kölcsönös függésre (interdependencia), és harmonikus személyközi kapcsolatok fenntartására, akkor feltételezhetjük, hogy az extrém kollektívista beállítottság (csak a függés hangsúlyozása), és az extrém individualista beállítottság (autonómia minden áron) rizikófaktoroként jelentkezhet a mentális és fizikai megbetegedések szempontjából, illetve az egészségkárosító szerek használatában (jelen vizsgálatban a kábítószer kipróbálásában).

Hasonló veszélyforrás lehet, ha egy kollektívista ember individualista társas környezettel találja szembe magát, illetve egy individualista beállítottságú embert kollektívista társas környezet vesz körül. Vizsgálatukban (Caldwell-Harris és Ayçiçeği, 2006) bostoni és isztambuli egyetemista mintán végeztek kutatást az individualizmus és kollektívizmus és a személyiségzavarok kapcsolatának feltárására. Az találták, hogy azok az egyetemisták, akik egy kifejezetten individualista társas környezetben kollektívista beállítottságot mutattak szignifikánsan magasabb arányban mutattak depressziós és szorongásos tüneteket. Az individualista beállítottság a bostoni diákoknál negatív korrelációt mutatott a személyiségzavarokkal. Az isztambuli diákoknál a helyzet éppen fordítottan alakult, náluk az individualista beállítottság korrelált pozitívan a személyiségzavarokkal, míg a kollektívizmus negatívan korrelált ezekkel. Az eredmények azt indikálják, hogy ha egy személy az őt

körülvevő társas környezettel, ill. kultúrával ellentétes beállítottságot mutat az individualizmus és kollektívizmus területén, akkor ez személyiségzavarhoz is vezethet, és rizikó faktorként jelenhet meg a mentális betegségek kialakulása, sőt az egészségkárosító szerek, így a kábítószer használata tekintetében is. Ezen túl az individualizmus és kollektívizmus és az asztma, illetve allergia összefüggéseinek vizsgálatakor James (2001) az individualizmus és kollektívizmus és immunrendszerbeli megbetegedések (asztma, illetve allergia) egymással való kapcsolatát is feltárta. Azt találta, hogy szignifikánsan korrelált az individualizmus szintje és az asztma megjelenése a 15 országban végzett vizsgálatában, ahol egyébként a szennyezettség és a népsűrűség szintje megegyezett. Az individualizmus magasabb szintje és az allergia nagyobb gyakorisága is jellemző volt a vizsgált mintában, mely eredményt a teljesítmény iránti fokozott igénnyel és a közösségi értékek alacsonyabb szintjével indokolt (James, 2001).

#### **4.1. Hipotézisek**

1. Feltételeztük, hogy a kollektívista beállítottság, mint védő faktor fog szerepelni a kábítószer kipróbálásában.
2. A kollektívista beállítottság mellett az individualizmus egyik válfajának magas szintű elfogadása szintén védő funkciót lát el az egészségkárosító szerek, így a kábítószer kipróbálásában.

#### **4.2. Módszerek**

##### *4.2.1. A vizsgálat körülményei és a vizsgálati személyek*

A Debreceni Egyetemen 2002-ben folytatott drog-prevenációs kutatáshoz (Münnich, 2003) kapcsolódóan két feltáró jellegű kérdőíves vizsgálatot folytattunk (Csukonyi, Máth és Münnich, 2003; Csukonyi, Máth és Münnich, 2005) egyetemisták és középiskolások körében, melynek a célja az volt, hogy minél többet megtudjunk az egyetemisták és középiskolások kábítószer-fogyasztási szokásairól és a kábítószer kipróbálásának okairól. A válaszadás név nélkül történt, a válaszokat korosztályonként, csoportosan értékeltük. Az egyetemista minta nagysága 980 fő volt, mely reprezentatív karra, szakra és évfolyamra. A mintát a teljes egyetemi populációhoz viszonyítottuk, karonkénti, szakonkénti és évfolyamonkénti

felbontásban. A mintavételi eljárás során első lépésben meghatároztuk a Debreceni Egyetem 7 Karára járó hallgatók létszámát (a Bölcsészettudományi, a Természettudományi, a Jog és Államtudományi, a Közgazdasági, az Orvosi, az Agrár és a Műszaki Főiskola Karokra), lebontva az egyes karokra, ezen belül szakokra és évfolyamokra, meghatározva a szakok és évfolyamok karokra viszonyított százalékos arányokat. A kérdőív felvételét kérdező-biztosokra bíztuk. A kérdőíveket felvevő emberek részt vettek egy, a kutatás céljairól, a kérdőív felépítéséről és a problémás kérdésekről szóló másfél órás tájékoztatáson. Ez azért volt fontos, mivel törekedtünk az egyénenkénti, illetve kiscsoportos adatfelvételre, amely során a kérdező-biztosok felkészültségétől függhetnek a megbízható, valid válaszok.

A középiskolások vizsgálata 2005-ben 721 középiskolás fiatal kérdőíves megkérdezésével folyt, 408 lány és 304 fiú vett részt a kutatásban (Csukonyi, Máth és Münnich, 2005). A minta reprezentatív volt életkorra és nemre. A kérdőív kitöltése önkéntes volt, a felvétel 14 budapesti, debreceni, egri, hajdúhadházi és hajdúszoboszlói középiskolában történt. A válaszadás név nélkül történt, a válaszokat korosztályonként, csoportonként (pl. kábítószer kipróbálók és nem próbálók) értékeltük.

#### *4.2.2. Mérési eljárások*

A társas orientáció kérdéskörét négy dimenzióban vizsgáltuk. A kollektívizmus, az egyéni, a versengő és a hedonista individualizmus dimenziókat 4-4 item, összesen 16 item fedte le a társas orientáció kérdéskörét, az értekezés második vizsgálatában bemutatott, a tetraéder modell alapján kifejlesztett Individualizmus és kollektívizmus skála felvétele történt mind az egyetemisták, mind a középiskolások esetében (lsd. Münnich, 2003; I. Melléklet „A vizsgálat főkérdőíve”, és Münnich, 2005; 3. Melléklet). A kábítószer kipróbálására vonatkozó kérdésnél négy válaszlehetőséget határoztunk meg, mely szerint „nem próbálta ki a kábítószer és nem is fogja”, „nem próbálta ki a kábítószer, és nem valószínű, hogy kipróbálja”, „nem próbálta ki a kábítószer, de valószínű, ill. biztos, hogy a jövőben kipróbálja”, és a „már kipróbálta a kábítószer” válaszok közül kellett a vizsgálati személyeknek választani, mind az egyetemista, mind a középiskolás minták felmérése során.

### 4.3. Eredmények az egyetemisták vizsgálatában

Elsőként az egyetemisták individualista és kollektivista beállítottságát vizsgáltuk. Azt találtuk, hogy a férfiak és a nők szignifikánsan eltérnek egymástól a kollektivizmus és az egyéni individualizmus tekintetében.

20. számú táblázat A társas orientáció (individualizmus-kollektivizmus) nemi eltérései (variancia-analízis eredményei)

Társas orientáció	Nemek	N	Átlag	Szórás	Szign.
<b>Kollektivizmus</b>	férfi	412	4,81	0,98	0,001
	nő	554	5,03	0,97	
	Összesen	966	4,94	0,98	
<b>Egyéni individualizmus</b>	férfi	413	5,26	0,98	0,003
	nő	558	5,06	1,07	
	Összesen	971	5,14	1,04	
<b>Versengő individualizmus</b>	férfi	414	4,89	1,01	0,084
	nő	559	4,77	1,06	
	Összesen	973	4,82	1,04	
<b>Hedonista individualizmus</b>	férfi	415	4,72	1,07	0,172
	nő	551	4,62	1,05	
	Összesen	966	4,66	1,06	

A versengő individualizmusban tendenciaszerű eltérésről beszélhetünk, a hedonista individualizmusban nem találtunk nemi különbségeket. A szignifikáns különbségeket alapul véve a nők bizonyultak kollektivistábbnak, a férfiak viszont magasabb szintű egyéni individualizmussal rendelkeznek (20. számú táblázat). Tendenciaszerűen a férfiak versengőbbnek mutatkoztak saját érdekeik előtérbe helyezésekor.

A karonkénti összehasonlítások végzett társas orientációs vizsgálatok azt jelzik, hogy szignifikánsan eltérnek az egyetemisták a versengő és hedonista individualizmus szempontjából (21. számú táblázat). A kollektivizmus és az egyéni individualizmus tekintetében nem találtunk karonkénti különbséget a hallgatók körében, ellentétben a második vizsgálat eredményeivel.

21. számú táblázat A karonkénti eltérések a szociális orientációban (a variancia-analízis eredményei)

<b>Társas orientáció</b>	<b>Karok</b>	<b>N</b>	<b>Átlag</b>	<b>Szórás</b>	<b>Szign.</b>
<b>Kollektívizmus</b>	BTK	228	5,01	0,95	0,188
	TTK	261	5,04	0,97	
	Jog	64	4,89	1,08	
	Közgazdasági	63	4,87	0,98	
	Orvosi	133	4,80	0,86	
	Műszaki	80	4,87	1,02	
	Agrár	137	4,84	1,06	
	Összesen	966	4,94	0,98	
<b>Egyéni individualizmus</b>	BTK	230	5,10	0,97	0,0880
	TTK	262	5,13	1,05	
	Jog	64	5,32	1,15	
	Közgazdasági	63	5,11	0,93	
	Orvosi	135	5,13	0,99	
	Műszaki	79	5,13	1,13	
	Agrár	138	5,18	1,12	
	Összesen	971	5,14	1,04	
<b>Versengő individualizmus</b>	BTK	231	4,77	1,04	0,046
	TTK	263	4,69	1,10	
	Jog	62	4,88	1,13	
	Közgazdasági	62	4,93	0,98	
	Orvosi	135	4,83	0,99	
	Műszaki	81	5,12	1,06	
	Agrár	139	4,89	0,95	
	Összesen	973	4,82	1,04	
<b>Hedonista individualizmus</b>	BTK	230	4,63	0,99	0,002
	TTK	258	4,51	1,10	
	Jog	64	4,75	1,05	
	Közgazdasági	63	4,66	1,11	
	Orvosi	134	4,57	1,03	
	Műszaki	79	4,78	1,06	
	Agrár	138	4,98	1,04	
	Összesen	966	4,66	1,06	

A 16. számú ábráról az is leolvasható, hogy a versengő individualizmus tekintetében a Műszaki Kar hallgatói mutattak legmagasabb értéket, míg a TTK hallgatói legkevésbé

versengők. A hedonista individualizmus leginkább az Agrár karra járókra jellemző, legkevésbé a TTK-ra járó hallgatók bizonyultak hedonistáknak.

16. számú ábra A társas orientáció (individualizmus és kollektívizmus) vállalásainak alakulása az egyetemi karokon

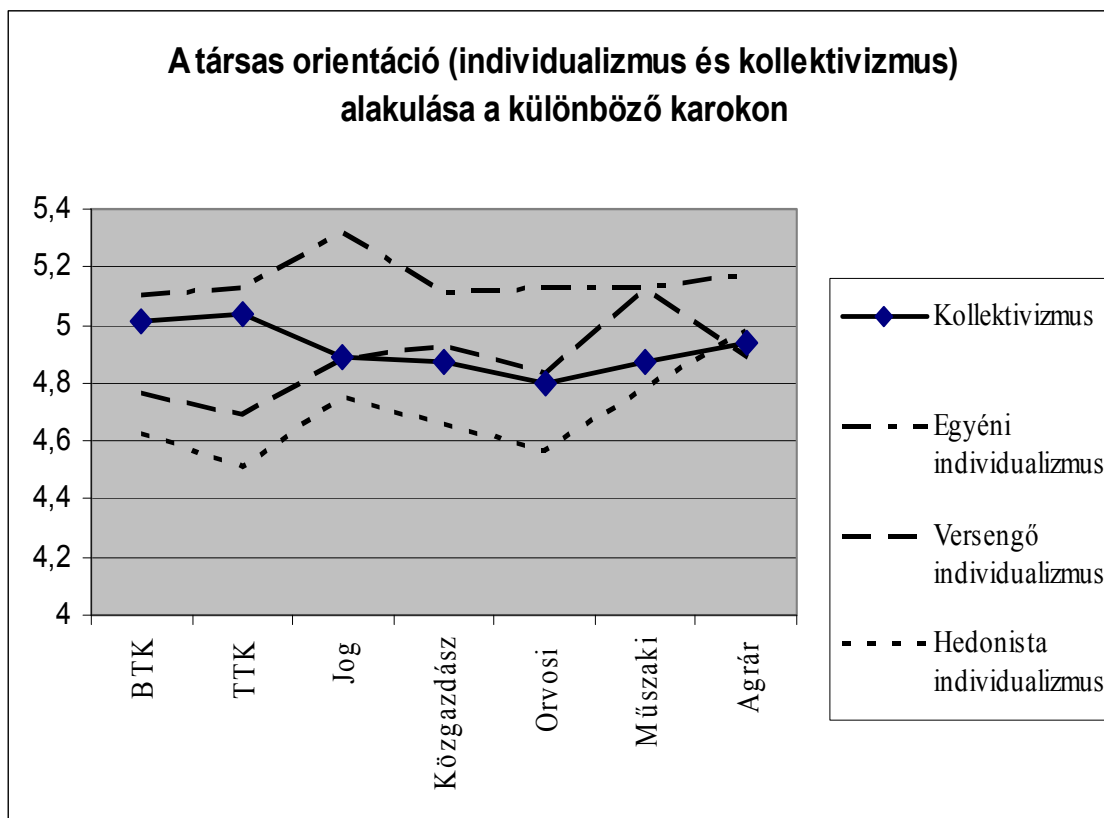

Látható, hogy a TTK-ra járók mind a hedonista, mind a versengést hangsúlyozó individualizmust elutasítják önmagukra nézve az Egyetem más karaira járó hallgatóihoz képest. Ezt az irányultságot érdemes figyelembe vennünk a későbbi elemzések tekintetében is.

Az évfolyamonkénti összehasonlításakor nem találtunk szignifikáns eltérést a hallgatók között a társas orientációjuk szempontjából. Viszont a kábítószer kipróbálását tekintve a társas orientáció több összetevőjében is lényeges különbségek mutatkoztak a kábítószer már kipróbált, és a még kábítószer nem fogyasztott hallgatók között. Kifejezetten más irányultságot mutatnak a kollektívizmus, az egyéni individualizmus és a hedonista individualizmus tekintetében is a kábítószer már kipróbált hallgatók, mely a szignifikáns eredményekben mutatkozik meg (22. számú táblázat).

22. számú táblázat Az individualizmus és kollektívizmus és a kábítószer kipróbálásának összefüggései (a variancia-analízis eredményei)

Társas orientáció	Kábítószer kipróbálása	N	Átlag	Szórás	Szign.
<b>Kollektívizmus</b>	nem próbálta és nem is fogja kipróbálni	456	5,11	0,92	0,000
	nem próbálta és nem valószínű, hogy kipróbálja	263	4,90	0,89	
	nem próbálta, de valószínű ill. biztos, hogy kipróbálja	43	4,65	0,97	
	már kipróbálta	204	4,64	1,14	
	Összesen	966	4,94	0,98	
<b>Egyéni individualizmus</b>	nem próbálta és nem is fogja kipróbálni	463	5,16	1,01	0,008
	nem próbálta és nem valószínű, hogy kipróbálja	262	4,98	1,04	
	nem próbálta, de valószínű ill. biztos, hogy kipróbálja	44	5,34	1,11	
	már kipróbálta	202	5,28	1,06	
	Összesen	971	5,14	1,04	
<b>Versengő individualizmus</b>	nem próbálta és nem is fogja kipróbálni	463	4,86	1,03	0,217
	nem próbálta és nem valószínű, hogy kipróbálja	264	4,71	0,97	
	nem próbálta, de valószínű ill. biztos, hogy kipróbálja	44	4,91	1,09	
	már kipróbálta	202	4,87	1,15	
	Összesen	973	4,82	1,04	
<b>Hedonista individualizmus</b>	nem próbálta és nem is fogja kipróbálni	458	4,64	1,07	0,039
	nem próbálta és nem valószínű, hogy kipróbálja	260	4,59	1,02	
	nem próbálta, de valószínű ill. biztos, hogy kipróbálja	43	5,05	1,21	
	már kipróbálta	205	4,72	1,04	
	Összesen	966	4,66	1,06	

A 17. számú ábrán a kábítószer kipróbálása és a társas orientáció összefüggései láthatók. A kábítószerrel nem próbált, és a jövőben is biztosan nem próbáló hallgatókat szignifikánsan magasabb kollektívizmus jellemzi, mint a többi csoportot. Őket követik kollektívizmus tekintetében a kisebb valószínűséggel kábítószerrel kipróbáló hallgatók, majd a valószínűleg

jövőben kipróbáló és kábítószert már használt hallgatók következnek. Úgy tűnik, hogy a kollektivisták beállítottság hordoz egy olyan összetevőt, mely a kábítószer-használat ellen hangolja a hallgatókat. A kábítószert a jövőben valószínűleg nem próbáló hallgatók úgy tűnik, hogy tendenciaszerűen követik a kábítószert nem próbáló és a jövőben is biztosan elutasító hallgatókat. Azonban a társas orientációjuk intenzitásában eltérnek, alatta maradnak a biztosan nem kábítószerezők szintjének. Legközelebb abban kerülnek egymáshoz, hogy egyik csoportra sem jellemző a hedonista individualizmus. De emellett megfigyelhető, hogy ezzel párhuzamosan a kábítószert nem próbált hallgatók egyéni individualisták is, hasonló szinten a kollektivisták beállítottságukhoz. Alacsonyabb versengő individualizmus és kifejezetten alacsony szintű hedonista individualizmus jellemzi őket. Ezzel ellentétben a kábítószert a jövőben valószínűleg, illetve biztosan kipróbáló hallgatókra kifejezetten magas szintű hedonista individualizmus a jellemző. A kábítószert már kipróbált hallgatók kifejezetten elutasítják a kollektivisták értékeit, az egyéni individualizmust helyezik egyértelműen előtérbe, elkülönülve ezen a ponton a kábítószert a jövőben biztosan, vagy nagy valószínűséggel kipróbáló hallgatóktól, bár a társas orientáció tekintetében egyébként nagyon hasonlóan alakul a beállítottságuk.

17. számú ábra A társas orientáció (individualizmus és kollektívizmus) alakulása a kábítószer kipróbálásának függvényében

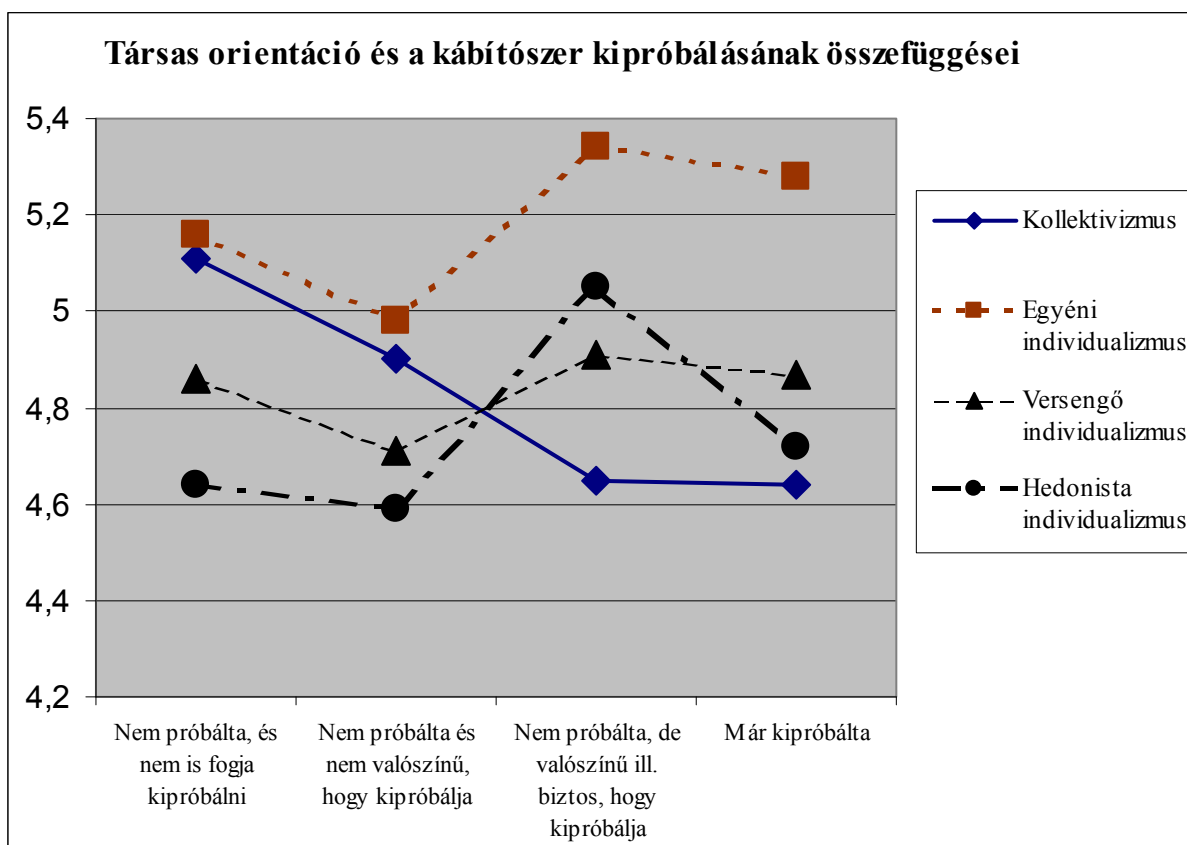

#### 4.4. Eredmények a középiskolások vizsgálata alapján

A 23. számú táblázatból látható (regressziós vizsgálat eredményeinek összefoglalása), hogy a lányok kevésbé hajlamosak a kábítószer kipróbálásra, mint a középiskolás fiúk, illetve a vidékiek kevésbé próbálnák ki a kábítószer. Az évfolyam hatása abban érvényesül, hogy ahogy felsőbb évesekké válnak a diákok, inkább hajlamosak a kipróbálásra.

23. számú táblázat A nem, a lakóhely és az évfolyam összefüggései a kábítószeres viselkedéssel

	<b>B</b>	<b>S.E.</b>	<b>Szign.</b>	<b>Exp(B)</b>
Nem	-,675	,206	,001	,509
Lakóhely	-1,453	,227	,000	,234
Évfolyam	,487	,141	,001	1,628
Konstans	-2,860	1,406	,042	,057

##### 4.4.1. A társas orientáció alakulása

A 24. számú táblázat és az 18. számú ábra bemutatják a társas orientáció (individualizmus és kollektívizmus) alakulását a kábítószer kipróbálására való hajlandóság tükrében. Az eredmények bemutatásánál a kábítószer kipróbálására vonatkozó négy lehetséges válaszlehetőséget (nem próbálta ki a kábítószer és nem is fogja”, „nem próbálta ki a kábítószer, és nem valószínű, hogy kipróbálja”, „nem próbálta ki a kábítószer, de valószínű, ill. biztos, hogy a jövőben kipróbálja”, és a „már kipróbálta a kábítószer”) háromra szűkítettük, vagyis három részre bontottuk a mintát: az elsőbe azok a diákok tartoztak, akik már kipróbálták a kábítószer, a másodikba, akik „hezitálnak”, és nem kizárt, hogy a jövőben kipróbálják a kábítószer, a harmadikba akik nem próbálták ki a kábítószer.

Ezek az értékek mutatják az eltéréseket a társakhoz, a közösséghez és a szűkebb csoporthoz való viszonyulásban a kábítószer biztosan nem próbálók, a hezitálók (nem kizárt, hogy kipróbálja a jövőben a kábítószer) és a már kipróbálók esetében. Azt láthatjuk, hogy a kollektívizmust, a csoport összetartását azok a középiskolások hangsúlyozzák szignifikánsan erősebben, akik biztosak abban, hogy nem fogják kipróbálni a kábítószer. A kábítószer már kipróbált diákok a minta átlagához képest leginkább elutasítják a csoporthoz való tartozást.

Az egyéni individualizmust tekintve elmondható, hogy szignifikáns összefüggés tapasztalható a kábítószer kipróbálása és az egyediség hangsúlyozása között. A kábítószerrel biztosan vagy nagy valószínűséggel nem próbálók az különbözött meg a kábítószerrel már kipróbálóktól, hogy az utóbbiak kevésbé hangsúlyozzák az individualizmus ezen területét. A versengő individualizmusban, vagyis a másokkal való versengésre törekvésben nincs különbség a három eltérő fogyasztási hajlandóságot mutató csoport között.

24. számú táblázat A társas orientáció (individualizmus és kollektívizmus) és a kábítószer kipróbálásának összefüggései középiskolások körében (a variancia-analízis eredményei)

Társas orientáció	Kábítószer kipróbálása	N	Átlag	Szórás	Szign.
<b>Kollektívizmus</b>	nem próbálta és nem is fogja kipróbálni	338	0,181	0,971	0,000
	nem próbálta, de nem kizárt, hogy kipróbálja	224	-0,229	0,933	
	már kipróbálta	135	-0,343	1,04	
	Összesen	697	0,014	0,997	
<b>Egyéni individualizmus</b>	nem próbálta és nem is fogja kipróbálni	329	-0,071	0,997	0,000
	nem próbálta, de nem kizárt, hogy kipróbálja	226	-0,099	1,028	
	már kipróbálta	136	-0,369	0,857	
	Összesen	701	-0,004	0,997	
<b>Hedonista individualizmus</b>	nem próbálta és nem is fogja kipróbálni	340	-0,067	0,975	0,000
	nem próbálta, de nem kizárt, hogy kipróbálja	224	-0,075	0,962	
	már kipróbálta	136	0,301	1,077	
	Összesen	700	0,002	1,001	

A hedonista individualizmus tekintetében szintén szignifikánsan elkülönül a kábítószerrel már kipróbált csoport a többitől. Ezek az eredmények hasonlóan alakultak az egyetemisták kábítószeres viselkedésének feltárását célzó kutatásban is, ahol a kollektívizmus szintén, mint védő faktor jelent meg a kábítószer kipróbálás vonatkozásában (Csukonyi, 2003).

18. számú ábra A társas orientáció (individualizmus és kollektívizmus) válfajainak alakulása a kábítószer kipróbálásának függvényében

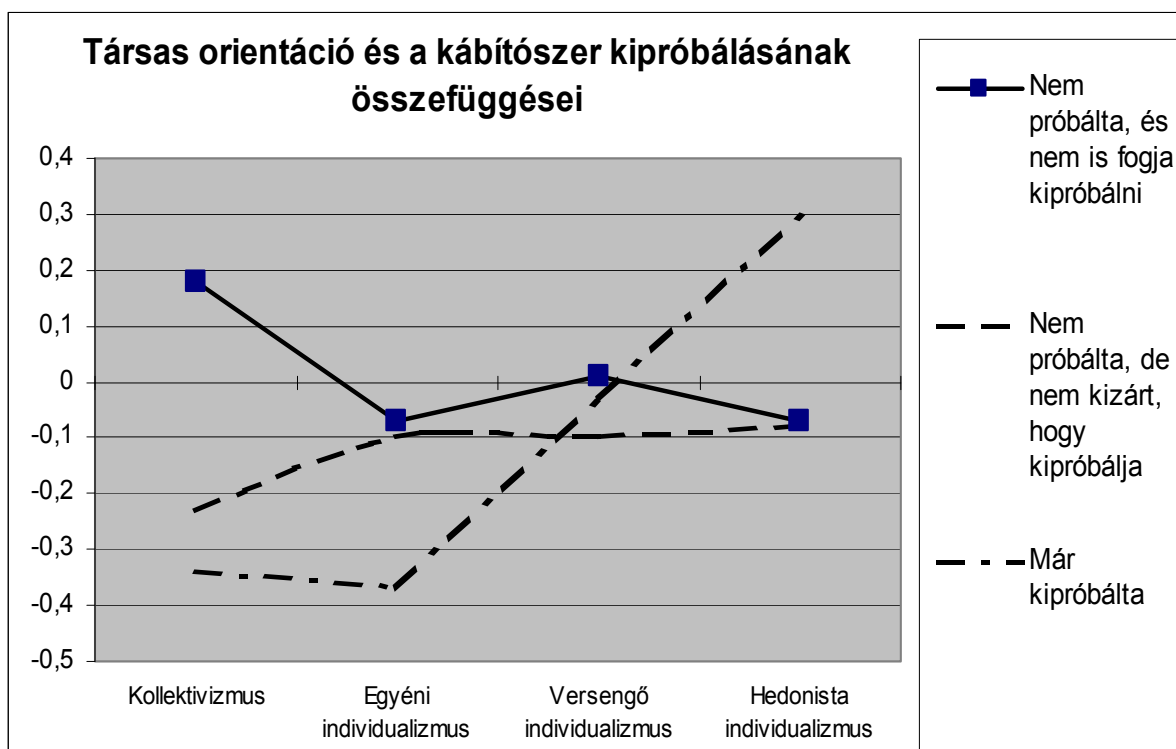

A 25. számú táblázat azt mutatja meg, hogy a társas orientáció a különböző helyzetekben történő kábítószer kipróbálás tolerálásával milyen összefüggésben áll. Látható, hogy a kollektivisták csoportjára jellemző leginkább, hogy semmilyen körülmények között sem fogadja el a kábítószer kipróbálását. Az egyéni individualizmust hangsúlyozókra leginkább az jellemző, hogy szórakozáskor, bulikon el tudják fogadni a kipróbálást, míg a versengő individualisták is kifejezetten elutasítóak a fogyasztással szemben, ha elfogadják, akkor a szórakozóhelyen történő kipróbálást tolerálják legjobban. A hedonista individualisták a partikon, bulikon történő kipróbálást inkább tolerálják, mint a társak rábeszélésére történő kábítószer kipróbálást.

25. számú táblázat A társas orientáció (individualizmus és kollektívizmus) és a kábítószerelés különböző indítékainak elfogadása közötti összefüggés

Társas orientáció	Elfogadná a kábítószer kipróbálását egy partin, illetve a társak kérésére?	N	Átlag	Szórás	Szign.
<b>Kollektivista</b>	sehogy nem fogadja el	317	0,192	0,954	0,000
	partin igen, másképpen nem	306	-0,057	0,942	
	partin jobban, társakért nem	79	-0,495	1,141	
	Összesen	702	0,006	0,993	
<b>Egyéni individualista</b>	sehogy nem fogadja el	316	-0,085	0,970	0,045
	partin igen, másképpen nem	308	0,109	1,021	
	partin jobban, társakért nem	81	-0,033	0,959	
	Összesen	705	0,005	0,994	
<b>Versengő individualista</b>	sehogy nem fogadja el	320	0,056	0,971	0,060
	partin igen, másképpen nem	309	0,012	0,978	
	partin jobban, társakért nem	80	-0,237	1,119	
	Összesen	709	0,004	0,994	
<b>Hedonista Individualista</b>	sehogy nem fogadja el	318	-0,073	0,947	0,102
	partin igen, másképpen nem	308	0,057	0,992	
	partin jobban, társakért nem	79	0,148	1,118	
	Összesen	705	0,008	0,989	

#### 4.4.2. A kábítószer kipróbálására vonatkozó átfogó modell

Az előzőekben áttekintett hajlamosító és védő tényezőket, voltaképpen az alapkategóriák (pl. nem, évfolyam és lakóhely), és az individualizmus és kollektívizmus jelenségkörét egy közös modellben elemeztük, lépésenkénti (step-wise) logisztikus regressziós vizsgálat elvégzésével.

A függő változónál (a kábítószer kipróbálása) a négy lehetséges válaszlehetőséget (nem próbálta ki a kábítószer és nem is fogja”, „nem próbálta ki a kábítószer, és nem valószínű, hogy kipróbálja”, „nem próbálta ki a kábítószer, de valószínű, ill. biztos, hogy a jövőben kipróbálja”, és a „már kipróbálta a kábítószer”) kettőre szűkítettük, vagyis két részre bontottuk a mintát: egyikbe azok a középiskolás diákok tartoztak, akik kipróbálták már a kábítószer, a másikba, akik még nem próbálták ki. A független változókat a megközelítés

szintje és témája alapján csoportokba rendeztük és kapcsolatukat az immár bináris függő változóval csoportonként vizsgáltuk lépésenkénti logisztikus regresszióval (Münnich, 2003). A vizsgált független változó csoportok a következők voltak:

- 1, Alapkategóriák (nem, város, osztály)
- 2, Életmód a középiskola alatt (tanulás, sport, szórakozás, pénzkereső munka stb....)
- 3, Hozzáférés a kábítószerhez (könnyen, ill. nehezen férnének kábítószerhez)
- 4, A kábítószer fogyasztással kapcsolatos elfogadás (a függőség, a kipróbálás, és a különböző körülmények közötti kábítószer kipróbálás elfogadása)
- 5, Drogtolerancia (kábítószeresekkel kapcsolatos tolerancia)
- 6, Általános tolerancia
- 7, Társas orientáció (individualizmus és kollektívizmus) 4 válfaja
- 8, A „Big Five” elméleten (Costa és McCrea, 1992) alapuló személyiség dimenziók (extroverzió, neuroticitás, lelkiismeretesség, együttműködés, nyitottság)

A csoportonként végzett lépésenkénti logisztikus regressziók során szignifikánsnak bizonyult független változóknak a kábítószer kipróbálására gyakorolt hatását ezután egy közös lépésenkénti logisztikus regresszióban összevonva vizsgáltuk. A szignifikánsnak bizonyult változókat és a kipróbálásra gyakorolt hatásukat jelző standardizált regressziós együtthatók a 19. számú ábra középső oszlopában láthatók. A logisztikus regresszióból kiszorult változóknak az előbbiekre gyakorolt hatását lépésenkénti lineáris regresszióval vizsgáltuk és a szignifikánsnak bizonyultakat a 19. számú ábra bal oldali oszlopa tartalmazza a megfelelő standardizált együtthatókkal. Ezen kapcsolatokat felfoghatjuk úgy is, hogy a kábítószer kipróbálásának közvetett okaira utalnak. A 19. számú ábra eredményeinek magyarázata előtt célszerű áttekintenünk a step-wise logisztikus regresszió eredményeit a társas orientációra (individualizmus és kollektívizmus) vonatkozóan (26. számú táblázat).

26. számú táblázat A társas orientáció válfajainak hatása a kábítószer kipróbálására

	<b>Regressziós együttható</b>	<b>Szign.</b>
<b>Kollektívizmus</b>	-0,45	0,000
<b>Egyéni individualizmus</b>	0,49	0,000
<b>Versengő individualizmus</b>	-0,36	0,001
<b>Hedonista individualizmus</b>	0,41	0,001

Azt olvashatjuk a 26. számú táblázatban, hogy direkt hatásként a kollektívizmus védő szerepet lát el a kábítószer kipróbálásában, tehát azok a középiskolás diákok, akik magasabb

szintű kollektivista beállítottságot mutatnak, kevésbé hajlamosak kipróbálni a kábítószer. A versengő individualizmus is hasonló szerepet tölt be, a magasabb versengési készség (valószínűleg a teljesítmény hangsúlyozása miatt) alacsonyabb kábítószer kipróbálási hajlandósággal jár együtt. Az egyéni és a hedonista individualista beállítottság viszont erősen hajlamosító, illetve kockázati tényező a kábítószer kipróbálásban.

A 19. számú ábra bal oldalán található tényezők egyrészt hatnak a különböző körülmények között történő kipróbálás (partin, mások hatására stb.) elfogadására (ekkor a mások kábítószer-függőségének elfogadása, a kábítószer fogyasztásával kapcsolatos tolerancia és az általános tolerancia mellé a társas orientáció két eleme, a kollektivizmus és a hedonista individualizmus csatlakozik, mint közvetlen hatótényező), másrészt látható szintén az ábra bal oldalát szemügyre véve, hogy a toleranciára vonatkozó jellemzők és a társas orientáció (a hedonista individualizmussal) befolyásolják a középiskolások elfogadó hozzáállását, ha hozzájuk közelálló kábítószer kipróbálásáról van szó. Ez a közvetlen hatás a függőség elfogadása, a drogtolerancia, az általános tolerancia és a hedonista individualizmus esetében úgy jelentkezik, hogy a magasabb tolerancia és hedonista individualizmus nagyobb elfogadás irányába tolja a diákokat. A magasabb szintű kollektivizmus viszont kevésbé valószínűsíti az elfogadást. Látható, hogyha a diák a környezetében élők függőségét elfogadja, továbbá magas a drogtoleranciája és ehhez még magas általános tolerancia is társul akkor hajlamosabb elfogadni a különböző körülmények közötti drogfogyasztást, vagyis mindhárom tényező az elfogadást segíti elő. A kollektivizmus magas szintje ezen a területen is védő faktorként hat.

A fentiekben áttekintettük, hogy a diákok a hozzájuk közelálló kábítószer kipróbálásának és a különböző helyzetekben történő kipróbálás (pl. „kiborult” állapotban, „feldobott” állapotban, szórakozóhelyen vagy társak hatására) elfogadására milyen tényezők hatnak közvetlenül. A rájuk ható tolerancia és személyiségjegyek közvetlen rajtuk keresztül fejtik ki a hatásukat, melyek azután a kábítószer kipróbálására hatnak. Ez a hatás igen jelentős, mivel láthatjuk, hogy a középiskolások, ha el tudják fogadni a hozzájuk közel állók kábítószer fogyasztását, akkor igen nagymértékben valószínű, hogy ki is fogják próbálni a kábítószer. Ez a tendencia még inkább felerősödik, ha a diák a különböző helyzetekben történő kipróbálásokat is el tudja fogadni. Emellett a 19. számú ábra alapján elemezhető azon alapváltozók (pl. nem, évfolyam és lakóhely) és viselkedés szintű tényezők (jelenlegi munkavégzés, sportolás és hozzáférhetőség a kábítószerhez), illetve személyiség változók (introverzió és egyéni individualizmus), melyek közvetett hatást mutatnak a kábítószer kipróbálására. Látható, hogy a fiúk inkább hajlamosabbak a kábítószer kipróbálására, és a középiskolás diákok felsőbb osztályosokká válva nagyobb valószínűséggel kipróbálnának

valamilyen kábítószer. A lakóhely hatása abban mutatkozik meg, hogy a vidékiek kevésbé hajlamosak a kipróbálásra.

19. számú ábra. A kábítószer kipróbálás viszonya a viselkedéssel, a kábítószerrel kapcsolatos elfogadási indexekkel, illetve a nemmel, az osztállyal és a lakóhellyel

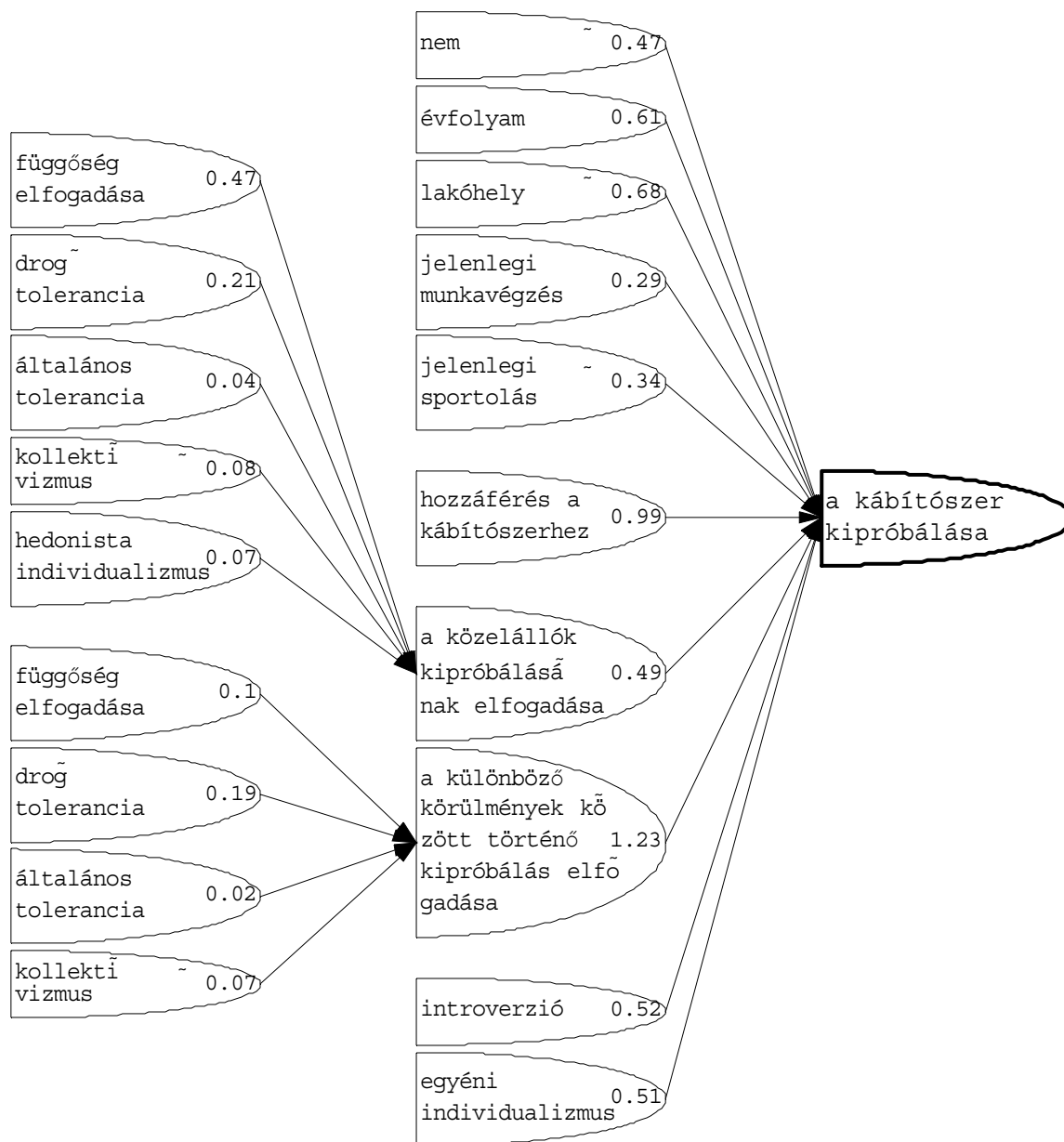

(A 19. számú ábrán látható nyilak a lépésenkénti regresszió vizsgálat során szignifikánsnak ( $p \leq 0,05$ ) bizonyult hatásokat jelölik. A kapcsolatok erősségét jelző számok standardizált regressziós együtthatók. A nem esetén negatív érték azt jelenti, hogy a férfiak inkább kipróbálják a kábítószer, mint a nők.)

A viselkedésszintű változók közül a középiskola alatti munkavégzés elősegítheti a kábítószer kipróbálását (valószínűleg ebben a korban végezhető munka típusa és a pénzkeresés

lehetősége okozza ezt a jelenséget). Az előző vizsgálataink (Csukonyi, Máth és Münnich, 2003) azt mutatták, hogy a szórakozás segíti elő a kipróbálást. A sportolás azonban valószínűleg a strukturált és hasznos időtöltés miatt védő faktorként is szerepelhet a kipróbálásban. Azok a diákok, akik úgy gondolják, hogy könnyen hozzáfér(het)nek kábítószerhez, nagyobb valószínűséggel ki is próbálnak valamilyen kábítószerrel. Az észlelt hozzáférés valószínűleg azért segíti elő a kipróbálást, mert a kontroll érzését adhatja a diákoknak a kipróbálás körülményei felett. A személyiség szintű változók közül kettő hat közvetlenül a kábítószer kipróbálására. A magas szintű introverzió és az egyéni individualizmus egyaránt elősegíti a kábítószer kipróbálását.

#### 4.5. Összegzés

Eredményeink (Csukonyi, Máth és Münnich, 2003) azt mutatják, hogy szignifikáns eltérések jelentkeznek a kábítószerrel már próbált vagy nagy valószínűséggel a jövőben kipróbáló és a kábítószerrel még nem próbált hallgatók között a társas orientációjuk szempontjából.

A kábítószerrel nem próbált egyetemista hallgatók, akik biztosan nem is fogják kipróbálni a drogot, rendelkeznek egy olyan speciális társas orientációval, mely csak rájuk jellemző, vagyis egyszerre mutatnak magasan kollektivistá és egyéni individualista beállítottságot. Ez az eredmény egybeesik az általunk végzett előző vizsgálatokkal (Csukonyi, Sallay és Münnich, 1999), mely szerint azok, akik egyszerre kollektivistá és individualista tulajdonságokat és értékeket is el tudnak fogadni, magasabb szintű szubjektív jólléttel és elégedettséggel rendelkeznek, mind pszichikai, mind fizikai területeken. Ez az eredmény megerősíti Caldwell-Harris és Ayçiçeği (2006) azon feltevését, hogy az egyén egészséges működéséhez egyszerre szükség van autonómiára és függetlenségre (individualista beállítottságra), és a másokkal való kölcsönös függésre (kollektivistá beállítottságra) való törekvésre is.

A kábítószerrel való ismerkedés szempontjából igazán veszélyeztetett egyetemi csoportot is meg tudtuk határozni társas orientációjuk szempontjából, ezek a hallgatók (akik biztosan vagy nagy valószínűséggel ki szeretnék próbálni a kábítószerrel a jövőben) igen magas szintű hedonista individualizmussal rendelkeznek, a többi csoporttól eltérően. A nemi különbségeket tekintve a nők magasabb szintű kollektivizmussal rendelkeznek, mint a férfiak, az egyéni individualizmus szignifikánsan magasabb a férfiaknál. Mind a versengő, mind a hedonista individualizmus esetében nincs nemi eltérés a hallgatók között. Ez alapján feltételezhetjük,

hogyan a nők kevésbé próbálnák ki a kábítószer (mivel ők sokkal inkább kollektivistábbnak bizonyultak), azonban az egyéni individualizmus jellemzőbb a férfiakra. A hedonista individualizmusban nincs nemi eltérés, tehát a kábítószer kipróbálásának szempontjából veszélyeztetett hallgatói csoport nem jellemezhető egyértelműen pl. a neme alapján. Sokkal inkább az adott szak, illetve a kar adhatna számunkra a társas orientációs eltéréseket, mivel előző vizsgálataink (Csukonyi és Münnich, 2003) is markáns eltéréseket mutattak e területen. Úgy tűnik, hogy mivel az egyszerre magas szintű kollektívizmus és egyéni individualizmus kevésbé hajlamosít a kipróbálásra, a BTK és TTK-ra járó hallgatók próbálnák ki legkevésbé a kábítószer. Magas hedonista individualizmus (mely a kipróbálásra hajlamosító tényezőnek tűnik) azonban az Agrár és a Műszaki Kar hallgatóira jellemző, mely azonban még így is alatta marad a kollektívizmusuknak.

A középiskolásokon végzett vizsgálatunk (Csukonyi, Máth és Münnich, 2005) eredményei azt mutatják, hogy az olyan alapvető kategóriák, mint a nemi identitás, a lakóhely (vidék vagy nagyváros) és a középiskolai évfolyam befolyással van a kábítószer kipróbálására a középiskolás diákok körében. A fiúk veszélyeztetettebbnek mondhatók a kábítószer kipróbálására nézve, illetve ugyanez igaz a felsőbb éves középiskolás hallgatókra és a nagyvárosban lakókra. Tehát az olyan alapkategóriák, mint a nem, az évfolyam és a lakóhely közvetlenül fejtik ki hatásukat a diákok kábítószer kipróbálására, többek között a középiskolai évek alatti sportoláson és munkavégzésen, illetve a vélemény összetevőkön (különböző tolerancia-mutatókon) keresztül. Megfigyelhetjük, hogy a középiskola alatti munkavégzés és sportolás közvetlenül hat a kábítószer kipróbálására, azonban míg a munkavégzés elősegíti, addig az aktív sportolás akadályozza a kábítószer-kipróbálását. A hozzáférés könnyűségének megítélése is befolyásolja a kábítószer kipróbálását, a hozzáférést kifejezetten könnyűnek tartó diákok nagyobb valószínűséggel próbálják ki a kábítószer.

Feltételezhető az is, hogy a kábítószer kipróbálása után megváltozik a középiskolások hozzáállása a kábítószeresekkel kapcsolatosan, mivel a kognitív diszsonancia elméletére utalva (Festinger, 1962), valószínűleg nem szívesen tekintenek károsnak és negatívnak olyan dolgokat, amit már ők is megtettek, illetve esetlegesen nap mint nap megtesznek. Ezen jelenségnek van még egy további járulékos veszélye, melyet jelen eredményeink és egy előző, egyetemistákon végzett kutatásunk is megerősít (Csukonyi, Máth és Münnich, 2003), melyek szerint a kábítószer még nem próbált, de a jövőben valószínűleg kipróbáló diákok leginkább barátjukhoz, kortárscsoporthoz fordulnának lelki, illetve droggal kapcsolatos problémájuk esetén. Ezzel együtt fennállhat annak a veszélye, hogy a kábítószer már kipróbált

középiskolások a kábítószerrel még nem próbált társaik véleményét is elfogadóbbá formálják a kábítószerrel kapcsolatban.

A középiskolások körében kiemelten kezeltük már az egyetemistákon végzett vizsgálatunkkor is megjelenő társas orientációs eltéréseket; a társakhoz, a közösséghez és a szűkebb csoporthoz való viszonyulásban a kábítószerrel biztosan nem próbálók, a hezitálók (nem kizárt, hogy kipróbálja a jövőben a kábítószerrel) és a már kipróbálók esetében. Azt láthatjuk, hogy a kollektívizmussal, a csoport összetartását azok a középiskolások hangsúlyozzák szignifikánsan erősebben, akik biztosak abban, hogy nem fogják kipróbálni a kábítószerrel. A kábítószerrel már kipróbált középiskolás diákok az átlagához képest leginkább elutasítják a csoporthoz való tartozást. Az egyéni individualizmust tekintve elmondható, hogy szignifikáns különbség van a kábítószerrel kipróbálás és az egyediség hangsúlyozása között. A kábítószerrel biztosan vagy nagy valószínűséggel nem próbáló középiskolásokat az különbözteti meg a kábítószerrel már kipróbálóktól, hogy az utóbbiak jobban hangsúlyozzák az individualizmus e területét. A versengő individualizmusban, vagyis a másokkal való versengésre való törekvésben nincs szignifikáns különbség a három eltérő kábítószerrel kipróbálási hajlandóságot mutató csoport között. A hedonista individualizmus tekintetében szintén szignifikánsan elkülönül a kábítószerrel már kipróbált csoport a többiektől. Ezek az eredmények hasonlóan alakulnak az egyetemisták kábítószerrel viselkedésében is, ahol a kollektívizmus szintén, mint védő faktor jelenik meg a kipróbálásban, azonban az egyéni individualizmus is védő faktor a kollektívista beállítottság mellett (Csukonyi, Máth és Münnich, 2003). A középiskolás mintában viszont erősen, direkt hatásban is megjelenő hajlamosító tényezőnek mondhatjuk az egyéni individualista beállítottságot. Az egyéni individualizmus életkorral változó szerepe további kutatásokat igényel.

## 5. ÖSSZEFOGLALÁS

A jelen értekezésben összefoglalt elővizsgálat (Csukonyi, 1995) és 3 vizsgálat-sorozat (Csukonyi, Sallay és Münnich, 1999; Csukonyi és Münnich, 2002a; Csukonyi, Máth és Münnich, 2003, ill. Csukonyi, Máth és Münnich, 2005) eredményeit áttekintve számos, eddigiekben még nem, vagy ilyen vonatkozásban nem tárgyalt következtetést vonhatunk le a magyarországi fiatalok (középiskolás és egyetemista korosztály) individualista és kollektivista beállítottságára nézve.

Magára a vizsgált jelenségkörre, az individualizmusra és kollektivizmusra vonatkozóan elmondhatjuk, hogy számos olyan érv merült fel, mely arra utal, hogy Magyarország ebben a tekintetben átalakuláson ment keresztül, illetve folyamatosan halad az individualizálódás irányába. Az elmúlt néhány év társadalmi és gazdasági változásai hatására az emberek azt gondolják, hogy a változó társadalomban az alapvető elvek, értékek még nem világosak, és még nem tisztázódott számukra, hogy a hagyományos értékrend marad uralkodó vagy egy teljesen új értékrend alakul ki. A körülmények változása megkérdőjelezheti a hagyományos elvek használhatóságát, érvényességét a jelenlegi generáció számára. Hankiss (1992) „negatív modernizációnak” nevezi a társadalmi átalakulás e periódusát, és hangsúlyozza, hogy ebben az időszakban az individualizálódás folyamata felgyorsul. A különböző kultúrák közötti összehasonlító vizsgálatok (Genov, 2000; Harskamp és Musschenga, 2001) eredményei is azt mutatják, hogy az individualizálódás a piacgazdaságra való áttérés és a modernizációval együtt járó tényező. Ezt az átmeneti állapotot, az individualizálódás irányába való elmozdulást nem feltétlenül csak a gazdasági és társadalmi változások eredményezhetik, bár számos vizsgálat és nemzetközi kutató szerint (Halman, 1996; Ball, 2001; Ervasti, 2001; Nelson és Shavitt, 2002) az egyes országok jóléti állammá válásával párhuzamosan és szinte szükségszerűen kollektivistákból individualistákká válnak az állampolgárai.

Kosotietti (1987) szerint viszont az individualizmus növekvő szintje mögött nem az életszínvonal emelkedése, hanem éppen az állami intézményekből való állami kivonulás, új gazdasági szituáció (pl. piacgazdaság bevezetése), felemelkedő középosztály, illetve átfogó kulturális változások állhatnak. Oppenheimer (2004) ezzel szemben holland diákokkal folytatott vizsgálatában azt találta, hogy 12, 14, 16, 18, 20, és 22 éves korosztályokat összehasonlítva a kollektivizmus szintje csökken az életkorral, tehát azt is feltételezhetjük, hogy nem az individualizmus szintje nő, hanem a kollektivista beállítottság nő relatíve az életkor, illetve a változásban lévő országban az idő előrehaladtával. Érdemes átgondolnunk

Realo (1998, 1999 és 2003) észtországi vizsgálatainak hozadékát is, mely szerint, ha egy országot kívülről szemlélő kutatók, ill. modellek éppen individualistának is tekintenek (pl. a földrajzi elhelyezkedése vagy volt társadalmi berendezkedése miatt), attól még az ország lakossága önmagára akár ellentétes beállítottságúként is tekinthet. Ez történt Schwartz (1994) 40 országra kiterjedő vizsgálatában is, melyben Észtországot, mint erősen kollektivistá országot jellemzi, addig az észtek önmagukat kifejezetten individualistaként jellemzik, sőt egy vizsgálat (Realo, 1999) szerint nem volt szignifikáns eltérés az észtek, finn és észak-amerikai egyetemisták között az individualizmus tekintetében. Realo (2003) azt is vizsgálta, hogy miképpen lehetséges és egyeztethető össze az észtek saját magukról alkotott szélsőségesen individualista elképzelése a nemzetközi vizsgálatokban más országok által rájuk ragasztott kollektivistá címkével. A nemzetközi kutatások és az észtek önmagukról alkotott ellentétes felfogása az individualizmus és kollektívizmus eltérő fogalmi megközelítéséből fakad. Ha az észtek önmagukról beszélnek, akkor azt hangsúlyozzák, hogy inkább egyedül, önállóan szeretnek dolgozni, mint másokkal együtt (és ezzel utalnak extrém individualista beállítottságukra), míg a nemzetközi kutatásokban az individualizmust főként az autonómia, de egyben az egyenlő ellenfelek közti versengéssel azonosítják.

Azonban ha elfogadjuk, hogy Magyarország is elindult az individualizálódás felé, akkor az individualista társadalmakra jellemzően, Magyarországon is az életöröm és a szubjektív jóllét kerül egyre inkább a figyelem középpontjába. Ismerve a társadalmi átmenettel együtt járó sajátosságokat, nyilvánvaló, hogy a kívánatos szubjektív jóllét elérésének nem mindenki számára azonos módon biztosítható. Ennek egyéni, szubjektív megélése függ számos olyan személyiségjellemzőtől, melyek az adott társadalmi változásokkal való együttműködést segítik elő, vagy éppen gátolják az egyéni szinten történő alkalmazkodást. Ilyen tényezők lehetnek, hogy a személy milyen értékeket részesít előnyben, és ezek mennyire felelnek meg a társadalom által elfogadott normáknak. Itt utalnunk kell arra a veszélyforrásra, melyre Caldwell-Harris és Ayçiçeği (2006) hívta fel a figyelmet. Eszerint feltételezhető, hogy ha egy kollektivistá ember individualista kultúrával találja szembe magát, illetve egy individualista beállítottságú embert kollektivistá kultúra vesz körül, tehát ha egy személy az őt körülvevő kultúrával ellentétes beállítottságot mutat az individualizmus és kollektívizmus területén, akkor ez személyiségzavarhoz is vezethet, ill. rizikó faktorként jelenhet meg a mentális betegségek kialakulása, sőt az egészségkárosító szerek, így a kábítószer használata tekintetében is. Ez a feltételezés is egyfajta magyarázata lehetne hazánk lakosságának romló mentális és fizikális egészségi állapotára.

A következőkben összefoglaló jelleggel és egymással összefüggésben áttekintjük a vizsgálat-sorozatok főbb eredményeit, majd végül a „cultural trade-off” hipotézis (Tafarodi és Swan, 1996) fényében értelmezzük a vizsgálatok hozadékát.

Az elővizsgálatban (Csukonyi, 1995) és az első vizsgálat-sorozatban (Csukonyi, Sallay és Münnich, 1999) az individualizmus és kollektívizmus jelenségére vonatkozó kétdimenziós modellt (Singelis, 1995) elfogadva, az individualista és kollektívista tendenciákat egymástól független, eltérő, de egymást nem kizáró irányultságként elemeztük. Ezáltal elfogadtuk azt a lehetőséget is, hogy egy ember egyszerre mutathat magas szintű individualista és kollektívista beállítottságot, vagy akár mindkettőt elutasíthatja. Az általunk vizsgált, a társas orientáció területén különböző irányultságú személyek eltértek az önmeghatározásaik tartalma, szubjektíven megélt jóllétük és értékrendszerük alakulása tekintetében. A kollektívista irányultságúak számára (akik a szakok megoszlása szerint leginkább TTK-s hallgatók voltak), sokkal inkább a másokkal való kapcsolat, összetartás fontossága volt hangsúlyos. Legfontosabb értékeik a csoport összetartásával voltak kapcsolatosak, a biztonság, a valahová tartozás hangsúlyozása és a mások iránti szolidaritás volt fontos a számukra. Az individualista értékeket leginkább elfogadókra (főként jogász hallgatók) az egyediség és a másoktól való különbözőség kiemelése volt a jellemző. A "Komplex" beállítottságú személyek, akik egyszerre magas szinten elfogadták mind a kollektívista, mind az individualista értékeket (ők legnagyobb számban a közgazdász hallgatók közül kerültek ki), a másokhoz való tartozást és az egyediséget egyaránt hangsúlyozták. Azt találtuk, hogy azok a vizsgálati személyek, akik nagymértékben elfogadják mind a kollektívista, mind az individualista értékeket („Komplex” csoport), elégedettebbek a többiekénél, magasabb szubjektív jólléttel rendelkeznek, kevésbé koncentrálnak a testi panaszokra és tartják az élet problémáit súlyosnak. Ez esetükben egy olyan beállítottságot jelezhet, mely segítségével könnyebben alkalmazkodnak a változó kihívásokhoz. Egyaránt elfogadják a csoport összetartását hangsúlyozó és az egyéni érdekek fontosságát kiemelő értékeket. Ez a jelenség feltehetően összetettebb énképükkel és értékrendszerükkel is összekapcsolható. A mindkét társas orientációs irányultságot "elutasítók" (akik főleg BTK-s hallgatók voltak), inkább általános leírásokat adtak önmagukról, melyek nem tárnak fel megkülönböztető sajátosságokat. Ugyanakkor sokkal több testi és pszichés panaszt, problémát élnek át mindennapjaikban, kevésbé elégedettek önmagukkal és életük alakulásával, és sem a mások, sem saját érdekeiket hangsúlyozó értékeket nem érzik magukénak.

A második vizsgálatban (Csukonyi és Münnich, 2002a) az egyetemista hallgatók viszonyát másokhoz és az egyéni, illetve közösségi érdekek elfogadását az individualista és kollektívista

beállítottságukon keresztül vizsgáltuk. Továbbra is abból a feltevésből indultunk ki, egyszerre fogadhatják el mindkét társas orientációs beállítottságot, tehát az individualista és a kollektivistista tendenciák is egyszerre jelen lehetnek értékrendszerükben. A fő kérdésünk ehhez kapcsolódóan az volt, hogy a társas orientáció, így az individualizmus és a kollektívizmus milyen struktúrában, illetve minőségben szerepel a hallgatók értékrendszerében. A módszertani célunk az volt, hogy létrehozzunk egy olyan megbízható, rövid és könnyen alkalmazható mérőeszközt az individualizmus és kollektívizmus mérésére, mely a lehetőségeken belül kiküszöböli a kulturális és családi hatásokat, illetve a vertikális és horizontális összetevőket egy másik, sokkal könnyebben megfogható módon ragadja meg. Azt találtuk, hogy az általunk felvázolt tetraéder modell, mely az individualizmus 3 válfaja (hedonista, versengő és egyéni) és a kollektívizmus egymáshoz való viszonyát tárja fel, kifejezetten jó megbízhatósági mutatókkal rendelkezik. Elmondhatjuk, hogy a tetraéder modell alapján létrehozott individualizmus és kollektívizmus skála megfelelő megbízhatóságú mérőeszköznek bizonyult, mely mentes a kulturális és családi befolyástól. Továbbá a modell használatával egy újfajta megközelítést és definícióját is megkaptuk az individualizmus és kollektívizmus jelenségkörének.

A kollektívizmushoz kapcsolódó nemi eltérést mutató eredményeink szerint a nők magasabb szintű kollektivistista beállítottsággal rendelkeznek a férfiaknál. Ez az eredmény egybeesik az individualizmus és kollektívizmus nemi eltéréseinek előző vizsgálati eredményeivel (Triandis, 1990). A kollektívizmus évfolyamonkénti változásai nagyon szembetűnők, nagyfokú csökkenést mutatkozik a hallgatók körében, ahogy felsőbb évesekké válnak. Ez mindenképpen az egyetemi szocializáció társas orientációs szerepét tükrözi indirekt hatásként. Érdekes ezt az eredményt Oppenheimer (2004) eredményeivel összevetni, aki 12-22 év közötti életkori mintákat hasonlított össze, és azt találta, hogy az életkorral csökken a kollektívizmus szintje. Eredményeink azt mutatják, hogy az egyetem éve alatt még további csökkenés tapasztalható. Az egyéni individualizmus eredményei azt mutatják, hogy a különböző karokra járó hallgatók között eltérés van az egyediséget hangsúlyozó individualizmus tekintetében. Látható, hogy a hallgatók szinte két csoportra oszlanak abbaül a szempontból, hogy fontosnak tartják-e a társas orientáció e komponensét, vagy egyáltalán nem jellemző társas kapcsolataikban. A Műszaki, az Orvosi, a Jog és Államtudományi és a Bölcsészettudományi karokra járók átlagon felüli értéket mutatnak, míg a többi kar hallgatói (Természettudományi, a Közgazdasági és az Agrár) nem tartják fontosnak az egyediség kiemelését az átlaghoz viszonyítva. A versengő individualizmus tekintetében karonkénti és évfolyamonkénti eltéréseket is találtunk. Elsőként a karonkénti különbségeket nézve, az

találjuk, hogy a Műszaki kar hallgatói, ahogy ezt az előző társas orientációs komponensek esetében láthattuk, kiemelkedően magas értéket ér el a versengésben is, a többi kart messze megelőzve. A Műszaki karra járó hallgatók esetében a versengésre törekvés, illetve a mások megelőzése valamilyen szempontból, összefügghet a motivációs mintázatukkal. A jelen vizsgálattal egyidőben végzett, az egyetemisták motivációs komponenseit feltáró felmérés eredményei azt mutatták (Csukonyi és Münnich, 2002b), hogy kifejezetten magas hatalmi motivációval rendelkeznek, mely a szakirodalom szerint együttjár magas versengési hajlammal (Winter, 1973). Az évfolyamok közötti eltérések esetében azt találtuk, hogy az egyetemre bekerülő hallgatókra egyáltalán nem jellemző a versengés. Az első évfolyamosok kifejezetten alacsony versengési szándékot mutatnak, a második egyetemi évben eltérően alakul a hallgatók versengő beállítottsága, az öt évfolyam közül a másodévesek mutatnak igen magas versengési szándékot. A harmad- és negyedévesek körében alacsonyabb versengési szándékot láthatunk, mintha csökkenne az érdeklődésük a társakkal versengés iránt, illetve ahogy ezt a kollektívizmus esetében láthattuk, egyáltalán a csoportjuk iránt is. Az ötödéveseknél egy átlag körüli, úgymond "egészséges" versengési kedv alakul ki. A hedonista individualizmusban is eltérést mutatnak a különböző karok hallgatói. Kiugróan magas értékkel ismét a Műszaki kar szerepel, a többi kar hallgatói közül az Agrár, a Jog és Államtudományi és a Közgazdasági karok hallgatói átlagos mértékben hangsúlyozzák a hedonizmust társas kapcsolataikban.

A második vizsgálatban, az új „tetraéder” modell felépítésének megfelelően az individualizmust nem egy, hanem három dimenzióban vizsgáltuk, feltételeztük, hogy az egyetemista hallgatók társas orientációjában egyszerre jelen lehet a négy társas orientációs összetevő; a kollektívizmus, az egyéni, a versengő és a hedonista individualizmus. Megfigyelhető, hogy több kar esetében is (lsd. Műszaki, Jog és Államtudományi, Orvosi karok) jelentkezett olyan eredmény, mely szerint egyszerre magas szinten jelen voltak a kollektívizmus és individualizmus dimenziói, illetve az individualizmus különböző válfajai.

A harmadik vizsgálat-sorozat (Csukonyi, Máth és Münnich, 2003; Csukonyi, Máth és Münnich, 2005) eredményeit összefoglalva elmondhatjuk, hogy szignifikáns eltérés van a kábítószert már próbált vagy nagy valószínűséggel a jövőben kipróbáló és a kábítószert még nem próbált egyetemista hallgatók, illetve középiskolás diákok között a társas orientációjuk szempontjából. A kábítószert nem próbált egyetemisták, akik biztosan nem is fogják kipróbálni a kábítószert, rendelkeznek egy olyan speciális társas orientációval, mely csak rájuk jellemző, vagyis egyszerre mutatnak magasan kollektívista és egyéni individualista

beállítottságot. Ez egybecseng az általunk végzett előző vizsgálat (Csukonyi, Sallay és Münnich, 1999) eredményeivel, mely szerint azok, akik egyszerre kollektivista és individualista tulajdonságokat és értékeket is el tudnak fogadni, magasabb szintű szubjektív jólléttel és elégedettséggel rendelkeznek, mind pszichikai, mind fizikai területeken. Ez az eredmény megfelel Caldwell-Harris és Ayçiçeği (2006) azon feltevésének is, mely szerint az egyén egészséges működéséhez szükség van egyszerre autonómiára és függetlenségre (individualista beállítottságra), és a másokkal való kölcsönös függésre (kollektivista beállítottságra) való törekvésre is. A kábítószer kipróbálásának szempontjából kifejezetten veszélyeztetett egyetemi csoportot is meg tudtuk határozni társas orientációjuk alakulása alapján, ezek a hallgatók (akik biztosan vagy nagy valószínűséggel ki szeretnék próbálni a kábítószerrel a jövőben) igen magas szintű hedonista individualizmussal rendelkeztek.

A középiskolások körében is védő szerepet tölt be a kollektívizmus a kábítószer kipróbálásában. A versengő individualizmus is hasonló szerepet tölt be, a magasabb versengési készség (valószínűleg a teljesítmény hangsúlyozása miatt) alacsonyabb kábítószer kipróbálási hajlandósággal jár együtt. Az egyéni és a hedonista individualista beállítottság viszont erősen hajlamosító, illetve kockázati tényező a kábítószer kipróbálásában a középiskolásoknál. Érdeemes megfigyelnünk, hogy az egyetemistáknál az egyéni individualizmus a kollektívizmussal együtt védő szerepet töltött be a kábítószer kipróbálásában. Ennek a látszólag ellentmondó eredménynek az értelmezéséhez a középiskolások körében is kiemelten kell kezelnünk a társas orientációs eltéréseket; a társakhoz, a közösséghez és a szűkebb csoporthoz való viszonyulásban a kábítószerrel biztosan nem próbálók, a hezitálók (valószínű, hogy kipróbálja a kábítószerrel a jövőben) és a már kábítószerrel kipróbálók esetében. Azt láthatjuk, hogy a kollektívizmust, a csoport összetartását azok a középiskolások hangsúlyozták szignifikánsan erősebben, akik biztosak abban, hogy nem fogják kipróbálni a kábítószerrel. A kábítószerrel már kipróbált diákok utasítják el az átlaghoz képest szignifikánsan jobban a csoporthoz való tartozást. Az egyéni individualizmust tekintve elmondható, hogy szignifikáns különbség van a kábítószerrel kipróbálás és az egyediség hangsúlyozása között. A kábítószerrel biztosan vagy nagy valószínűséggel nem próbálókat az különbözteti meg a kábítószerrel már kipróbálóktól, hogy az utóbbiak jobban hangsúlyozzák az individualizmus e területét. A versengő individualizmusban nincs szignifikáns különbség a három eltérő kábítószer kipróbálási hajlandóságot mutató középiskolások csoport között. A hedonista individualizmus tekintetében szintén szignifikánsan elkülönül a kábítószerrel már kipróbált csoport a többiektől, nagyobb hajlandóság van bennük arra, hogy kiemeljék saját jólétüket, maximalizálják kényelmüket. Az egyéni individualizmust

hangsúlyozó középiskolás diákokra leginkább az jellemző, hogy szórakozáskor, partin igen könnyen el tudják fogadni a kipróbálást, és mivel a középiskolás mintában erősen, direkt hatásban is megjelenő hajlamosító tényezőnek bizonyult az egyéni individualista beállítottság, ennek az életkorral változó szerepet mutató (a középiskolások körében hajlamosító, az egyetemista mintán védő faktor) társas orientációs összetevőnek a pontos feltárása további kutatást igényel.

### **5.1. Társas orientációs eredményeink a „cultural trade-off” hipotézis vonatkozásában**

A 20. ábrán láthatjuk a „cultural trade-off” hipotézissel összefüggő eredményeink összefoglalását. Az első vizsgálatban (Csukonyi, Sallay és Münnich, 1999) azt találtuk, hogy azok a vizsgálati személyek, akik nagymértékben elfogadják mind a kollektivista, mind az individualista értékeket, elégedettebbek a többiekénél, magasabb szintű szubjektív jólléttel rendelkeznek, kevésbé koncentrálnak a testi panaszokra és tartják az élet problémáit súlyosnak. Így nem önmagában a kollektivista beállítottság, hanem kiegészülve az individualista beállítottsággal együtt eredményezheti ez a mintázat a legmagasabb szintű szubjektív jóllétet és elégedettséget. Ez a jelenség valószínűleg az eltérő társas helyzetekhez (pl. kétszemélyes helyzet, nagycsoporthoz való alkalmazkodás, egyéni teljesítmény megmutatása mások előtt stb.) való gördülékenyebb alkalmazkodásból fakadhat.

A második vizsgálatban (Csukonyi és Münnich, 2002a) a „cultural trade-off” (Tafarodi és Swan, 1996) hipotézissel összefüggésben a szakmai és egyéni teljesítményre vonatkozó aktivitás alakulását elemezve azt találtuk, hogy az egyéni individualizmust hangsúlyozó hallgatók nagyobb hajlandóságot mutatnak a publikálásra. Úgy tűnik, hogy az egyetemi évek alatti publikálásban fontos szerepet játszik, hogy adott hallgatók szeretnék kifejezni egyediségüket, megmutatni egyéni képességeiket, tudásukat, számukra fontosabb az egyéni teljesítmény kimutatása. A versengő, másoknál jobb teljesítményre törekvő hallgatók (versengő individualista beállítottságúak) is szívesen végeznek publikációs tevékenységet, illetve szívesen vesznek részt tanulmányi versenyeken és a tanulmányi ösztöndíjakat is nagyobb eséllyel nyernek el.

20. számú ábra Társas orientációs eredményeink ábrázolása a „cultural trade-off” hipotézis „tükör” modelljének fényében

**1. vizsgálat (1999):**

*Legmagasabb szintű szubjektív jólléttel és önbecsüléssel a „Komplex” beállítottságú egyetemisták rendelkeztek, szignifikánsan kevésbé koncentrálnak a testi panaszokra és tartják az élet problémáit súlyosnak.*



**Előnyös mind az individualista, mind a kollektivista értékek együttes magas szintű elfogadása (a „Komplex” beállítottság) az egyén egészséges működéséhez**

**2. vizsgálat (2002):**

*Az individualista beállítottságú (egyéni, versengő és hedonista) egyetemisták valóban magas teljesítmény-orientációt mutatnak, azonban a kollektivista beállítottságú hallgatók sem kerülnek a teljesítményt, de annak csoportos változatait, ill. a csoportteljesítményt részesítik előnyben (pl. szakkollégium, diákszervezetek)*



**A teljesítmény-orientációnak nem csak az egyéni, vagy éppen a versengésen alapuló fajtáit érdemes vizsgálni az individualizmussal és kollektivismussal összefüggésben, sőt a „Komplex” beállítottság ezen a területen is előnyt jelenthet, mivel esetükben mind a magas egyéni teljesítmény-orientáció, mind a csoport iránti elköteleződés, a csoportteljesítményre való alkalmasság előnyei is egyszerre érvényesülhetnek**

**3. vizsgálat-sorozat (2003, 2005):**

*A kollektivista beállítottsággal együtt egy individualista dimenzió (versengő, ill. egyéni) is védő faktorként szerepel mind a középiskolások, mind az egyetemisták körében a kábítószer kipróbálásával szemben*



**A „Komplex” beállítottság az egészség-károsító szerek, így a kábítószer kipróbálásának kivédésében is egyfajta előnyös „vonást” jelent**

Érdeemes visszatekintenünk a versengő individualizmus évfolyamonkénti különbségeire (Isd. második vizsgálat), amelyből láthatjuk, hogy a másodévesek kifejezetten versengési szándékot mutatnak, tehát fontos hangsúlyozni számukra a tanulmányi versenyek (pl. OTDK) lehetőségét, érdeklődésüket e szakmai irányba terelni. A versengő individualizmus szerepet

játszik a tanulmányi ösztöndíjak elnyerésében is. Mivel ezen ösztöndíjak száma véges, jelentkező általában viszont nagyon sok van, a hallgatóknak meg kell mutatniuk, hogy ők jobbak, mint mások, illetve érdekesekek az ösztöndíj elnyerésére. Számos esetben valóban erős versengő beállítottság szükséges ehhez, hiszen a kevésbé versengő hallgatók talán be sem adják a pályázatukat, nem vállalva a megmérettetéssel járó feszültséget, melyet egy versengő beállítottságú hallgató éppen pozitív élményként élhet át. A saját nyereségüket maximalizálni igyekvő hallgatók (hedonista individualista beállítottsággal) nagyobb valószínűséggel vesznek részt tanulmányi versenyeken és konferenciákon. Úgy tűnik, hogy a hedonista individualista beállítottságú hallgatók ezeket a megmérettetéseket kedvező és kívánatos helyzetként élik meg, mely elősegíti egyéni céljaikat és boldogulásukat, illetve kényelmet és biztonságot nyújthat számukra. A „cultural trade-off” hipotézis feltételezi, hogy a kollektívizmus gátolja a teljesítmény-orientációt, azonban az egyetemista hallgatók vizsgálatakor azt találtuk, hogy a kollektívista beállítottságú hallgatók, ha teljesítmény-orientációról van szó, akkor nem utasítják el a teljesítmény minden formáját, sőt nagy valószínűséggel csatlakoznak diákszervezetekhez és szakkollégiumokhoz. Ezekben a szervezetekben a csoporthoz való tartozás előnyei teljes mértékben fellelhetők, valamint a közös teljesítmény elismertségét is jelentheti számukra. Ezenkívül számos olyan helyzet van, amikor bizonyos célok csak különböző ismeretek, képességek együttes mozgósításával érhetők el (pl. szakkollégiumok). Ekkor akár olyan célokat is elérhetnek, amely megvalósítását nem is remélhetnék, ha nem egy csoport tagjaiként működnének közre.

A harmadik vizsgálat-sorozatban (Csukonyi, Máth és Münnich, 2003; Csukonyi, Máth és Münnich, 2005) a kollektívista beállítottság védő szerepet mutatott mindkét mintán (középiskolás és egyetemista) a kábítószer kipróbálásában. Ez megfelel annak a „cultural trade-off” hipotézis által indukált feltételezésnek, miszerint a kollektívista beállítottságú emberek több pozitív visszajelzést, és megerősítést kapnak a társas környezetüktől, magasabb szintű elégedettségről és szubjektív jóllétről számolnak be, ezzel párhuzamosan a testi panaszai is ritkábbak, illetve kevésbé nyúlnának egészségkárosító szerekhez. Ez az eredmény azért is jelentős, mivel azt találtuk, hogy mind az egyetemista, mind a középiskolás diákok a kábítószer kipróbálásának okaként a társas kapcsolatokban megjelenő konfliktust is igen nagy arányban megjelölték a fókuszcsoportos vizsgálatok során (Fedor, 2003).

Emellett Caldwell-Harris és Ayçiçeği (2006) szerint a pszichés és testi panaszok esetén veszélyforrás lehet, ha egy kollektívista ember individualista kultúrával találja szembe magát, illetve egy individualista beállítottságú embert kollektívista kultúra vesz körül. A fenti

eredményeink alapján, közvetlen feltételezhetjük, hogy Magyarországon a kollektivista beállítottságot részesítik előnyben, az alkalmazkodás és a csoportérdek elfogadása jár olyan társas jutalommal, mely megfelel a „cultural trade-off” hipotézisben leírt magasabb önfogadási és önbecsülési szinttel mind a középiskolások, mind az egyetemisták körében. Ha elfogadjuk ezen feltételezésünket, ezzel ellentmondunk azoknak a nézőpontoknak (Halman, 1996; Genov, 2000; Harskamp és Musschenga, 2001; Ball, 2001; Ervasti, 2001; Nelson és Shavitt, 2002, melyek szerint a társadalmi változások és a piacgazdaságra való áttérés feltétlenül velejárója az individualizálódás folyamata. Azonban azt is találtuk, hogy az egyetemistáknál az egyéni individualizmussal, a középiskolásoknál a versengő individualizmussal együtt jelent meg védő szerepben a kábítószer kipróbálása ellen. Feltételezhetjük azonban, hogy a középiskolásoknál a versengő individualista beállítottságú diákok a sikeresebbek, az egyetemistáknál pedig éppen az egyediség hangsúlyozása okoz nagyobb sikert a kollektivista társas elvárásokhoz való alkalmazkodás mellett. Középiskolás korosztálynál valószínűsíthető, hogy a teljesítmény, versengésre való „hajlandóság” számít, jutalmazandó a társas környezet által. Míg az egyetemen a sok jó képességű, a hasonló jó teljesítményű hallgató között az egyediségre, kitűnésre való hajlam, egyéni individualista beállítottság a „jutalmazandó” a kollektivista, alkalmazkodó és együttműködő beállítottság megléte mellett.

## **5.2. Végző következtetések**

Végezetül elmondhatjuk, hogy a jelen értekezésben összefoglalt, 1995-ben kezdődő vizsgálatsorozat számos eddig részleteiben fel nem tárt, vagy eddig hazai vizsgálatokban fel nem merült kérdésben hozott eredményeket az individualizmus és kollektivizmus kérdéskörében. Az ún. „Komplex” beállítottság előnyeinek feltárása végigkísérte mind a három vizsgálatsorozatot, mely bár egybevág Caldwell-Harris és Ayçiçeği (2006) azon feltevésével, hogy az embereknek egyaránt szükségük van egyszerre bizonyos fokú autonómiára és függetlenségre (individualista értékek), és a másokkal való kölcsönös függésre (interdependencia), és harmonikus személyközi kapcsolatok fenntartására (mint kollektivista értékek) az egészséges működéshez, azonban nem magyarázza teljes mértékben a társadalmi, illetve társas elvárásoknak való megfelelés hazai sajátosságait. Emellett az individualizmus és kollektivizmus mérésére bevezetett négydimenziós „tetraéder” modell validálása és alkalmazása terén is tettünk lépéseket.

Természetesen az eredményekkel párhuzamosan számos új kérdés is körvonalazódott a további kutatási irányvonalak meghatározásához. Többek között érdekes problémát vetnek fel a csoportteljesítmény és az individualista beállítottság összefüggéséhez kapcsolódó eredményeink, így feltehetjük a kérdést, hogy valóban rontják-e a csoportteljesítményt az individualista beállítottságú emberek (Gundlach, Zivnuska és Stoner, 2006), és ezért a csoport felől érkező negatív visszajelzések, vagy éppen a sikertelenség megtapasztalása miatt tudatosan elkerülik a teljesítménnyel kapcsolatos csoport helyzeteket? Talán ez a problémakör éppen Ng és Van Dyne (2001) kutatásaival függhet össze, akik azt találták, hogy az individualista és kollektivista beállítottságú emberekre eltérően hat a kisebbségi befolyás, mert az individualisták szignifikánsan kevésbé érzékenyek a csoportnyomásból fakadó stresszre és emellett kevésbé félnek, hogy elveszítik a csoportban betöltött szerepüket vagy éppen a csoporttagságukat. E kérdések feltárására látunk esélyt és hajlandóságot jövőbeni kutatások formájában a kísérleti szociálpszichológia módszertanával megtámogatva.

## 6. HIVATKOZÁSOK

- Allard, E. (1973). *About dimensions of welfare*. Research Report No. 1. of the Research Group for Comparative Sociology, University of Helsinki.
- Andersen, S. M., Reznik, I., & Chen, S. (1997). The self in relation to others: Cognitive and motivational underpinnings. In: J. G. Snodgrass, R. L. Thompson (Eds.), *The self across psychology*, (pp. 233-275). New York Academy of Sciences, New York
- Ball, R. (2001). Individualism, Collectivism, and Economic Development. *The ANNALS of the American Academy of Political and Social Science*, 573, 57-84.
- Barkóczi I. (1999). Kell egy csapat? – A problémamegoldás egyéni és társas tényezői. In: Kónya A., Király I., Bodor P. és Pléh Cs. (szerk.) *Kollektív, társas, társadalmi*. Akadémiai Kiadó, Budapest
- Baskerville, R. F. (2003). Hofstede never studied culture. *Accounting, Organizations and Society*, 28, 1-14.
- Bellah, R. N., Madsen, R., Sullivan, W. M., Swidler, A. & Tipton, S. M. (1985). *Habits of the heart: Individualism and commitment in American life*. Berkeley: University of California Press
- Berger, P. J. (1987). Motivational facets and values of the self. In: R. M. Sorrentino & E. T. Higgins (Eds.), *Handbook of motivation and cognition* (pp.145-168). New York: Guilford Press.
- Bond, M. H. & Tak-sing, C. (1983). College students' spontaneous self-concept: The effect of culture among respondents in Hong Kong, Japan and the United States. *Journal of Cross-Cultural Psychology*, 14, 153-171.
- Bugán A. (1994). *Érték és viselkedés*. Akadémia Kiadó, Budapest
- Caldwell-Harris, C. L. & Ayçiçeği, A. (2006). When personality and culture clash: the psychological distress of allocentrics in an individualist culture and idiocentrics in a collectivist culture. *Transcultural Psychiatry*, 43, (3), 331-361.
- Chan, D. K. (1994). COLINDEX: A refinement of three collectivism measures. In: U. Kim, H. C. Triandis, C. Kâğıtçıbası, S.C. Choi, & G. Yoon (Eds.) *Individualism and collectivism: Theory, method and applications* (pp. 200-212). Thousand Oaks, CA: Sage.
- Chen, G. H. & Guangzhou, P. R. (2007). Evaluating the Individualism and Collectivism Scale for use in mainland China. *Psychological Reports*, 101, (1), 93-99.
- Chiou, J. S. (2001). Horizontal and vertical individualism and collectivism among college students in the United States, Taiwan, and Argentina, *Journal of Social Psychology*, 141, (5), 667-679.

- Costa, P. T., Jr., McCrae, R. R. (1992). *Revised NEO Personality Inventory (Neo-PI-R) and NEO Five-Factor Inventory (NEO-FFI): Professional manual*. Odessa, FL: Psychological Assessment Resources
- Csukonyi Cs. (1995). *A különböző sportok szerepe a társas orientáció alakulásában*, Szekszárd, OTDK dolgozat
- Csukonyi Cs. (2003). A szociális orientáció - individualizmus és kollektívizmus és a kábítószer-használat összefüggései. In: Münnich Á. (szerk.) *A kábítószer kipróbálásának okairól az egyetemi hallgatók körében végzett vizsgálatok alapján* (139-155). ELTE Eötvös Kiadó, Budapest
- Csukonyi Cs., Máth J. és Münnich Á. (2003). A kábítószer-fogyasztásra hajlamosító ill. azt akadályozó tényezők egy modellje. In: Münnich Á. (szerk.) *A kábítószer kipróbálásának okairól az egyetemi hallgatók körében végzett vizsgálatok alapján* (221-237). ELTE Eötvös Kiadó, Budapest
- Csukonyi Cs., Máth J. és Münnich Á. (2005). A középiskolások és a kábítószer: A kábítószer-fogyasztás hátterének feltárása a középiskolások körében. In: Münnich Á. (szerk.) *A mentális egészséget és egészségmegtartást befolyásoló tényezők*. (83-148). Didakt Kiadó, Debrecen
- Csukonyi Cs. és Münnich Á. (2002a). Társas viszonyok az egyetemen In: Münnich Á. (szerk.) *A jövő vezetőinek jelene: Az egyetemi diákság karrierépítési komponenseinek lélektani háttere* (133-153). ELTE Eötvös Kiadó, Budapest
- Csukonyi Cs. és Münnich Á. (2002b). A teljesítménymotiváció elmélete és gyakorlata. In: Münnich Á. (szerk.) *A jövő vezetőinek jelene: Az egyetemi diákság karrierépítési komponenseinek lélektani háttere*. 83 – 103. o. ELTE Eötvös Kiadó, Budapest
- Csukonyi Cs. és Münnich Á. (2004). A kábítószer-fogyasztás lélektani háttere a középiskolások körében, *Új Pedagógiai Szemle*, 3, 18-36.
- Csukonyi Cs., Sallay H. és Münnich Á. (1999). Individualizmus és kollektívizmus: csoportkülönbségek egyetemisták körében. *Alkalmazott Pszichológia*, 4, 19-31.
- Dewey, J. (1930). *Individualism old and new*. New York: Capricorn Books.
- Durkheim, É. (1978). *A társadalmi tények magyarázatához*. Közgazdasági és Jogi Könyvkiadó, Budapest
- Diener, E. (1984). *Subjective well-being*. *Psychological Bulletin*, 95, 542-575.
- Domokos T. és Kulcsár L. (1999). *Kábítószer-használattal kapcsolatos tanulói és pedagógusvizsgálat Miskolcon*. Kutatási beszámoló. Echo Oktatási Műhely, Budapest
- Driver, E.D. & Driver, E.A. (1983). Self-conceptions in India and the United States: a cross-validation of the twenty statements test. *International Journal of Comparative Sociology*, 34, 200-216.

- Dumont, L. (1986). *Essays on individualism*. Chicago: University of Chicago Press.
- Eaton, L. & Louw, J. (2000). Culture and self in South Africa: individualism-collectivism predictions. *Journal of Social Psychology, 140*, (2), 210-217.
- Ervasti, H. (2001). *Class, individualism and the Finnish welfare state*. *Journal of European Social Policy, 11*, (1), 9-23.
- Fassinger, R. E. (1990). Casual models of career choice in two samples of college women. *Journal of Vocational Behavior, 36*,(2), 225-248.
- Festinger, L.(1962). *A Theory of Cognitive Dissonance*. Stanford University Press, California
- Fischer, C. S. (2000). Just how it is that Americans are individualistic? University of California, Berkeley, unpublished paper
- Fedor Gy. (2003). A kábítószer-fogyasztás vizsgálatának alapvető kérdései. In: Münnich Á. (szerk). *A kábítószer kipróbálásának okairól: az egyetemi hallgatók körében végzett vizsgálatok alapján*. Eötvös Kiadó, Budapest
- Fiske, A. P. (1992). The four elementary forms of sociality: Framework for a unified theory of social relations. *Psychological Review, 99*, 689-723.
- Fiske, A. P. (2002). Using individualism and collectivism to compare cultures--a critique of the validity and measurement of the constructs: comment on Oyserman et al. *Psychological Bulletin, 128*, 78-88.
- Fjnneman, Y. A., Willemsen, M. E., Poortinga, Y. H., Erelcin, F. G., Georgas, J., Hui, C. H., Leung, K. & Malpass, R. S. (1996). Individualism-Collectivism: An Empirical Study of a Conceptual Issue. *Journal of Cross-Cultural Psychology, 27*, (4), 381-402.
- Gaines, S., Marelich, W. D., Bledsoe, K. L., Steers, W. N., Henderson, M. C., Granrose, C. S., Barajas, L., Hicks, D., Lyde, M., Takahashi, Y., Yum, N., Rios, D. I., Garcia, B. F., Farris, K. R., & Page, M. S. (1997). Links between race/ethnicity by racial/ethnic identity and cultural values as mediated and moderated by gender. *Journal of Personality and Social Psychology, 72*, (6), 1460-1476.
- Geistfeld, L. V. & Drier, H. N. (1992). *Career orientation planning profile (COPP) pilot study: an assessment of benefits and outcomes*. Special issue: Fukuyama Profile.
- Gelfand, M. J., Triandis, H. C. & Chan, D. K.-S. (1996). Individualism versus collectivism or versus authoritarianism? *European Journal of Social Psychology, 26*, 397-410.
- Genov, N. (2000). Global Trends and Eastern European Societal Transformations. *International Social Science Journal, 52*, (166), 539-547.
- Graumann, C. F. (1995). Bevezetés a szociálpszichológia történetébe. In: M. Hewstone, W. Stroebe, J.-P. Codol, G. M. Stephenson (szerk.) *Szociálpszichológia: Európai szemzőgből*. Közgazdasági és Jogi Könykiadó, Budapest

- Green, E. G. T., Deschamps, J.-C. & Páez, D. (2005). Variation of Individualism and Collectivism within and between 20 Countries: A Typological Analysis. *Journal of Cross-Cultural Psychology*, 36, (3), 321-339.
- Grob, A. (1995). Subjective well-being and significant life events across the life span. *Swiss Journal of Psychology*, 54, 3-18.
- Gudykunst, W. (1997). Cultural variability in communication. *Communication Research*, 24, 4, 327-348.
- Gudykunst, W. B., & Matsumoto, Y. (1996). Cross-cultural variability of communication in personal relationships. In: W. B. Gudykunst, S. Ting-Toomey, & T. Nishida (Eds.), *Communication in personal relationships across cultures* (pp. 19-56). Thousand Oaks, CA Sage
- Gudykunst, W. B., Matsumoto, Y., Ting-Toomey, S., Nishida, T., Kim, Y., & Heyman, S. (1996). The influence of cultural individualism-collectivism, self construal, and values on communication styles across cultures. *Human Communication Research*, 22, 510-543.
- Gudykunst, W. B., Ting-Toomey, S., & Chua, E. (1998). *Culture and interpersonal communication*. Newbury Park, Sage
- Gundlach, M. , Zivnuska, S. & Stoner, J. (2006). Understanding the relationship between individualism–collectivism and team performance through an integration of social identity theory and the social relations model. *Human Relations*, 59, (12), 1603-1632.
- Hague, P. (1993). *Questionnaire Design*. Kogan Page Limited London
- Halman, L. (1996). Individualism in Individualized Society?: Results from the European Values Surveys. *International Journal of Comparative Sociology*, 37, 195-214.
- Han, G & Park, B. (1995). Children's Choice in Conflict: Application of the Theory of Individualism-Collectivism. *Journal of Cross-Cultural Psychology*, 26, (3), 298-313.
- Hankiss, E., Manchin, R., Szokolczai, A. (1992). *Kényszerpályán?* Kézirat, Budapest.
- Harrington, L. & Liu, J. H. (2002). Self-Enhancement and Attitudes Toward High Achievers: A Bicultural View of the Independent and Interdependent Self. *Journal of Cross-Cultural Psychology*, 33, (1), 37-55.
- Harskamp, A. & Musschenga, A. W. (Eds.) (2001). *The many faces of Individualism*. Peeters Publishers
- Hartley, W. S. (1970). *Manual for the Twenty Statements problem*. Kansas City, MO: Department of Research, Greater Kansas City Mental Health Foundation
- Hofstede, G. (1980). *Culture' consequences. International differences in work-related values*. London : Sage.

- Hofstede, G. (1983). National cultures in four dimensions, a research-based theory on cultural differences among nations, *International Studies in Management and Organizations*, 14, 1-2, 46-74.
- Hofstede, G. (1991). *Cultures and Organizations: Software of the Mind*. London: McGraw-Hill
- Holtgraves, T. (1997). Styles of language use: individual and cultural variability in conversational indirectness. *Journal of Personality and Social Psychology*, 73, 624-637.
- Hsu, F. L. (1983). *Rugged individualism reconsidered*. Knoxville: University of Tennessee Press
- Hui, C. H. (1988). Measurement of individualism—collectivism. *Journal of Research on Personality*, 22, 17-36.
- Hui, C. H. & Triandis, H. C. (1986). Individualism-Collectivism: A Study of Cross-Cultural Researchers. *Journal of Cross-Cultural Psychology*, 17, (2), 225-248.
- Hui, C. H. & Villareal, M. J. (1989). Individualism-Collectivism and Psychological Needs. *Journal of Cross-Cultural Psychology*, 20, (3), 310-323.
- Hui, C. H., Triandis, H. C. & Yee, C. (1991). Cultural differences in reward allocation: Is collectivism the explanation? *British Journal of Social Psychology*, 30, 145-157.
- Hui, C.H., Yee, C., Eastman, K.L. (1995). The relationship between individualism-collectivism and job satisfaction. *Applied Psychology: An International Review*, 44, (33), 276-282.
- James, K. (2001). Individualism and Immune Function: Are Asthma and Allergies Partly a Function of an Overly Constricted Self? *Journal of Health Psychology*, 6, (2), 241-245.
- Kagan, S. & Zahn, G. L. (1983). Cultural Differences in Individualism? Just Artifact. *Hispanic Journal of Behavioral Sciences*, 5, (2), 219-232.
- Kâğitçibasi, C. (1994). A critical appraisal of individualism and collectivism: Toward a new formulation. In: U. Kim, H. C. Triandis, C. Kâğitçibasi, S. C. Choi, & G. Yoon (Eds.) *Individualism and collectivism: Theory, method, and applications* (pp. 52-65). Thousand Oaks, CA: Sage
- Kazarian, S. S. (2005). Family functioning, cultural orientation, and psychological well-being among university students in Lebanon. *Journal of Social Psychology*, 145, 141-52.
- Markus, H. R. & Kitayama, S. (1991). Culture and self: Implications for cognition, emotion, and motivation. *Psychological Review*, 98, 224-253.
- Kemmelmeier, M., Burnstein, E., Krumov, K., Genkova, P., Kanagawa, C., Hirshberg, M. S., Erb, H.-P., Wieczorkowska, G. & Noels, K. A. (2003). Individualism, Collectivism, and Authoritarianism in Seven Societies. *Journal of Cross-Cultural Psychology*, 34, (3), 304-322.

- Kim, U. (1994). Individualism and collectivism: Conceptual clarification and elaboration. In: U. Kim, H. C. Triandis, C. Kagitcibasi, S. Choi, & G. Yoon (Eds.), *Individualism and Collectivism: Theory, Method, and Applications* (pp. 19–40). Thousand Oaks, CA: Sage
- Kosotieti, P. (1987). From Collectivism to Individualism in the Welfare State? *Acta Sociologica*, 30, (3-4), 281-293.
- Kónya A., Király I., Bodor P. és Pléh Cs. (szerk.) (1999). *Kollektív, társas, társadalmi*. Akadémia Kiadó, Budapest
- Kuhn, R. & McPartland, T. S. (1954). Twenty Statements Test („Who am I?”) – An empirical investigation of self-attitudes. *Sociological Review*, 19, 68-76.
- Kwan, V. S., Bond, M. H., & Singelis, T. M. (1997). Pancultural explanations for life satisfaction: Adding relationship harmony to self-esteem. *Journal of Personality and Social Psychology*, 73, 5, 1038-1051.
- Laljee, M., & Angelova, R. (1995). Person description in India, Britain and Bulgaria. *Journal of Cross-Cultural Psychology*, 26, (17), 225-248.
- Leung, K. (1989). Cross-cultural differences: Individual-level vs. culture-level analysis. *International Journal of Psychology*, 24, 703-719.
- Li, H. Z. (2002). Culture, gender and self--close-other(s) connectedness in Canadian and Chinese samples. *European Journal of Social Psychology*, 32, (1), 93-104.
- Lukes, S. (1973). *Individualism*. Oxford, England: Basil Blackwell
- Markus, H. R. & Kitayama, S. (1991). Culture and self: Implications for cognition, emotion, and motivation. *Psychological Review*, 98, 224-253.
- Morling, B., & Fiske, S.T. (1999). Defining and measuring harmony control. *Journal of Research in Personality*, 33, 4, 379-414.
- Münnich Á. (szerk.) (2002). *A jövő vezetőinek jelene: Az egyetemi diákság karrierépítési komponenseinek lélektani háttere. I. Melléklet: Diákkarrier Teszt.* (261-270). ELTE Eötvös Kiadó, Budapest
- Münnich Á. (szerk.) (2003). *A kábítószer kipróbálásának okairól: az egyetemi hallgatók körében végzett vizsgálatok alapján. I. Melléklet: „A vizsgálat főkérdőíve”.* (263-270). Eötvös Kiadó, Budapest
- Münnich Á. (szerk.) (2005). *A mentális egészséget és egészségmegtartást befolyásoló tényezők. 3. Melléklet* (319-320). Didakt Kiadó, Debrecen
- Murray, H. A. (1968). Components of an evolving personological system. In: D. L. Sills (Ed.), *International encyclopedia of the social sciences*. (pp. 5-13). New York: Macmillan.

- Nelson, M. R. & Shavitt, S. (2002). Horizontal and Vertical Individualism and Achievement Values: A Multimethod Examination of Denmark and the United States. *Journal of Cross-Cultural Psychology*, 33, (5), 439-458.
- Ng, K. Y. & Van Dyne, L. (2001). *Individualism-Collectivism as a Boundary Condition for Effectiveness of Minority Influence in Decision Making*. *Organizational Behavior and Human Decision Processes*, 84, (2), 198-225.
- Nguyen Luu, L. A. (2003). Lehet-e összehasonlító a pszichológia, ha kultúrális? In : L. A. Nguyen Luu és Fülöp M. (szerk.) *Kultúra és pszichológia*. (15-53). Osiris Kiadó, Budapest
- Niles, F. H. (1998). Individualism-Collectivism Revisited. *Cross-Cultural Research*, 32, (4), 315-341.
- Ohbuchi, K. I, Fukushima, O., & Tedeschi, J. T. (1999). Cultural values in conflict management: goal orientation, goal attainment, and tactical decision. *Journal of Cross-Cultural Psychology* 30, (1), 51-71.
- Oppenheimer, L. (2004). Perception of individualism and collectivism in Dutch society: A developmental approach. *International Journal of Behavioral Development*, 28, (4), 336-346.
- Oyserman, D. (1993). The lens of personhood: Viewing the self, and others, in a multicultural society. *Journal of Personality and Social Psychology*, 65, 993-1009.
- Oyserman D., Coon, H. M. & Kemmelmeier, M. (2002). Rethinking individualism and collectivism: evaluation of theoretical assumptions and meta-analyses. *Psychological Bulletin*, 128, 3-72.
- Oyserman, D., & Markus, H. R. (1993). The sociocultural self. In: J. M. Suls (Ed). *The self in social perspective. Psychological perspectives on the self*. (pp. 187-220). Washington, DC: American Psychological Association.
- Radford, M. H. B., Mann, L., Ohta, Y. & Nakane, Y. (1993). Differences between Australian and Japanese students in decisional self-esteem, decision stress, and coping styles. *Journal of Cross-Cultural Psychology*, 24, 284-297.
- Ravlin, E. C. & Meglino, B. M. (1989). The transitivity of work values: Hierarchical preference ordering of socially desirable stimuli. *Organizational Behavior and Human Decision Processes*, 44, 494-508.
- Realo, A. (1998). Collectivism in an individualist culture: The case of Estonia. *Trames*, 2, 19-39.
- Realo, A. (2003). Comparison of Public and Academic Discourses: Estonian Individualism and Collectivism Revisited. *Culture & Psychology*, 9, (1), 47-77.
- Realo, A. & Allik, J. (1999). A cross-cultural study of collectivism: A comparison of American, Estonian, and Russian students. *Journal of Social Psychology*, 39, 133-142.

- Reykowski, J. (1994). Collectivism and individualism as dimensions of social change. In: U. Kim, H. C. Triandis, C. Kagitcibasi, S-C. Choi, & G. Yoon (Eds.), *Individualism and collectivism: Theory, method, and applications* (pp.276-292). Newbury Park, CA: Sage.
- Sallay, H. (1998). *Self-construal in a changing society*. Paper presented on the Small Group Meeting of Societal Psychology organized by the European Association for Experimental Social Psychology, Warsaw.
- Sampson, E. E. (1977). Psychology and the American ideal. *Journal of Personality and Social Psychology*, 35, 767–782.
- Schimmack, U., Oishi, S. & Diener, E. (2005). Individualism: A Valid and Important Dimension of Cultural Differences Between Nations. *Personality and Social Psychology Review*, 9, (1), 17-31.
- Schmidt, K. L. , Nishida, T., Bond, M. H., Leung, K., Wang, G. & Barraclough, R. A. (1992). The Influence of Individualism Collectivism, Self-Monitoring, and Predicted-Outcome Value on Communication in Ingroup and Outgroup Relationships. *Journal of Cross-Cultural Psychology*, 23, (2), 196-213.
- Schwartz, S. H. (1990). Individualism-Collectivism: Critique and Proposed Refinements. *Journal of Cross-Cultural Psychology*, 21, (2), 139-157.
- Schwartz, S. H. (1994). *Beyond individualism/collectivism: New cultural dimensions of values*. Thousand Oaks, CA: Sage.
- Schwarz, N. & Oyserman, D. (2001). Asking Questions About Behavior: Cognition, Communication, and Questionnaire Construction, *American Journal of Evaluation*, 22, 2, 127-160.
- Seifert, K. H., und Eder, F. (1991). Berufswahl und berufliche Bewahrung und Anpassung waehrend der beruflichen Ausbildung. *Zeitschrift fuer Paedagogische Psychologie*, 5, (3), 187-200.
- Shulruf, B. & Dixon, J. H. R. (2007). Development of a New Measurement Tool for Individualism and Collectivism. *Journal of Psychoeducational Assessment*, 25, (4), 385-401.
- Singelis, T. M. (1994). The measurement of independent and interdependent self-construals. *Personality and Social Psychology Bulletin*, 20, 580-591.
- Singelis, T. M. & Brown, W. J. (1995). Culture, self, and collectivist communication: Linking culture to individual behavior. *Human Communication Research*, 21, 354-389.
- Singelis, T. M., Triandis, H. C., Bhawuk, D., & Gelfand, M. J. (1995). Horizontal and vertical dimensions of individualism and collectivism: A theoretical and measurement refinement. *Cross-Cultural Research*, 29, (3), 240-275.

- Soh, S. & Leong, F. T. L. (2002). Validity of Vertical and Horizontal Individualism and Collectivism in Singapore: Relationships with Values and Interests. *Journal of Cross-Cultural Psychology, 33*, (1), 3-15.
- Sosik, J. J. & Jung, D. I. (2002). Work-group characteristics and performance in collectivistic and individualistic cultures. *Journal of Social Psychology, 142*, 5-23.
- Spector, E., Cooper, P.E. & Sparks, K. (2001). An International Study of the Psychometric Properties of the Hofstede Values Survey Module 1994: A Comparison of Individual and Country/Province Level Results, *Applied Psychology, 50*, (2), 269-281.
- Super, D. E. (1990). A life-span, life-space approach to career development. In: D. Brown & L. Brooks (Eds.), *Career choice and development* (pp. 197-261). San Francisco: Jossey-Bass.
- Tafarodi, R. W. & Swann, W. B. Jr. (1996). Individualism-Collectivism and Global Self-Esteem: Evidence for a Cultural Trade-Off. *Journal of Cross-Cultural Psychology, 27*, (6), 651-672.
- Tafarodi, R.W., Lang, J.M., & Smith, A. J. (1999). Self-esteem and the cultural trade-off: evidence for the role of individualism-collectivism. *Journal of Cross-cultural Psychology, 30*, (5), 620-640.
- Tafarodi, R. W., & Walters, P. (1999). Individualism-collectivism, life events, and self-esteem: A test of two trade-offs. *European Journal of Social Psychology, 29*, 797-814.
- Trafimow, D., Triandis, H. C., & Goto, S., (1991). Some test of the distinction between the private and collective self. *Journal of Personality and Social Psychology, 60*, 649-655.
- Triandis, H. C., & Goto, S., (1991). Some test of the distinction between the private and collective self. *Journal of Personality and Social Psychology, 60*, 649-655.
- Triandis, H. C. (1985). *Individualism and collectivism*. Boulder, CO: Westview press.
- Triandis, H. C. (1989). The Self and Social Behavior in Differing Cultural Contexts. *Psychological Review, 96*, (3), 506-520.
- Triandis, H. C. (1990). Cross-cultural studies of individualism and collectivism. In: J. Berman (Ed.) *Nebraska Symposium on Motivation, 1989* (pp. 41-133). Lincoln: University of Nebraska Press
- Triandis, H. C. (1994). *Culture and social behavior*. New York: McGraw-Hill.
- Triandis, H. C. (1994). Theoretical and methodological approaches to the study of collectivism and individualism. In: U. Kim, H. C. Triandis, C. Kâğıtçibasi, S. C. Choi. G. Yoon (Eds.) *Individualism and collectivism: Theory, method, and applications* (pp. 41-51). Thousand Oaks, CA: Sage.
- Triandis, H. C. (1996). The Psychological Measurement of Cultural Syndromes. *American Psychologist, 51*, (4), 407-415.

- Triandis, C. H. (2000). Culture and Conflict. *International Journal of Psychology*, 35, (2), 145-152.
- Triandis, H. C. (2001). Individualism-collectivism and personality. *Journal of Personality*, 69, (6), 907-24.
- Triandis, H. C., Bontempo, R., Betancourt, H., Bond, M., Leung, K., Brenes, A., Georgas, J., Hui, C. H., Marin, G., Setiadi, B., Sinha, J. B. P., Verma, J., Spangenberg, J., Touzard, H. & de Montmollin, G. (1986). The measurement of the etics aspects of individualism and collectivism across cultures. *Australian Journal of Psychology*, 38, 257-268.
- Triandis, H. C., Bontempo, R., Villareal, M. J., Asai, M. & Lucca, N. (1988). Individualism and collectivism: Cross-cultural perspectives on self-ingroup relationships. *Journal of Personality and Social Psychology*, 54, 323-338.
- Triandis, H. C., Chan, D. K., Bhawuk, D., Iwao, S. & Sinha, J. B. P. (1995). Multimethod probes of allocentrism and idiocentrism. *International Journal of Psychology*, 30, 461-480.
- Triandis, H. C., & Gelfand, M. J. (1998). Converging Measurement of Horizontal and Vertical Individualism and Collectivism. *Journal of Personality & Social Psychology*, 74, (1), 118-128.
- Triandis, H. C., Leung, K., Villareal, M., & Clack, F. L. (1995). Allocentric vs idiocentric tendencies: Convergent and discriminant validation. *Journal of Research in Psychology*, 19, 395-415.
- Triandis, H. C., McCusker, C. & Hui, C. H. (1990). Multimethod probes of individualism and collectivism. *Journal of Personality and Social Psychology*, 59, 1006-1020.
- Triandis, H. C., Suh, E. M. (2002). Cultural Influences on Personality. *Annual Review of Psychology*, 55, 133-160.
- Verma, J., & Triandis, H.C. (1999). The measurement of collectivism in India. In: W. J. Lonner, D. L. Dinnel, D. K. Forgays & S. A. Hayes (Eds.), *Merging past, present and future in cross-cultural psychology*. (pp. 256-265). Lisse, the Netherlands: Swets & Zeitlinger.
- Voronov, M. & Singer J. A. (2002). The myth of individualism-collectivism: a critical review. *Journal of Social Psychology*, 42 (4), 461-80.
- Walsh, W. A., & Banaji, M. R. (1997). The collective self. In: Snodgrass J. & Thompson R. L. (Eds.), *The self across psychology*. (pp. 193-214). New York: Annals of the New York Academy of Sciences. Vol. 818
- Wang, S. & Tamis-Lemonda, C. S. (2003). Do Child-Rearing Values in Taiwan and the United States Reflect Cultural Values of Collectivism and Individualism? *Journal of Cross-Cultural Psychology*, 34, (6), 629-642.
- Waterman, A. S. (1984). *The psychology of individualism*. New York: Praeger

- Watkins, D., Akande, A., Fleming, J., Ismail, M., Lefner, K., Regmi, M., Watson, S., Yu, J., Adair, J., Cheng, C., Gerong, A., Mcinerney, D., Mpofu, E., Singh-Sengupta, S., & Wondimu, H. (1998). Cultural Dimensions, Gender, and the Nature of Self-concept: A Fourteen-country Study, *International Journal of Psychology*, 33, (1), 17-31.
- Watson, P. J. & Morris, R. J. (2002). Individualist and collectivist values: hypotheses suggested by Alexis de Tocqueville. *Journal of Psychology*, 136, (3), 263-271.
- Watson, P. J., Sherbak, J. & Morris, R. J. (1998). *Irrational beliefs, individualism-collectivism, and adjustment*. Elsevier Science Ltd.
- Westerhof, G. J., Dittmann-Kohli, F. & Katzko, M. W. (2000). Individualism and Collectivism in the Personal Meaning System of Elderly Adults: The United States and Congo/Zaire as an Example. *Journal of Cross-Cultural Psychology*, 31, (6), 649-676.
- Wheeler, L., Reis, H. T. & Bond, M. H. (1989). Collectivism-individualism in everyday social life: The middle kingdom and the melting pot. *Journal of Personality and Social Psychology*, 57, 79-86.
- Winter, D. G. (1973). *The power motive*. New York: The Free Press
- Wojciszke, B. (1997). Parallels between competence- versus morality-related traits and individualistic versus collectivistic values. *European Journal of Social Psychology*, 27, 245-256.
- Wu, S., & Rubin, D. L. (2000). Evaluating the Impact of Collectivism and Individualism on Argumentative Writing by Chinese and North American College Students, Research in the Teaching of English, *The notional Council of Teachers of English*, 35, 148-178.

## KÖSZÖNETNYILVÁNÍTÁS

Köszönettel tartozom témavezetőmnek, Dr. Habil. Münnich Ákosnak kitartó és támogató segítségéért, az inspiráló szakmai és baráti légkörért, amely a közös tudományos munkánkat jellemezte.

Ezúton is szeretnék köszönetet mondani Dr. Habil. Sallay Hedvignek, aki a kezdetektől fogva lelkesen biztatott és támogatott.

Igen hálás vagyok Családomnak megértésükért és nagy-nagy türelmükért, amellyel az értekezés megírását segítették.

**I. MELLÉKLET: AZ ELŐVIZSGÁLAT ÉS AZ I. VIZSGÁLAT (ELŐ- ÉS FŐVIZSGÁLAT) ALKALMAZOTT KÉRDŐÍVEI ÉS SKÁLÁI**

**I/1. Melléklet: A Singelis-féle (1995) Individualizmus és Kollektívizmus skála**

**I/2. Melléklet: A 20 állítás teszt**

**I/3. Melléklet: A Grob-féle (1995) Szubjektív Jólét Skála**

**I/4. Melléklet: Értékrendszert feltáró skála**

**II. MELLÉKLET: AZ I. VIZSGÁLAT ELŐVIZSGÁLATÁBAN ALKALMAZOTT „KÓDOLÁSI SÉMA”**