

3.

Kapcsolóelemek a dialógus szövege és forgatókönyve között

CSÚRY ISTVÁN

0. Bevezetés

Fogadjuk el, hogy az interakcióként felfogott dialógusok szerkezete és lefolyása valamely ‘forgatókönyv’-nek nevezhető algoritmust követ. Miután tudjuk, hogy a különféle szövegszerkezeti viszonyokat jelölő/jelző nyelvi elemek (szövegszervezők, kapcsolóelemek) nemcsak szemantikai síkon kötik össze a szövegegységeket, hanem az interakció (a kognitív értelemben vett kontextus) valamennyi releváns tényezőjét bekapcsolhatják az interpretáció folyamatába (ezzel téve teljessé a szöveg koherenciaviszonyait), várható, hogy bizonyos kapcsolóelemek jelenléte pontosan ezzel a ‘forgatókönyv’-vel¹ függ össze. A jelen tanulmány célja nagyjából ezzel kapcsolatos kérdések fölvetése, részben pedig bizonyos kiinduló megállapítások rögzítése.

1. Először is tisztázandó, hogy a forgatókönyv meglétére utaló nyelvi elemek leírása hogyan viszonyul a forgatókönyv, a szövegszerkezet, a szövegjelentés, illetve a nyelvi rendszer leírásához.
2. Másodszor azt tartjuk megvizsgálandónak, hogy mennyire hatékony eszköz a forgatókönyv fogalma a szöveg makrostruktúrájának leírásában.

Munkánk első felében hipotéziseket fogalmazunk meg, a másodikban pedig a rendelkezésünkre álló korpuszvizsgálati adatokból kísérlünk meg következtetéseket levonni.

1. A kapcsolóelemek fajtái a forgatókönyv szempontjából és a forgatókönyvtípusok szerinti megoszlása

Feltevésünk szerint a forgatókönyvre utaló szövegösszetevőknek két fajtáját célszerű megkülönböztetni: (a) azokat az **explicit szövegszervezőket**, melyek a forgatókönyv artikulációs pontjain tűnnek föl, és pontosan ezen artikuláció

¹ A forgatókönyv fogalmának meghatározására a jelen kötet több helyütt is kitér, ezért eltekintünk az erre vonatkozó szakirodalmi citátumoktól, az itt használt idézőjelekkel viszont bizonyos terminológiai óvatosság szükségességére és lehetséges fenntartásokra kívánunk utalni. A továbbiakban azonban — olvasóbarát megoldásként — lemondunk az idézőjelek használatáról.

megteremtése a funkciójuk, illetve **(b)** a forgatókönyvre **indirekt módon utaló** kapcsolóelemeket.

1.1. Explicit szövegszervezők mint a forgatókönyv artikulációs pontjainak jelölői

Kívánatos mindenekelőtt különbséget tennünk a „szertartás”-típusú forgatókönyvek (a jobbra formálisan rögzített szabályok szerint lezajló interakciók, mint az esküvő, a parlamenti interpelláció vagy a bírósági tárgyalás forgatókönyvei) és a **spontán párbeszéd** lezajlását meghatározó forgatókönyvek között. Az explicit szövegszervezők használata ugyanis a „szertartás”-típusú forgatókönyvek egészére jellemző, míg a spontán párbeszédnek csak bizonyos pontjaira. **A „szertartás”-típusú forgatókönyvekben használatuk szisztematikus, arányuk a tartalmas szöveghez képest jelentős.**

A következő nyelvi egységekkel (szövegösszetevőkkel) szükséges számot vetnünk:

Helyzetmondatok és autoreferenciális, performatív, anaforikus vagy kataforikus kifejezések

Ezeknek a forgatókönyv-artikulációs szövegszervező elemeknek két meghatározó tulajdonságát látjuk: egyrészt azt, hogy strukturáló szerepük saját, sokszor komplex **önálló jelentésükhöz** adódik hozzá, másrészt pedig azt, hogy **a párbeszéd fordulóinak tartalmától** (részben) elkülönülnek, azoktól többé-kevésbé **függetlenek**. E típust (1)–(5) példázza:

- (1) – *Halló!*
- (2) – *Más valamit?*
- (3) – *Legyen máskor is szerencsénk!*
- (4) – *Válaszadásra megadom a szót XY államtitkár úrnak.*
- (5) – *Megkérdézem a képviselő asszonyt: elfogadja-e az államtitkár választát?*

(1)–(3) helyzetmondatok: interakciót nyitó megnyilatkozás telefonbeszélgetésekben, funkcionális dialógusegységek közötti átvezető megnyilatkozás piaci vagy bolti interakcióban, interakciót záró elköszönő formula. (4) performatív megnyilatkozásnak tekinthető, amennyiben a parlamenti dialógus szabályozott kontextusában elhangzásától függ, hogy valamely jelenlévő — mint potenciális beszédpartner — megkapja-e a szót. (5) bevezető szakasza kataforikus viszonyban áll második szakaszának egészével, ugyanakkor ez a bevezető szakasz

tekintendő az interakciót artikuláló nyelvi aktus lényegi elemének, ezért — a kérdés tényét leíró *megkérdézem* használata okán — autoreferenciálisnak nevezhetjük. Valamennyi példa jól mutatja, hogyan kapcsolódik össze a kérdéses szervezőelem-típus esetében a referenciális és a procedurális jelentés, a forgatókönyv-strukturáló és a tartalomkifejező szerep.

Lineáris tömbösödést jelölő/konstituáló funktorok (LTF)²

Ezeknek a következő fajtáit fedezhetjük föl a tárgyalt szerepkörben:

- Lineáris integrációt jelölő kifejezések

(6) – *Most nem erről van szó.*

(6)-ban a *most* szó a lineárisan lezajló dialógus struktúrájának egy adott tömbjébe integrál bizonyos szövegösszetevőket, egyben — a megnyilatkozás egészének interpretációját meghatározva — kifejezetten utal arra, hogy az illető tömb valamely megvalósítandó forgatókönyv keretében releváns funkcionális egységnek tekintendő.

- Ismétlést, újrafogalmazást/-értékelést, konklúziót jelölő kifejezések

(7) – *Szóval ez az utolsó szavad?*

(7)-ben a *szóval* kifejezés arra utal, hogy a párbeszéd forgatókönyvében szükséges (vagy legalábbis lehetséges) egy konklúziószerepű egység, és az ebből a szempontból (újra)értékelt szövegelmélet alapján az adott ponton ennek a megvalósítása várható.

- Szövegvilág-jelölő kifejezések és szövegvilág-alkotó predikátumok

(8) – *Ami engem illet, nem értek egyet.*

(9) – *Tegyük fel, hogy belemegyek a dologba.*

A (8) példát egy szövegvilág-jelölő kifejezés vezeti be, mely arra utal, hogy a bevezetett kijelentés érvényessége a beszélő sajátjának tekintett szövegvilágára korlátozódik; ugyanakkor azonban utal arra is, hogy a beszélő egy olyan forgatókönyv megvalósítására törekszik, melynek releváns eleme az interakció résztvevőinek elfogadó vagy elutasító nyilatkozata valamely kérdésben. (9) *tegyük fel*-je szövegvilág-alkotó predikátum a kohézió síkján, egyúttal a dialógus forgatókönyvében mint globális programon belül egy szubrutin kezdetét jelöli.

² A fogalom definícióját l. Csúry (2001: 18).

1.2. A forgatókönyvre indirekt módon utaló kapcsolóelemek

A szövegszervező elemek forgatókönyvre közvetetten utaló használata (leginkább) a spontán párbeszéd bizonyos pontjaira jellemző. Funkciójuk az előző típustól részben eltér: nemigen találunk közöttük nyitó- és záróelemeket; **a forgatókönyv megvalósításának továbbvitelét, illetve a forgatókönyvtől való eltérés szankcionálását/kiigazítását** teszik lehetővé. **Arányuk a tartalmasszöveghez képest csekély.** LTF és konnektor fordulhat elő ebben a szerepben. A későbbiekben a kapcsolóelemeknek ezzel a második fajtájával foglalkozunk, ugyanis — feltevésünk szerint — ezeknek, illetve a spontán dialógusnak a tanulmányozásától várhatjuk elsősorban a bevezetőben fölített kérdésekre a választ.

2. A kapcsolóelemek helye, funkciója és lehetséges „konjunktjai”

A forgatókönyvre utaló kapcsolóelemek fajtáinak meghatározása után meg kell néznünk, hogy mit és hol kapcsolhatnak össze ezek az elemek. A „Hol?” kérdésre a forgatókönyv kulcspontjainak megkeresése adja a választ. Feltételezhető, hogy alapvetően három szakasz megkülönböztetése lehetséges.

A **nyitás** szakaszában két funkció kívánhatja meg külön nyelvi kifejezés használatát: a forgatókönyv lefutásának elindítása, illetve az interakció kereteinek kijelölése.

Az interakció lefutásában több-kevesebb **fordulópont** adódhat; ezek a fordulópontok a második fő szakaszt artikulálják. A kapcsolóelemek itt vagy a beszélőváltással vagy pedig valamiféle funkcionális vagy tematikus váltással járnak együtt.

A harmadik fő szakaszban: a **zárás** szakaszában a kapcsolóelemek használata a kommunikáció eredményének rögzítését, illetve a forgatókönyv lefutásának befejezését szolgálhatja.

Ami a „Mit?” kérdését illeti: kapcsolóelem jelölheti akár **tartalmak**, akár **szövegösszetevők** (mint megnyilatkozások), akár pedig **kontextuális elemek** viszonyát. Az utóbbiak esetében lehetséges kapcsolatok (relációk) a következők lehetnek:

- valamely tartalom és a beszélő saját megnyilatkozása,
- tartalom és a beszélőtárs megnyilatkozása,
- tartalom és a beszélő(társ) attitűdje/viselkedése,
- tartalom és a kommunikációs folyamat részei, egésze, lefolyása,
- tartalom és a beszédhelyzet nem nyelvi/kommunikációs elemei.

A kapcsolóelemek és a forgatókönyv viszonylatában ésszerűen a fenti lista első négy pontjában megadott relációkat látszik szükségesnek elemezni.

3. A (spontán) dialógus szerkezete és kapcsolóelemei

Ha a dialógus szövegnyelvészeti sajátosságait a lefolyását meghatározó forgatókönyvvel összefüggésben kívánjuk vizsgálni, szerkezetének különböző lehetséges elméleti megközelítései közül olyant kell előnyben részesítenünk, mely a szemantiko-pragmatikai szempontok mellett a szoros értelemben vett nyelvi-strukturális szempontokat is érvényesíti. A mi forgatókönyv-kérdéssel kapcsolatos felfogásunk a genfi Eddy Roulet és köre által kidolgozott diskurzus-modellel találkozik³.

3.1. A genfi hierarchikus modell

Az elmélet legfrissebb szintézise szerint (Roulet—Filliettaz—Grobet 2001) a dialógus hierarchikus szerkezete a következő összetevők meghatározásával írható le:

- nyelvi aktus (*acte*, az ábrákon: A),
- forduló (*intervention*, F), valamint
- fordulópár (*échange*, FP).

Minden fordulópár fordulókból (2, 3, 5, 7, ... fordulóból) áll, egy fordulónak minősülő összetevő pedig minimum egy fordulót vagy nyelvi aktust tartalmaz, melyet megelőzhet/követhet egy másik nyelvi aktus, forduló vagy fordulópár. Minden összetevő állhat vele azonos rangú mellérendelt összetevőkből. A fordulópárok összetevői egymással (egyoldalú) függőségi vagy kölcsönös függőségi viszonyban állhatnak, illetve lehetnek egymástól függetlenek is. Az összetevők között illokúciós és interaktív viszonyok vannak (mint például kérdés, kérés, illetve érv, ellenérv, újrafogalmazás).

³ Ennek azonban bemutatása ehelyütt nem lehet célunk; csupán a modell hierarchikus dimenziójának bizonyos alapvető pontjait emeljük ki.

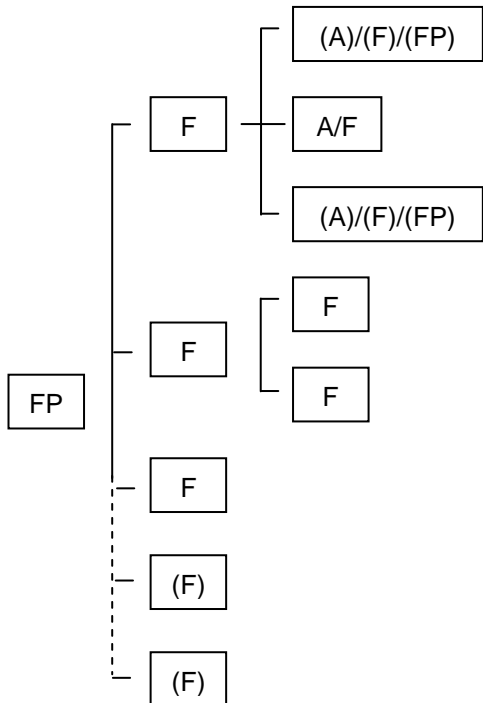

A fordulópár hierarchikus szerkezete tárgyalási folyamat eredménye, mely minden interakció alapját képezi. Ezt a tárgyalási folyamatot a következőképpen lehet ábrázolni:

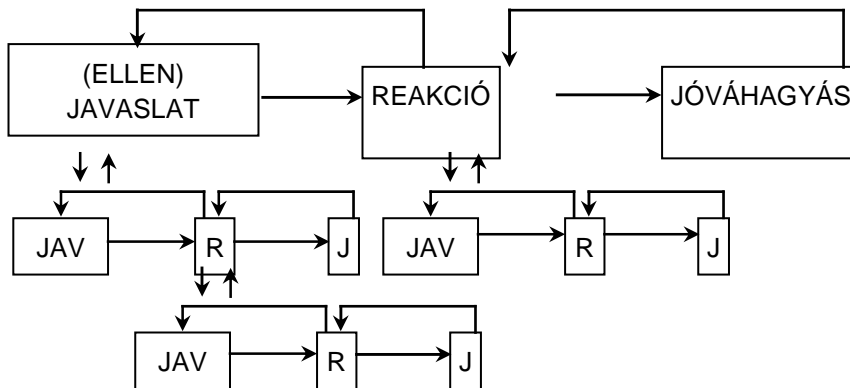

Amint látjuk, a modell rekurzív elemekből épül fel, egyfajta fraktálszerkezet jellemzi, s így alkalmas arra, hogy a terjedelmileg és strukturáltságukban, szerkezetük komplexitásában is végtelenül sokféle dialógusok makrostrukturális szövegszerkezeti sajátosságairól egységesen, de az elemzés finomságáról le nem mondvá adhassunk segítségével számot.

3.2. Kapcsolóelemek a dialógusban

A korábban fölvetett kérdéseket összekapcsolva nézzük meg, hogy mely kulcspontokban — azaz a forgatókönyv mely artikulációs pontjának megfelelő szöveghelyeken — milyen kapcsolóelem állhat. A **nyitás** szakaszában elsősorban **explicit szövegszervezők** fordulhatnak elő; konnektorok legföljebb csak elvétve.⁴ Ezzel szemben a kezdet és a vég közötti fő szakasz **fordulópontjain** és a zárás főszakaszában (annak bevezetésében) **explicit szövegszervezők és konnektorok egyaránt** előfordulhatnak. Az előbbiekre láttunk példákat eddig; (10) az utóbbi esetet illusztrálja (itt az elképzelandő kontextusban a beszélőtárs le akarja szedni az asztalt, mialatt a beszélő az étkezés folytatására vágyik).

(10) – *De még mást is kérek!*

Nézetünk szerint a (spontán) dialógus szerkezetének és forgatókönyveinek leírásához arra van elsősorban szükség, hogy a fent bemutatott diskurzusmodellben definiált összetevők közötti viszonyokat jelölő, illetve azokra utaló szervezőelemeket vizsgáljuk meg.

3.3. Az ellentétjelző konnektorok dialogális és deiktikus használata a franciában

A dialógus sajátos szöveg, melyben nem használható föl egyformán bármely kapcsolóelem. Markáns különbség mutatkozik ugyanis a konnektorok között abban a tekintetben, hogy jelezhetik-e az egyes beszélők fordulóinak (különböző beszélők megnyilatkozásainak) a viszonyait, illetve megnyilatkozások és a kontextus nem verbális komponensei közötti viszonyokat (mint a beszélő(társ) attitűdje/viselkedése, a kommunikációs folyamat részei, egésze, lefolyása vagy a beszédhelyzet nem nyelvi/kommunikációs elemei). Az előbbit a konnektor **dialogális** használatának, az utóbbit pedig **deiktikus** használatának nevezzük; ezekre nem alkalmas bármely konnektor. A francia nyelv általunk behatóan vizsgált 22 ellentétjelző konnektora⁵ közül csupán 15 esetében áll fenn ez a lehetőség, s ezek gyakorisága is igen eltérő, miközben különböző ko(n)textuális megszorítások érvényesek rájuk. Az alábbi táblázat ezeket az elemeket adja meg:

⁴ Példa a *Quand même!* sokat idézett önálló használata (pl. Csűry [2001 : 116]).

⁵ Csűry (2001)

Dialógusfordulók között használható francia ellentétjelző konnektorok és (körülbelüli) magyar megfelelőik	Deiktikus használat lehetősége
1. <i>quand même</i> – mégis	+
2. <i>tout de même</i> – mégis	+
3. <i>mais</i> – de	+
4. <i>seulement</i> – csak(hogy)	+
5. <i>du moins</i> – legalább	+
6. <i>par contre</i> – viszont	0
7. <i>au contraire</i> – ellenben, ezzel szemben, ellenkezőleg	–
8. <i>n'en *pas moins</i> – ettől/attól még...	–
9. <i>pourtant</i> – pedig	–
10. <i>cependant</i> – ugyanakkor, mindazonáltal	–
11. <i>en tout cas</i> – mindenesetre	–
12. <i>toujours</i> – mindig (ugyanúgy, csak)	–
13. <i>de toute façon</i> – mindenképpen	–
14. <i>*importe</i> – mit/nem számít	–
15. <i>quoi qu'il en soit</i> – bárhogyan álljon is a dolog	–

3.4. Példák

Lássunk most egy-egy példát a dialogális és a deiktikus konnektorhasználatra!

- (11) A: *Il paraît que Pierre s'est cassé la jambe hier, à l'entraînement.*
 B: **POURTANT**, *je l'ai rencontré ce matin, il trottaït comme un lapin.*
 (A: Úgy néz ki, hogy P. eltörte a lábát a tegnapi edzésen.
 B: **DE HÁT** én láttam ma reggel, úgy futott, mint a nyúl.)

- (12) – *Sortez DU MOINS par le portail du nord ! leur cria le Suisse (...)*
 (– <Ha már mennek, >**LEGALÁBB** az északi kapun át menjenek —
 kiáltott utánuk az egyházfi [...] — Bovaryné, 308. o.)

(11) a 'pedig, mégis' jelentésű *pourtant* adverbialis konnektort tartalmazza, méghozzá forduló élén, úgy, hogy a megelőző forduló kijelentéstartalmának igazságértékét tagadó következtetés keresésére ad instrukciót az interpretálónak (közvetlen módon a beszédpartnernek). Ez a konnektor nem cserélhető fel tetszőlegesen bármely más, vele egyébként rokon értelmű kifejezéssel. Ami a lehetséges elemi forgatókönyvet illeti, mely a fordulópár alapja volna, világos, hogy a *pourtant* megfeleltethető valamely „ellenérv” vagy „cáfolat” összetevő kezdőpontjának. (12) ezzel szemben a templomszolgának már nem verbális megnyilatkozásra, hanem a (kényszerű, s ezért a vele való interakcióban igen

passzív) beszélőtársaknak: Emmának és Léonnak a viselkedésére történő reagálását tartalmazza⁶, melyben a kiemelt konnektor is igen világosan jelzi a templomszolga által érvényesíteni kívánt (és valamiféle „rendes szokásoktól” is megkövetelt) „templomlátogatás” forgatókönyv meglétét. Ezt a székesegyházban találkozó szerelmespár elutasítja, a templomszolga pedig a forgatókönyvtől való eltérés vétségét szankcionálja, igyekezvén a „látogatókat” magatartásuk korrigálására bírni. Nem szükséges mondanunk, hogy ezen az artikulációs ponton sem állná meg akármelyik ellentétjelző konnektor a helyét. Effajta „szankció/korrekcio” mint elemi forgatókönyv azonban bármely más helyzetben is előfordulhatna, tehát nem annyira a templomlátogatás mint interakció egészét, hanem ezt a lokális részforgatókönyvet mutatja specifikusnak a használt konnektor.

4. Konklúzió

Az elmondottakból több megállapítás következik, amennyiben a dialógus felépítése (azaz az interakció lefolyása) mögött forgatókönyveket feltételezünk.

Mindenekelőtt célszerűnek látszik a forgatókönyveket többszintű struktúráként felfogni. Ily módon különbséget kell tennünk **szövegegész-szintű** és **szövegegység-szintű forgatókönyvek** között.

Másodsorban kézenfekvőnek tűnik, hogy a forgatókönyvek (megvalósításának) kidolgozottságát és kifejtettségét dialógustípusonként és szövegenként változónak/eltérőnek ítéljük, s ezt lényeges szövegtulajdonságnak tekintjük. Eszerint különbséget kell tennünk **teljes/explicit**, illetve **részleges/implicit forgatókönyvek** között.

E megállapítások azonban igen lényeges kérdések megválaszolásához nyújtanak támpontot.

4.1. Van-e nyelvészeti/szövegtani haszna a forgatókönyvek tanulmányozásának szövegegészszinten?

A szövegegészszintű forgatókönyvek legjobb (ha ugyan nem kizárólagos) példái a „szertartás”-forgatókönyvek (az ezeken kívül eső dialógusok esetében ugyanis vagy képtelenség a szövegegészszintű forgatókönyvek átfogóan rendszerező meghatározása, vagy pedig le kell mondanunk a kellően árnyalt, kellő magyarázóerejű forgatókönyvek leírásáról, s így ennek az elemzési eszköznek a használata értelmetlenné válik). A „szertartás”-forgatókönyvek azonban mindenekelőtt nyelven kívüli, előre adott, ismert cselekvésminták, melyeknek (szöveg)nyelvészeti relevanciája számunkra igen csekélynek tűnik. Hogy

⁶ Ezért is nem adtuk meg az egyébként igen terjedelmes szövegelőzményt.

mindezt példával szemléltessük: egy parlamenti ülés lefolyása világos szöveg-egészszerintű „szertartás”-forgatókönyv, azonban a kérdések alapos megvitatása előre nem látható terjedelmet és szerkezetet kívánhat, amikor a (kidolgozott: teljes, explicit) forgatókönyv jelentette forma sokszor csupán kényszerű korlát. Ezzel szemben a spontán beszélgetésekben a globális forgatókönyv szerepe, kidolgozottsága minimális (részleges vagy implicit). Ha a dialógus hierarchikus szerkezeti elemeinek, illetve struktúrájuknak a rekurzivitását tekintjük, ezt magától értetődőnek tarthatjuk.

A fönti megfontolásokból adódóan úgy kell megítélnünk, hogy — szöveg-egészszerinten — a forgatókönyv legfőbb szövegtipológiai segédfogalom lehet. Ezen a téren a forgatókönyvek tanulmányozásától tehát különösebb nyelvészeti/szövegtani hasznot nézetünk szerint aligha várhatunk.

4.2. Van-e nyelvészeti/szövegtani haszna a forgatókönyvek tanulmányozásának szöveg-egészszerinten?

Már ha csupán a bemutatott diskurzusmodell szerkezeti összetevőit, azok lehetséges belső felépítéseit, illetve kombinációit és függőségi viszonyait tekintjük is, el kell fogadnunk, hogy a szöveg-egészszerintű forgatókönyveknek fontos szerepe lehet, és nem kilátástalan ezek valamiféle átfogó és rendszerező leírására törekednünk. Ha pedig a kérdéses összetevők közötti illokúciós és interaktív viszonyokat nézzük, elképzelhetőnek tarthatjuk azt is, hogy a részforgatókönyvek feltérképezését és leírását szemantiko-pragmatikai/funkcionális szempontok alapján teljességre törekedve végezhesük el.

Úgy látjuk tehát, hogy (szöveg)nyelvészeti/szövegtani haszna nem annyira az „esküvő” vagy „vásárlás”-típusú szöveg-egészszerintű forgatókönyvek kutatásának van, hanem a különböző fordulópár-struktúrák létrejöttéért felelős forgatókönyvekének, illetve a „kérés”, „újráfogalmazás”, „félreértés”-típusú elemi forgatókönyvekének.⁷ Az itt vizsgált kapcsolóelemek is jellemzően nem annyira a dialógusszöveg makrostruktúrájának legmagasabb szintű egységeit, hanem ezeket a (részforgatókönyveknek megfeleltethető) alsóbb szintű makrostrukturális egységeket artikulálják, illetve ezekre utalnak.

4.3. A forgatókönyvek kutatásával összefüggő szövegtani/szövegnyelvészeti feladatok a kapcsolóelemek leírásában

A forgatókönyvekre vonatkozó kérdéscsoportok után — nézőpontot váltva — meg kell végül határoznunk azt is, hogy maguknak a tárgyalt kapcsoló-

⁷ Erre irányul Csúry Andrea kísérlete a jelen kötetben.

elemeknek (LTF-oknak, konnektoroknak) a leírásában milyen szempontok/kutatási feladatok vehetők föl a forgatókönyvekben játszott szerepükkel összefüggésben. Ezek meggyőződésünk szerint alapvetően kétfélék: lexikológiaiak és szintaktikaiak lehetnek. Ami a lexikológiaiakat illeti, a szóban forgó kifejezések szemantikai/pragmatikai leírásának tartalmaznia kell a dialógusbeli felhasználásuk lehetőségeire és forgatókönyv-artikuláló funkciójukra vonatkozó információkat. Ami pedig a szintaktikaiakat: vizsgálandó, hogy a kapcsolóelemek szórendi helyének eltérései hogyan függenek össze a szöveg (a dialógus) jelentésszerkezeteinek különböző felépítési/interpretációs lehetőségeivel.⁸

Irodalomjegyzék:

- Csúry István 2001. *Le champ lexical de mais*. Studia Romanica de Debrecen, Series Linguistica VII, Debrecen: Kossuth Egyetemi Kiadó.
- Csúry István 2005. *Kis könyv a konnektorokról*. Officina Textologica 13. Debrecen: Kossuth Egyetemi Kiadó.
- Roulet, Eddy—Filliettaz, Laurent—Grobet, Anne 2001. *Un modèle et un instrument d'analyse de l'organisation du discours*. coll. *Sciences pour la communication*. 62. Bern, etc.: Peter Lang.

Források:

- Gustave Flaubert: *Madame Bovary*. Association des Bibliophiles Universels (<http://abu.cnam.fr>). 1997.
- Flaubert, Gustave: *Bovaryné*. Fordította Gyergyai Albert. Budapest: Európa, Magyar Helikon. 1963, ill. 1984.

⁸ E kérdéshez l. Csúry (2005: 91–107).